

# COLLECTION

## Amica Highlights 2024/25





Eine rundum starke Marke

# Das volle Sortiment vom Spezialisten

Gültig ab 01.04.2024; Änderungen vorbehalten

Technisch bedingte Änderungen, Maß- und Farbabweichungen, Druckfehler und Irrtümer bleiben vorbehalten.  
Farbliche Abweichungen in den Abbildungen gegenüber den Original-Gerätefarben sind drucktechnisch bedingt.





## Backöfen und Herde 6/25/36

Standherde	11-24
Einbaudampfgarer	32
Einbaubacköfen	32-35
Einbauherd-Sets	36-45
Zubehör	46

## Kompaktbacköfen und Mikrowellen 47/50

Kompakt-Einbaubacköfen	49
Einbau-Mikrowellen	51-52
Stand-/Unterbau-Mikrowellen	52

## Autarke Kochfelder 53

Induktionskochfelder	60-64
Elektrokokfelder	65-68
Gaskochfelder	68

## Dunstabzugshauben 69

Inselhauben	74
Kaminhauben	74-81
Flachschirmhauben	82-85
Unterbauhauben	85-87
Zubehör	87

## Kühlen und Gefrieren 88/123/141

FrenchDoor Kühl-/Gefrierkombination	96-97
Stand-Kühl-/Gefrierschränke	97-110
Retro-Kühl-/Gefrierschränke	111-117
Gefrierschränke und -truhen	118-122
Einbau-Kühl-/Gefrierschränke	130-139
Unterbaukühlschränke	139-140
Weintemperierschränke	144-146

## Geschirrspüler 147/155

Stand-Geschirrspüler	151-153
Vollintegrierte Geschirrspüler	162-165
Teilintegrierte Geschirrspüler	165-168
Zubehör	154/168

## Waschmaschinen und Trockner 169/184













Waschmaschinen Frontlader	175-177
Waschtrockner	177
Einbau-Waschmaschine	178
Waschmaschinen Toplader	181-183
Wäschetrockner	188-189

## Amica Außendienst 190





Service	191
---------	-----

# Piktogrammerklärungen\* Auf einen Blick









## Backöfen und Herde

-  **XXL Garraum**  
77 Liter mit 9 Einschubebenen
-  **Energie-Effizienzklasse**
-  **Anzahl der Backofenfunktionen von Multifunktionsgeräten**  
siehe Seite 6/7
-  **Anzahl der Backofenfunktionen konventionelle Beheizung**  
siehe Seite 6/7
-  **Pyrolyse (Selbstreinigungsfunktion)**  
Effektive Entfernung von Brat- und Backrückständen im Garraum durch hohe Temperaturen
-  **InjectionSteam Dampfgargeräte**  
Dampfgaren mit gezielten Dampfeinstößen
-  **SoftSteam-Funktion**  
Garen mit Dampfunterstützung
-  **OpenUp**  
Automatische Türöffnung durch Antippen des Griffs
-  **CoolDoor**  
Anzahl der Türverglasungen
-  **Induktion**  
Schnelle, sichere, sparsame, präzise Beheizungsart
-  **TopSpeed**  
Schnell aufheizende Elektro-Kochzonen beim Glaskeramikkochfeld
-  **Elektrische Einhandfunkenzündung**  
Entzündung der Gasflamme per Schaltknebel
-  **Erdgas 20 mbar**  
Werkseitige Einstellung der Gas-Kochfelder, umrüstbar mit beiliegendem Düsen-Set auf Flüssig-Gas (50 mbar).
-  **Flüssiggas 50 mbar**  
Werkseitige Einstellung auf Flüssiggas (50 mbar)
-  **Bedienung per SensorTouch**  
Sensorsteuerung – nur antippen und auswählen

## Kompaktbacköfen und Mikrowellen

-  **Heißluft mit Ringheizkörper**  
Gleichmäßige Luftverteilung im Garraum ermöglicht das Garen auf mehreren Ebenen
-  **Grillfunktion**  
Leistungsstarke Funktion zum Überbacken oder für eine knusprige Kruste
-  **Mikrowellenfunktion**  
Funktion zum Erwärmen, Garen oder Auftauen von Speisen mit unterschiedlichen Leistungsstufen
-  **Volumen in Liter**

## Kochfelder

-  **Rahmenvariante oder rahmenlos**
-  **Induktion**  
Schnelle, sichere, sparsame, präzise Beheizungsart
-  **14 Leistungsstufen Induktion 3.0**  
Äußerst präzise Leistungssteuerung mit 14 Stufen für Feineinstellungen
-  **Brückenfunktion**  
Kombination hintereinanderliegender Kochzonen zu einer großen Bräterzone bei Induktion
-  **Hob&Go**  
Automatische Zonenaktivierung bei Aufsetzen des Topfes
-  **Stop-and-Go-Funktion (Pause)**  
Speicherung der eingestellten Leistung für ca. 10 Min.
-  **TopSpeed**  
Schnell aufheizende Elektro-Kochzonen beim Glaskeramikkochfeld
-  **Elektrische Einhandfunkenzündung**  
Entzündung der Gasflamme per Schaltknebel
-  **Erdgas 20 mbar**  
Werkseitige Einstellung der Gas-Kochfelder, umrüstbar mit beiliegendem Düsen-Set auf Flüssig-Gas (50 mbar)



## Dunstabzugshauben



Energie-Effizienzklasse



Gerätebreite in cm



**GestureControl**

Berührungslose Steuerung per Handbewegung



**Randabsaugung**

Effektive Absaugung der Kochschwaden über der gesamten Kochfeld-Oberfläche



**Bedienung per SensorTouch**

Sensorsteuerung – nur antippen und auswählen

## Kühlen und Gefrieren



Energie-Effizienzklasse (EU) 2019/2016



**3- und 4-Sterne-Gefrierfach/Gefrierteil (-18°C und kälter)**



Geeignete Temperaturzone für die langfristige Lagerung, bei 4-Sternen zudem zum Einfrieren



**NoFrost-Abtautechnik**

Gerät und Vorräte bleiben eis- und reiffrei, lästiges Abtauen ist nicht nötig



**FrostControl**

Reduktion von Eis- und Reifbildung im Gefrierraum



**VitControl und VitControl Plus**

3 x längere Frische von Obst und Gemüse dank optimaler Feuchtigkeitsregulierung, bei VitControl Plus zudem mit Drainagewirkung durch Fresh Pad



**AirFlow (Umluftkühlung)**

Gleichmäßige Temperatur und Verteilung gekühlter Luft im Kühlraum



**Luftschallemissionsklasse (EU) 2019/2016**



**LED-Beleuchtung**



Gerätebreite in cm

## Geschirrspüler



Energie-Effizienzklasse (EU) 2019/2017



**XXL Spüler**

860-910 mm hoch. Fasst bis zu 16 Maßgedecke



**Anzahl Maßgedecke**



**BlueDot**

Blauer Lichtpunkt auf dem Boden, der den Betriebsstatus anzeigt



**LED-Beleuchtung**



**Luftschallemissionsklasse (EU) 2019/2017**



**AquaStopp**

Voll-Wassersicherheitssystem



**Flex-Besteckschublade**

Glänzende Spülergebnisse für Besteckteile in der separaten Schublade

## Waschmaschinen



Energie-Effizienzklasse (EU) 2019/2014



**Schleuderwirkungsklasse**



**Luftschallemissionsklasse (EU) 2019/2014**



**Fassungsvermögen der Trommel**



**Maximale Schleuderdrehzahl**



**AquaStopp**

Voll-Wassersicherheitssystem

## Wäschetrockner



Energie-Effizienzklasse



**Fassungsvermögen der Trommel**



**Reversierautomatik**

Wechselnde Trommelrotationsrichtung



**LED-Innenbeleuchtung**



	MF 12 Steamer Injection PLUS	MF 11 Steamer Injection	MF 11 Pyrolyse	MF 12 SoftSteam	MF 11
<b>Backofenfunktionen</b>					
Heißluft mit Ringheizkörper					
Pizzastufe Heißluft + Unterhitze					
Umluft Ober-/Unterhitze + Ventilator					
Intensivgrill Top Grill + Oberhitze + Ventilator					
Intensivgrill Oberhitze + Grill					
Infrarotgrill					
Ober-/Unterhitze					
Oberhitze					
Unterhitze					
Schnellaufheizung Heißluft + Grill					
Auftauen Ventilator					
SoftSteam					
Eco					

<b>Programme</b>					
Auto-Gar-/Backprogramme	19	19	19	19	
Dampfgar-Kombi-Programme	4	davon 15 mit Dampf wählbar			
Dampfgaren	5				
Selbstreinigung			Pyrolyse		



MF 10 Pyrolyse	MF 9 Pyrolyse	MF 9	MF 6	K 4.1	K 3.1
Pyrolyse	Pyrolyse				



# Standherde

Komfort mit flexibler Platzwahl



Pyrolyse-Standherd SHPIX 918 101 E

# Einfach gegen Hartnäckiges



## Mehr freie Zeit genießen dank Pyrolyse

Lästiges Putzen dem Ofen selbst überlassen und stattdessen die freie Zeit genießen. Fett und starke Verkrustungen im Garinnenraum lassen sich einfach und effektiv mit dem Pyrolyse-Reinigungsprogramm entfernen. Rückstände werden in 120, 150 oder 180 Minuten bei Temperaturen um die 480°C zu Asche verschwelt. Diese muss später nur noch mit einem feuchten Tuch weggewischt werden.



## Pyrolyse – Energieeffizienzklasse A+

Die elektronische Steuerung sorgt beim Top-Modell für effizienten Energieeinsatz. Gradgenau steuert sie durchgängig die relevanten Temperaturen. Das Resultat: absolute Effizienz, garantierte Energieklasse A+.



## Pyrolysefähiges Zubehör

Bei werkseitiger Ausstattung mit pyrolysefähigen Seitengittern wird auch das lästige Reinigen der Streben dem Ofen überlassen. Auf Wunsch erhältlich sogar pyrolysefähige Teleskopauszüge (Zubehör 00170). Zur Gänze ist damit alles Zubehör während der Pyrolyse-Reinigung im Backofen belassbar.

## Bedienung mal anders – Induktions-Standherde SHI 905 150 E und W



## TouchSensor statt Knebel

Zwei statt bisher sechs Knebel auf der Bedienblende machen diese Standherde zu optischen Highlights und lassen sie wie integrierende Einbaugeräte wirken. Über TouchSensoren direkt auf dem Induktionskochfeld erfolgt die Steuerung der einzelnen Kochzonen, auch der Boosterfunktion für einen besonders schnellen Aufheizprozess. Von oben bleibt damit während des Kochens alles im Griff und Blick.



## Flexibel mit Brückenfunktion

Zudem lassen sich per SensorTouch die zwei rechten Kochzonen zu einer großen Induktionsbrücke verbinden, die auch mit dem schnellen Booster betrieben werden kann. Ideal für große Töpfe und Bräter. Wie bei einem autarken Kochfeld bietet diese Kochfläche weitere praktische Funktionen, darunter auch drei Warmhaltestufen bei 42, 70 oder 94°C. Diese können zum schonenden Warmhalten oder Schmelzen von temperaturempfindlichen Lebensmitteln genutzt werden.

# Ansprechende Designs und Farben

# Breites Sortiment

Wie bei den Einbaugeräten wird das Standherd-Sortiment auch durch die Designlinien X-type und Fine bestimmt. Modelle in 60 und 50 cm Breite, in den Farbstellungen Edelstahl, Weiß oder Schwarz-matt. Sie sind kombiniert mit verschiedensten Kochfeldern und Backofen-Ausstattungen. Eine beachtliche Auswahl an Standherden für jeden Geschmack und jeden Bedarf.



X-type Design



Fine Design



## SoftCloseTür – sanft und leise

Dank des SoftClose Systems schließt die Leichtreinigungstür ab einem bestimmten Winkel sanft und leise. Leichter Druck genügt und die Tür gleitet absolut selbstständig zu. Die geradlinigen Türgriffe sind nicht nur schön, als praktischer Zusatznutzen eignen sie sich außerdem zum Aufhängen von Geschirrtüchern.



## Leichte Reinigung mit versenkbaren Knebeln

Sie sind immer da, wenn sie gebraucht werden, ansonsten verschwinden sie – auch im eingeschalteten Zustand. Dies ist praktisch bei der Reinigung und schützt vor Fehleinstellungen durch Kinderhände.



## Praktische Geschirrschublade

Standardmäßig befindet sich unter jedem Garraum der Amica Standherde ein rollengeführter Geschirrwagen. Kochgeschirr und Backutensilien lassen sich also bequem im direkten Zugriff lagern, dort wo sie gebraucht werden.





**Standherd Elektro, Induktion, Pyrolyse, 60 cm  
SHPIX 918 101 E**

**X-type**

- Edelstahl, TouchFree, Seitenfarbe: silber
- **Window Timer**
- versenkbare Knebel
- **3 Pyrolyseprogramme 480°C:**  
**120-150-180 Minuten,**  
**Sicherheits-Türverriegelung**
- 10 Backofenfunktionen,  
Heißluft mit Ringheizkörper
- **CoolDoor4** (Leichtreinigungstür)
- **SoftClose Tür**
- Halogenbeleuchtung, SuperBright
- Clean Emaillierung, schwarz
- rollengeführter Geschirrwagen
- Seitengitter, pyrolysefähig,  
Teleskopauszüge nachrüstbar,  
nur möglich Variante 00170 pyrolysefähig
- 1 Fettpfanne, 1 Backblech, 1 Grillrost

**Induktionskochfeld, 4 Booster-Zonen**

- Ø vorne links 210 mm,  
Leistung: 2,0/3,0 kW
- Ø hinten links 160 mm,  
Leistung: 1,2/1,4 kW
- Ø vorne rechts 160 mm,  
Leistung: 1,2/1,4 kW
- Ø hinten rechts 210 mm,  
Leistung: 2,0/3,0 kW
- Restwärmeanzeige

**Technische Daten\***

- Garraum: 77 Liter
- Anzahl der Garräume: 1,  
Wärmequelle: Elektro
- Energieeffizienzklasse: A+
- Energieverbrauch konventionell: 0,99 kWh,  
Heißluft/Umluft: 0,71 kWh
- Lautstärke: 52 dB(A) re1pW
- Gerätemaß (HxBxT): 850 x 600 x 600 mm
- Anschlusswert: 11,00 kW
- Spannung/Frequenz: 3N ~ 400 V / 50 Hz
- Gewicht netto/brutto: 47,0 kg / 59,3 kg
- Transportmaße (HxBxT): 975 x 625 x 710 mm

EAN 5906006575380

**Standherd Elektro, 60 cm  
SHC 914 100 E**

**Fine Design**

- Edelstahl, Seitenfarbe: silber
- **Window Timer**
- versenkbare Knebel
- 11 Backofenfunktionen,  
Heißluft mit Ringheizkörper
- **CoolDoor3** (Leichtreinigungstür)
- **SoftClose Tür**
- Halogenbeleuchtung
- Clean Emaillierung, schwarz
- Steam Clean Reinigung
- rollengeführter Geschirrwagen
- 2fach Teleskopauszug/-züge, 2x75 %
- 1 Fettpfanne, 1 Backblech, 1 Grillrost

**Glaskeramik-Kochfeld, 4 TopSpeed Kochzonen**

- Zweikreis-Zone, Bräter-Zone
- Ø vorne links 210/120 mm,  
Leistung: 2,2/0,75 kW
- Ø hinten links 145 mm,  
Leistung: 1,2 kW
- Ø vorne rechts 145 mm,  
Leistung: 1,2 kW
- Ø hinten rechts 170x265 mm,  
Leistung: 1,4/2,2 kW
- Restwärmeanzeige

**Technische Daten\***

- Garraum: 65 Liter
- Anzahl der Garräume: 1,  
Wärmequelle: Elektro
- Energieeffizienzklasse: A
- Energieverbrauch konventionell: 0,99 kWh,  
Heißluft/Umluft: 0,78 kWh
- Lautstärke: 52 dB(A) re1pW
- Gerätemaß (HxBxT): 850 x 600 x 600 mm
- Anschlusswert: 9,90 kW
- Spannung/Frequenz: 3N ~ 400 V / 50 Hz
- Gewicht netto/brutto: 42,0 kg / 47,6 kg
- Transportmaße (HxBxT): 975 x 625 x 710 mm

EAN 5906006562267

**Standherd Elektro, 60 cm  
SHC 914 100 W**

**Fine Design**

- Weiß, Seitenfarbe: weiß
- **Window Timer**
- versenkbare Knebel
- 11 Backofenfunktionen,  
Heißluft mit Ringheizkörper
- **CoolDoor3** (Leichtreinigungstür)
- **SoftClose Tür**
- Halogenbeleuchtung
- Clean Emaillierung, schwarz
- Steam Clean Reinigung
- rollengeführter Geschirrwagen
- 2fach Teleskopauszug/-züge, 2x75 %
- 1 Fettpfanne, 1 Backblech, 1 Grillrost

**Glaskeramik-Kochfeld, 4 TopSpeed Kochzonen**

- Zweikreis-Zone, Bräter-Zone
- Ø vorne links 210/120 mm,  
Leistung: 2,2/0,75 kW
- Ø hinten links 145 mm,  
Leistung: 1,2 kW
- Ø vorne rechts 145 mm,  
Leistung: 1,2 kW
- Ø hinten rechts 170x265 mm,  
Leistung: 1,4/2,2 kW
- Restwärmeanzeige

**Technische Daten\***

- Garraum: 65 Liter
- Anzahl der Garräume: 1,  
Wärmequelle: Elektro
- Energieeffizienzklasse: A
- Energieverbrauch konventionell: 0,99 kWh,  
Heißluft/Umluft: 0,78 kWh
- Lautstärke: 52 dB(A) re1pW
- Gerätemaß (HxBxT): 850 x 600 x 600 mm
- Anschlusswert: 9,90 kW
- Spannung/Frequenz: 3N ~ 400 V / 50 Hz
- Gewicht netto/brutto: 42,0 kg / 48,3 kg
- Transportmaße (HxBxT): 975 x 625 x 710 mm

EAN 5906006562274



### Standherd Elektro, 60 cm SHCX 913 100 E

#### Fine Design

- Edelstahl, Seitenfarbe: silber
- **Window Timer**
- versenkbare Knebel
- 9 Backofenfunktionen, Umluft
- CoolDoor3 (Leichtreinigungstür)
- Halogenbeleuchtung
- Clean Emaillierung, schwarz
- Steam Clean Reinigung
- rollengeführter Geschirrwagen
- 1fach Teleskopauszug/-züge, 1x75 %
- 1 Fettpfanne, 1 Backblech, 1 Grillrost

#### Glaskeramik-Kochfeld, 4 TopSpeed Kochzonen

- Zweikreis-Zone, Bräter-Zone
- Ø vorne links 210/120 mm, Leistung: 2,2/0,75 kW
- Ø hinten links 145 mm, Leistung: 1,2 kW
- Ø vorne rechts 145 mm, Leistung: 1,2 kW
- Ø hinten rechts 140x250 mm, Leistung: 1,1/2,0 kW
- Restwärmeanzeige

#### Technische Daten\*

- Garraum: 77 Liter
- Anzahl der Garräume: 1, Wärmequelle: Elektro
- Energieeffizienzklasse: A
- Energieverbrauch konventionell: 0,99 kWh, Heißluft/Umluft: 0,83 kWh
- Lautstärke: 52 dB(A) re1pW
- Gerätemaß (HxBxT): 850 x 600 x 600 mm
- Anschlusswert: 10,20 kW
- Spannung/Frequenz: 3N ~ 400 V / 50 Hz
- Gewicht netto/brutto: 45,0 kg / 49,8 kg
- Transportmaße (HxBxT): 975 x 625 x 710 mm

EAN 5906006565824



### Standherd Elektro, 60 cm SHC 914 111 W

#### Fine Design

- Weiß, Seitenfarbe: weiß
- versenkbare Knebel
- 11 Backofenfunktionen, Heißluft mit Ringheizkörper
- CoolDoor3 (Leichtreinigungstür)
- **SoftClose Tür**
- Halogenbeleuchtung
- Clean Emaillierung, schwarz
- Steam Clean Reinigung
- rollengeführter Geschirrwagen
- Seitengitter, Teleskopauszüge nachrüstbar
- 1 Fettpfanne, 1 Backblech, 1 Grillrost

#### Glaskeramik-Kochfeld, 4 TopSpeed Kochzonen

- Zweikreis-Zone, Bräter-Zone
- Ø vorne links 210/120 mm, Leistung: 2,2/0,75 kW
- Ø hinten links 145 mm, Leistung: 1,2 kW
- Ø vorne rechts 145 mm, Leistung: 1,2 kW
- Ø hinten rechts 170x265 mm, Leistung: 1,4/2,2 kW
- Restwärmeanzeige

#### Technische Daten\*

- Garraum: 65 Liter
- Anzahl der Garräume: 1, Wärmequelle: Elektro
- Energieeffizienzklasse: A
- Energieverbrauch konventionell: 0,99 kWh, Heißluft/Umluft: 0,78 kWh
- Lautstärke: 52 dB(A) re1pW
- Gerätemaß (HxBxT): 850 x 600 x 600 mm
- Anschlusswert: 9,90 kW
- Spannung/Frequenz: 3N ~ 400 V / 50 Hz
- Gewicht netto/brutto: 46,0 kg / 46,9 kg
- Transportmaße (HxBxT): 975 x 625 x 710 mm

EAN 5906006562281



### Standherd Elektro, 60 cm SHC 913 001 E

#### Fine Design

- Edelstahl, Seitenfarbe: schwarz
- **SensorControl Timer**
- versenkbare Knebel
- 9 Backofenfunktionen, Umluft
- CoolDoor3 (Leichtreinigungstür)
- Halogenbeleuchtung
- Clean Emaillierung, schwarz
- Steam Clean Reinigung
- rollengeführter Geschirrwagen
- 1fach Teleskopauszug/-züge, 1x75 %
- 1 Backblech, 1 Grillrost

#### Glaskeramik-Kochfeld, 4 TopSpeed Kochzonen

- Zweikreis-Zone, Bräter-Zone
- Ø vorne links 210/120 mm, Leistung: 2,2/0,75 kW
- Ø hinten links 145 mm, Leistung: 1,2 kW
- Ø vorne rechts 145 mm, Leistung: 1,2 kW
- Ø hinten rechts 170x265 mm, Leistung: 1,4/2,2 kW
- Restwärmeanzeige

#### Technische Daten\*

- Garraum: 65 Liter
- Anzahl der Garräume: 1, Wärmequelle: Elektro
- Energieeffizienzklasse: A
- Energieverbrauch konventionell: 0,99 kWh, Heißluft/Umluft: 0,78 kWh
- Lautstärke: 52 dB(A) re1pW
- Gerätemaß (HxBxT): 850 x 600 x 600 mm
- Anschlusswert: 9,70 kW
- Spannung/Frequenz: 3N ~ 400 V / 50 Hz
- Gewicht netto/brutto: 46,0 kg / 46,3 kg
- Transportmaße (HxBxT): 975 x 625 x 710 mm

EAN 5906006562205





### Standherd Elektro, 60 cm SHC 913 001 W

#### Fine Design

- Weiß, Seitenfarbe: weiß
- **SensorControl Timer**
- versenkbare Knebel
- 9 Backofenfunktionen, Umluft
- CoolDoor3 (Leichtreinigungstür)
- Halogenbeleuchtung
- Clean Emaillierung, schwarz
- Steam Clean Reinigung
- rollengeführter Geschirrwagen
- 1fach Teleskopauszug/-züge, 1x75 %
- 1 Backblech, 1 Grillrost

#### Glaskeramik-Kochfeld, 4 TopSpeed Kochzonen

- Zweikreis-Zone, Bräter-Zone
- Ø vorne links 210/120 mm, Leistung: 2,2/0,75 kW
- Ø hinten links 145 mm, Leistung: 1,2 kW
- Ø vorne rechts 145 mm, Leistung: 1,2 kW
- Ø hinten rechts 170x265 mm, Leistung: 1,4/2,2 kW
- Restwärmeanzeige

#### Technische Daten\*

- Garraum: 65 Liter
- Anzahl der Garräume: 1, Wärmequelle: Elektro
- Energieeffizienzklasse: A
- Energieverbrauch konventionell: 0,99 kWh, Heißluft/Umluft: 0,78 kWh
- Lautstärke: 52 dB(A) re1pW
- Gerätemaß (HxBxT): 850 x 600 x 600 mm
- Anschlusswert: 9,70 kW
- Spannung/Frequenz: 3N ~ 400 V / 50 Hz
- Gewicht netto/brutto: 46,0 kg / 46,6 kg
- Transportmaße (HxBxT): 975 x 625 x 710 mm

EAN 5906006562212

### Standherd Elektro, 60 cm SHC 913 011 W

#### Fine Design

- Weiß, Seitenfarbe: weiß
- Knebelsteuerung
- 9 Backofenfunktionen, Umluft
- CoolDoor3 (Leichtreinigungstür)
- Halogenbeleuchtung
- Clean Emaillierung, schwarz
- Steam Clean Reinigung
- rollengeführter Geschirrwagen
- Seitengitter, Teleskopauszüge nachrüstbar
- 1 Backblech, 1 Grillrost

#### Glaskeramik-Kochfeld, 4 TopSpeed Kochzonen

- Ø vorne links 180 mm, Leistung: 1,8 kW
- Ø hinten links 145 mm, Leistung: 1,2 kW
- Ø vorne rechts 145 mm, Leistung: 1,2 kW
- Ø hinten rechts 210 mm, Leistung: 2,3 kW
- Restwärmeanzeige

#### Technische Daten\*

- Garraum: 65 Liter
- Anzahl der Garräume: 1, Wärmequelle: Elektro
- Energieeffizienzklasse: A
- Energieverbrauch konventionell: 0,99 kWh, Heißluft/Umluft: 0,78 kWh
- Lautstärke: 52 dB(A) re1pW
- Gerätemaß (HxBxT): 850 x 600 x 600 mm
- Anschlusswert: 10,00 kW
- Spannung/Frequenz: 3N ~ 400 V / 50 Hz
- Gewicht netto/brutto: 40,0 kg / 45,7 kg
- Transportmaße (HxBxT): 975 x 625 x 710 mm

EAN 5906006565848



### Standherd Elektro, Induktion, 50 cm SHI 905 150 E

#### Fine Design

- Edelstahl, Seitenfarbe: silber
- **Window Timer**
- versenkbare Knebel
- SensorTouch für Kochfeldbedienung
- 11 Backofenfunktionen, Heißluft mit Ringheizkörper
- CoolDoor3 (Leichtreinigungstür)
- **SoftClose Tür**
- Halogenbeleuchtung
- Clean Emaillierung, schwarz
- Steam Clean Reinigung
- rollengeführter Geschirrwagen
- Seitengitter, Teleskopauszüge nachrüstbar
- 1 Fettpfanne, 1 Backblech, 1 Grillrost

#### Induktionskochfeld, 4 Booster-Zonen

- Bridge Funktion
- Ø vorne links 210 mm, Leistung: 2,0/3,0 kW
- Ø hinten links 160 mm, Leistung: 1,2/1,4 kW
- Ø vorne rechts 180 mm, Leistung: 1,5/2,5 kW
- Ø hinten rechts 180 mm, Leistung: 1,5/2,5 kW
- Topferkennung
- Restwärmanzeige

#### Technische Daten\*

- Garraum: 65 Liter
- Anzahl der Garräume: 1, Wärmequelle: Elektro
- Energieeffizienzklasse: A
- Energieverbrauch konventionell: 0,99 kWh, Heißluft/Umluft: 0,78 kWh
- Lautstärke: 49 dB(A) re1pW
- Gerätemaß (HxBxT): 850 x 500 x 600 mm
- Anschlusswert: 10,20 kW
- Spannung/Frequenz: 3N ~ 400 V / 50 Hz
- Gewicht netto/brutto: 39,0 kg / 43,5 kg
- Transportmaße (HxBxT): 975 x 535 x 680 mm

EAN 5906006575571

### Standherd Elektro, Induktion, 50 cm SHI 905 150 W

#### Fine Design

- Weiß, Seitenfarbe: weiß
- **Window Timer**
- versenkbare Knebel
- SensorTouch für Kochfeldbedienung
- 11 Backofenfunktionen, Heißluft mit Ringheizkörper
- CoolDoor3 (Leichtreinigungstür)
- **SoftClose Tür**
- Halogenbeleuchtung
- Clean Emaillierung, schwarz
- Steam Clean Reinigung
- rollengeführter Geschirrwagen
- Seitengitter, Teleskopauszüge nachrüstbar
- 1 Fettpfanne, 1 Backblech, 1 Grillrost

#### Induktionskochfeld, 4 Booster-Zonen

- Bridge Funktion
- Ø vorne links 210 mm, Leistung: 2,3/3,0 kW
- Ø hinten links 160 mm, Leistung: 1,2/1,4 kW
- Ø vorne rechts 180 mm, Leistung: 1,5/2,5 kW
- Ø hinten rechts 180 mm, Leistung: 1,5/2,5 kW
- Topferkennung
- Restwärmanzeige

#### Technische Daten\*

- Garraum: 65 Liter
- Anzahl der Garräume: 1, Wärmequelle: Elektro
- Energieeffizienzklasse: A
- Energieverbrauch konventionell: 0,99 kWh, Heißluft/Umluft: 0,78 kWh
- Lautstärke: 49 dB(A) re1pW
- Gerätemaß (HxBxT): 850 x 500 x 600 mm
- Anschlusswert: 10,20 kW
- Spannung/Frequenz: 3N ~ 400 V / 50 Hz
- Gewicht netto/brutto: 39,0 kg / 45,2 kg
- Transportmaße (HxBxT): 975 x 535 x 680 mm

EAN 5906006575625

### Standherd Elektro, Induktion, 50 cm SHI 905 100 E

#### Fine Design

- Edelstahl, Seitenfarbe: silber
- **Window Timer**
- versenkbare Knebel
- 11 Backofenfunktionen, Heißluft mit Ringheizkörper
- CoolDoor3 (Leichtreinigungstür)
- **SoftClose Tür**
- Halogenbeleuchtung
- Clean Emaillierung, schwarz
- Steam Clean Reinigung
- rollengeführter Geschirrwagen
- Seitengitter, Teleskopauszüge nachrüstbar
- 1 Fettpfanne, 1 Backblech, 1 Grillrost

#### Induktionskochfeld, 4 Booster-Zonen

- Ø vorne links 210 mm, Leistung: 2,3/3,0 kW
- Ø hinten links 160 mm, Leistung: 1,2/1,4 kW
- Ø vorne rechts 160 mm, Leistung: 1,2/1,4 kW
- Ø hinten rechts 210 mm, Leistung: 2,3/3,0 kW
- Topferkennung
- Restwärmanzeige

#### Technische Daten\*

- Garraum: 65 Liter
- Anzahl der Garräume: 1, Wärmequelle: Elektro
- Energieeffizienzklasse: A
- Energieverbrauch konventionell: 0,99 kWh, Heißluft/Umluft: 0,78 kWh
- Lautstärke: 49 dB(A) re1pW
- Gerätemaß (HxBxT): 850 x 500 x 600 mm
- Anschlusswert: 10,20 kW
- Spannung/Frequenz: 3N ~ 400 V / 50 Hz
- Gewicht netto/brutto: 39,0 kg / 45,9 kg
- Transportmaße (HxBxT): 975 x 535 x 680 mm

EAN 5906006565886





### Standherd Elektro, Induktion, 50 cm SHI 905 100 W

#### Fine Design

- Weiß, Seitenfarbe: weiß
- **Window Timer**
- versenkbare Knebel
- 11 Backofenfunktionen, Heißluft mit Ringheizkörper
- CoolDoor3 (Leichtreinigungstür)
- **SoftClose Tür**
- Halogenbeleuchtung
- Clean Emaillierung, schwarz
- Steam Clean Reinigung
- rollengeführter Geschirrwagen
- Seitengitter, Teleskopauszüge nachrüstbar
- 1 Fettpfanne, 1 Backblech, 1 Grillrost

#### Induktionskochfeld, 4 Booster-Zonen

- Ø vorne links 210 mm, Leistung: 2,3/3,0 kW
- Ø hinten links 160 mm, Leistung: 1,2/1,4 kW
- Ø vorne rechts 160 mm, Leistung: 1,2/1,4 kW
- Ø hinten rechts 210 mm, Leistung: 2,3/3,0 kW
- Topferkennung
- Restwärmeanzeige

#### Technische Daten\*

- Garraum: 65 Liter
- Anzahl der Garräume: 1, Wärmequelle: Elektro
- Energieeffizienzklasse: A
- Energieverbrauch konventionell: 0,99 kWh, Heißluft/Umluft: 0,78 kWh
- Lautstärke: 49 dB(A) re1pW
- Gerätemaß (HxBxT): 850 x 500 x 600 mm
- Anschlusswert: 10,20 kW
- Spannung/Frequenz: 3N ~ 400 V / 50 Hz
- Gewicht netto/brutto: 39,0 kg / 45,7 kg
- Transportmaße (HxBxT): 975 x 535 x 680 mm

EAN 5906006562298



### Standherd Elektro, 50 cm SHC 904 100 E

#### Fine Design

- Edelstahl, Seitenfarbe: silber
- **Window Timer**
- versenkbare Knebel
- 11 Backofenfunktionen, Heißluft mit Ringheizkörper
- CoolDoor3 (Leichtreinigungstür)
- **SoftClose Tür**
- Halogenbeleuchtung
- Clean Emaillierung, schwarz
- Steam Clean Reinigung
- rollengeführter Geschirrwagen
- 2fach Teleskopauszug/-züge, 2x75 %
- 1 Fettpfanne, 1 Backblech, 1 Grillrost

#### Glaskeramik-Kochfeld, 4 TopSpeed Kochzonen

- Zweikreis-Zone, Bräter-Zone
- Ø vorne links 180 / 120 mm, Leistung: 0,7 / 1,7 kW
- Ø hinten links 145 mm, Leistung: 1,2 kW
- Ø vorne rechts 145 mm, Leistung: 1,2 kW
- Ø hinten rechts 140x250 mm, Leistung: 1,0/1,2 kW
- Restwärmeanzeige

#### Technische Daten\*

- Garraum: 65 Liter
- Anzahl der Garräume: 1, Wärmequelle: Elektro
- Energieeffizienzklasse: A
- Energieverbrauch konventionell: 0,99 kWh, Heißluft/Umluft: 0,78 kWh
- Lautstärke: 49 dB(A) re1pW
- Gerätemaß (HxBxT): 850 x 500 x 600 mm
- Anschlusswert: 9,70 kW
- Spannung/Frequenz: 3N ~ 400 V / 50 Hz
- Gewicht netto/brutto: 38,0 kg / 42,0 kg
- Transportmaße (HxBxT): 975 x 535 x 680 mm

EAN 5906006562311



### Standherd Elektro, 50 cm SHC 904 100 W

#### Fine Design

- Weiß, Seitenfarbe: weiß
- **Window Timer**
- versenkbare Knebel
- 11 Backofenfunktionen, Heißluft mit Ringheizkörper
- CoolDoor3 (Leichtreinigungstür)
- **SoftClose Tür**
- Halogenbeleuchtung
- Clean Emaillierung, schwarz
- Steam Clean Reinigung
- rollengeführter Geschirrwagen
- 2fach Teleskopauszug/-züge, 2x75 %
- 1 Fettpfanne, 1 Backblech, 1 Grillrost

#### Glaskeramik-Kochfeld, 4 TopSpeed Kochzonen

- Zweikreis-Zone, Bräter-Zone
- Ø vorne links 180 / 120 mm, Leistung: 0,7 / 1,7 kW
- Ø hinten links 145 mm, Leistung: 1,2 kW
- Ø vorne rechts 145 mm, Leistung: 1,2 kW
- Ø hinten rechts 140x250 mm, Leistung: 1,0/1,2 kW
- Restwärmeanzeige

#### Technische Daten\*

- Garraum: 65 Liter
- Anzahl der Garräume: 1, Wärmequelle: Elektro
- Energieeffizienzklasse: A
- Energieverbrauch konventionell: 0,99 kWh, Heißluft/Umluft: 0,78 kWh
- Lautstärke: 49 dB(A) re1pW
- Gerätemaß (HxBxT): 850 x 500 x 600 mm
- Anschlusswert: 9,70 kW
- Spannung/Frequenz: 3N ~ 400 V / 50 Hz
- Gewicht netto/brutto: 38,0 kg / 42,8 kg
- Transportmaße (HxBxT): 975 x 535 x 680 mm

EAN 5906006562304



### Standherd Elektro, 50 cm SHC 11503 SM

#### Fine Design

- Schwarz-matt, Seitenfarbe: schwarz-matt
- **SensorControl Timer**
- versenkbare Knebel
- 11 Backofenfunktionen, Heißluft mit Ringheizkörper
- CoolDoor3 (Leichtreinigungstür)
- Halogenbeleuchtung
- Clean Emaillierung, schwarz
- Steam Clean Reinigung
- rollengeführter Geschirrwagen
- 2fach Teleskopauszug/-züge, 2x75 %
- 1 Fettpfanne, 2 Backbleche, 1 Grillrost

#### Glaskeramik-Kochfeld, 4 TopSpeed Kochzonen

- Zweikreis-Zone, Bräter-Zone
- Ø vorne links 180 / 120 mm, Leistung: 0,7 / 1,7 kW
- Ø hinten links 145 mm, Leistung: 1,2 kW
- Ø vorne rechts 145 mm, Leistung: 1,2 kW
- Ø hinten rechts 140x250 mm, Leistung: 1,1 / 2,0 kW
- Restwärmeanzeige

#### Technische Daten\*

- Garraum: 65 Liter
- Anzahl der Garräume: 1, Wärmequelle: Elektro
- Energieeffizienzklasse: A
- Energieverbrauch konventionell: 0,99 kWh, Heißluft/Umluft: 0,78 kWh
- Lautstärke: 49 dB(A) re1pW
- Gerätemaß (HxBxT): 850 x 500 x 600 mm
- Anschlusswert: 9,20 kW
- Spannung/Frequenz: 3N ~ 400 V / 50 Hz
- Gewicht netto/brutto: 39,0 kg / 43,1 kg
- Transportmaße (HxBxT): 975 x 535 x 680 mm

EAN 5906006563981

### Standherd Elektro, 50 cm SHC 903 001 E

#### Fine Design

- Edelstahl, Seitenfarbe: schwarz
- **SensorControl Timer**
- versenkbare Knebel
- 9 Backofenfunktionen, Umluft
- CoolDoor3 (Leichtreinigungstür)
- Halogenbeleuchtung
- Clean Emaillierung, schwarz
- Steam Clean Reinigung
- rollengeführter Geschirrwagen
- 1fach Teleskopauszug/-züge, 1x75 %
- 1 Backblech, 1 Grillrost

#### Glaskeramik-Kochfeld, 4 TopSpeed Kochzonen

- Zweikreis-Zone, Bräter-Zone
- Ø vorne links 180 / 120 mm, Leistung: 0,6 / 1,7 kW
- Ø hinten links 145 mm, Leistung: 1,2 kW
- Ø vorne rechts 145 mm, Leistung: 1,2 kW
- Ø hinten rechts 140x250 mm, Leistung: 1,0/1,8 kW
- Restwärmeanzeige

#### Technische Daten\*

- Garraum: 65 Liter
- Anzahl der Garräume: 1, Wärmequelle: Elektro
- Energieeffizienzklasse: A
- Energieverbrauch konventionell: 0,99 kWh, Heißluft/Umluft: 0,78 kWh
- Lautstärke: 49 dB(A) re1pW
- Gerätemaß (HxBxT): 850 x 500 x 600 mm
- Anschlusswert: 9,60 kW
- Spannung/Frequenz: 3N ~ 400 V / 50 Hz
- Gewicht netto/brutto: 39,0 kg / 40,6 kg
- Transportmaße (HxBxT): 975 x 535 x 680 mm

EAN 5906006562229

### Standherd Elektro, 50 cm SHC 903 001 W

#### Fine Design

- Weiß, Seitenfarbe: weiß
- **SensorControl Timer**
- versenkbare Knebel
- 9 Backofenfunktionen, Umluft
- CoolDoor3 (Leichtreinigungstür)
- Halogenbeleuchtung
- Clean Emaillierung, schwarz
- Steam Clean Reinigung
- rollengeführter Geschirrwagen
- 1fach Teleskopauszug/-züge, 1x75 %
- 1 Backblech, 1 Grillrost

#### Glaskeramik-Kochfeld, 4 TopSpeed Kochzonen

- Zweikreis-Zone, Bräter-Zone
- Ø vorne links 180 / 120 mm, Leistung: 0,6 / 1,7 kW
- Ø hinten links 145 mm, Leistung: 1,2 kW
- Ø vorne rechts 145 mm, Leistung: 1,2 kW
- Ø hinten rechts 140x250 mm, Leistung: 1,0/1,8 kW
- Restwärmeanzeige

#### Technische Daten\*

- Garraum: 65 Liter
- Anzahl der Garräume: 1, Wärmequelle: Elektro
- Energieeffizienzklasse: A
- Energieverbrauch konventionell: 0,99 kWh, Heißluft/Umluft: 0,78 kWh
- Lautstärke: 49 dB(A) re1pW
- Gerätemaß (HxBxT): 850 x 500 x 600 mm
- Anschlusswert: 9,60 kW
- Spannung/Frequenz: 3N ~ 400 V / 50 Hz
- Gewicht netto/brutto: 39,0 kg / 40,6 kg
- Transportmaße (HxBxT): 975 x 535 x 680 mm

EAN 5906006562236



### Standherd Elektro, 50 cm SHC 903 021 W

#### Fine Design

- Weiß, Seitenfarbe: weiß
- Knebelsteuerung
- 9 Backofenfunktionen, Umluft
- CoolDoor3 (Leichtreinigungstür)
- Halogenbeleuchtung
- Clean Emaillierung, schwarz
- Steam Clean Reinigung
- rollengeführter Geschirrwagen
- Seitengitter, Teleskopauszüge nachrüstbar
- 1 Backblech, 1 Grillrost

#### Glaskeramik-Kochfeld, 4 TopSpeed Kochzonen

- Zweikreis-Zone, Bräter-Zone
- Ø vorne links 180 / 120 mm, Leistung: 1,7 / 0,7 kW
- Ø hinten links 145 mm, Leistung: 1,2 kW
- Ø vorne rechts 145 mm, Leistung: 1,2 kW
- Ø hinten rechts 140x250 mm, Leistung: 1,2x2,0 kW
- Restwärmeanzeige

#### Technische Daten\*

- Garraum: 65 Liter
- Anzahl der Garräume: 1, Wärmequelle: Elektro
- Energieeffizienzklasse: A
- Energieverbrauch konventionell: 0,99 kWh, Heißluft/Umluft: 0,78 kWh
- Lautstärke: 49 dB(A) re1pW
- Gerätemaß (HxBxT): 850 x 500 x 600 mm
- Anschlusswert: 9,60 kW
- Spannung/Frequenz: 3N ~ 400 V / 50 Hz
- Gewicht netto/brutto: 37,0 kg / 40,7 kg
- Transportmaße (HxBxT): 975 x 535 x 680 mm

EAN 5906006565862

### Standherd Elektro, 50 cm SHC 903 031 W

#### Fine Design

- Weiß, Seitenfarbe: weiß
- Knebelsteuerung
- 9 Backofenfunktionen, Umluft
- CoolDoor3 (Leichtreinigungstür)
- Halogenbeleuchtung
- Clean Emaillierung, schwarz
- Steam Clean Reinigung
- rollengeführter Geschirrwagen
- Seitengitter, Teleskopauszüge nachrüstbar
- 1 Backblech, 1 Grillrost

#### Glaskeramik-Kochfeld, 4 TopSpeed Kochzonen

- Ø vorne links 180 mm, Leistung: 1,8 kW
- Ø hinten links 145 mm, Leistung: 1,2 kW
- Ø vorne rechts 145 mm, Leistung: 1,2 kW
- Ø hinten rechts 180 mm, Leistung: 1,8 kW
- Restwärmeanzeige

#### Technische Daten\*

- Garraum: 65 Liter
- Anzahl der Garräume: 1, Wärmequelle: Elektro
- Energieeffizienzklasse: A
- Energieverbrauch konventionell: 0,99 kWh, Heißluft/Umluft: 0,78 kWh
- Lautstärke: 49 dB(A) re1pW
- Gerätemaß (HxBxT): 850 x 500 x 600 mm
- Anschlusswert: 9,50 kW
- Spannung/Frequenz: 3N ~ 400 V / 50 Hz
- Gewicht netto/brutto: 35,6 kg / 39,6 kg
- Transportmaße (HxBxT): 975 x 535 x 680 mm

EAN 5906006565879

### Standherd Elektro, 50 cm SHC 11509 SM

#### NewSeries 500 Top Design

- Schwarz-matt, Seitenfarbe: schwarz-matt
- Knebelsteuerung
- 5 Backofenfunktionen, Konventionell Plus
- CoolDoor3 (Leichtreinigungstür)
- Halogenbeleuchtung
- Clean Emaillierung, schwarz
- Steam Clean Reinigung
- rollengeführter Geschirrwagen
- geprägte Seitenwände
- 1 Backblech, 1 Grillrost

#### Glaskeramik-Kochfeld, 4 TopSpeed Kochzonen

- Ø vorne links 180 mm, Leistung: 1,7 kW
- Ø hinten links 145 mm, Leistung: 1,2 kW
- Ø vorne rechts 145 mm, Leistung: 1,2 kW
- Ø hinten rechts 180 mm, Leistung: 1,7 kW
- Restwärmeanzeige

#### Technische Daten\*

- Garraum: 68 Liter
- Anzahl der Garräume: 1, Wärmequelle: Elektro
- Energieeffizienzklasse: A
- Energieverbrauch konventionell: 0,80 kWh
- Lautstärke: 49 dB(A) re1pW
- Gerätemaß (HxBxT): 850 x 500 x 600 mm
- Anschlusswert: 7,80 kW
- Spannung/Frequenz: 3N ~ 400 V / 50 Hz
- Gewicht netto/brutto: 36,0 kg / 39,3 kg
- Transportmaße (HxBxT): 975 x 535 x 680 mm

EAN 5906006574727



Standherde 60 cm

SHE 11640 W



Standherde 50 cm

SHE 11544 W



SHE 11545 W



SHE 11546 W



SHC 11642 W



SHC 11543 W



SHC 11542 W



SHGG 11647 W



SHGG 11549 W



Speziell für den Großhandel

# Die exklusiven Standherde

Amica bietet exklusiv für den Großhandel weiße Standherde in zwei Breiten (60 und 50 cm) sowie drei Kochfeld-Beheizungsarten (Elektro, Glaskeramik und Gas). Damit steht ein gut abgestimmtes Programm an unterschiedlich ausgestatteten Standherden zur Verfügung.



### Standherd Elektro, 60 cm SHC 11642 W

#### Exklusivmodell

- Weiß, Seitenfarbe: weiß
- Knebelsteuerung
- 11 Backofenfunktionen, Heißluft mit Ringheizkörper
- CoolDoor3 (Leichtreinigungstür)
- Halogenbeleuchtung
- Clean Emaillierung, schwarz
- Steam Clean Reinigung
- rollengeführter Geschirrwagen
- Seitengitter, Teleskopauszüge nachrüstbar
- 1 Fettpfanne, 2 Backbleche, 1 Grillrost

#### Glaskeramik-Kochfeld, 4 TopSpeed Kochzonen

- Zweikreis-Zone, Bräter-Zone
- Ø vorne links 210/120 mm, Leistung: 2,2/0,75 kW
- Ø hinten links 145 mm, Leistung: 1,2 kW
- Ø vorne rechts 145 mm, Leistung: 1,2 kW
- Ø hinten rechts 170x265 mm, Leistung: 1,4/2,2 kW
- Restwärmearzeige

#### Technische Daten\*

- Garraum: 65 Liter
- Anzahl der Garräume: 1, Wärmequelle: Elektro
- Energieeffizienzklasse: A
- Energieverbrauch konventionell: 0,99 kWh, Heißluft/Umluft: 0,78 kWh
- Lautstärke: 52 dB(A) re1pW
- Gerätemaß (HxBxT): 850 x 600 x 600 mm
- Anschlusswert: 9,90 kW
- Spannung/Frequenz: 3N ~ 400 V / 50 Hz
- Gewicht netto/brutto: 41,0 kg / 47,6 kg
- Transportmaße (HxBxT): 975 x 625 x 710 mm

EAN 4040729116428

### Standherd Elektro, 60 cm SHE 11640 W

#### Exklusivmodell

- Weiß, Seitenfarbe: weiß
- Zierdeckel aus lackiertem Stahl, abnehmbar
- Knebelsteuerung
- 5 Backofenfunktionen, Konventionell Plus
- CoolDoor3 (Leichtreinigungstür)
- Halogenbeleuchtung
- Clean Emaillierung, schwarz
- Steam Clean Reinigung
- rollengeführter Geschirrwagen
- geprägte Seitenwände
- 1 Fettpfanne, 1 Backblech, 1 Grillrost

#### Massekochplatte, weiß emailliert, 4 Kochplatten, davon 1 Blitzkochplatte

- Ø vorne links 210 mm, Leistung: 2,0 kW
- Ø hinten links 145 mm, Leistung: 1,0 kW
- Ø vorne rechts 145 mm, Leistung: 1,0 kW
- Ø hinten rechts 180 mm, Leistung: 2,0 kW

#### Technische Daten\*

- Garraum: 68 Liter
- Anzahl der Garräume: 1, Wärmequelle: Elektro
- Energieeffizienzklasse: A
- Energieverbrauch konventionell: 0,80 kWh
- Lautstärke: 27 dB(A) re1pW
- Gerätemaß (HxBxT): 850 x 600 x 600 mm
- Anschlusswert: 8,00 kW
- Spannung/Frequenz: 3N ~ 400 V / 50 Hz
- Gewicht netto/brutto: 43,7 kg / 48,7 kg
- Transportmaße (HxBxT): 975 x 625 x 710 mm

EAN 4040729116404

### Standherd Elektro, 50 cm SHC 11543 W

#### Exklusivmodell

- Weiß, Seitenfarbe: weiß
- Knebelsteuerung
- 9 Backofenfunktionen, Umluft
- CoolDoor3 (Leichtreinigungstür)
- Halogenbeleuchtung
- Clean Emaillierung, schwarz
- Steam Clean Reinigung
- rollengeführter Geschirrwagen
- Seitengitter, Teleskopauszüge nachrüstbar
- 1 Fettpfanne, 1 Backblech, 1 Grillrost

#### Glaskeramik-Kochfeld, 4 TopSpeed Kochzonen

- Zweikreis-Zone, Bräter-Zone
- Ø vorne links 180 / 120 mm, Leistung: 0,6 / 1,7 kW
- Ø hinten links 145 mm, Leistung: 1,2 kW
- Ø vorne rechts 145 mm, Leistung: 1,2 kW
- Ø hinten rechts 140x250 mm, Leistung: 1,0 / 1,8 kW
- Restwärmearzeige

#### Technische Daten\*

- Garraum: 65 Liter
- Anzahl der Garräume: 1, Wärmequelle: Elektro
- Energieeffizienzklasse: A
- Energieverbrauch konventionell: 0,99 kWh, Heißluft/Umluft: 0,78 kWh
- Lautstärke: 49 dB(A) re1pW
- Gerätemaß (HxBxT): 850 x 500 x 600 mm
- Anschlusswert: 9,00 kW
- Spannung/Frequenz: 3N ~ 400 V / 50 Hz
- Gewicht netto/brutto: 39,0 kg / 40,8 kg
- Transportmaße (HxBxT): 975 x 535 x 680 mm

EAN 4040729115438



### Standherd Elektro, 50 cm SHC 11542 W

#### Exklusivmodell

- Weiß, Seitenfarbe: weiß
- Knebelsteuerung
- 9 Backofenfunktionen, Umluft
- CoolDoor3 (Leichtreinigungstür)
- Halogenbeleuchtung
- Clean Emaillierung, schwarz
- Steam Clean Reinigung
- rollengeführter Geschirrwagen
- Seitengitter, Teleskopauszüge nachrüstbar
- 1 Fettpfanne, 1 Backblech, 1 Grillrost

#### Glaskeramik-Kochfeld, 4 TopSpeed Kochzonen

- Ø vorne links 180 mm, Leistung: 1,8 kW
- Ø hinten links 145 mm, Leistung: 1,2 kW
- Ø vorne rechts 145 mm, Leistung: 1,2 kW
- Ø hinten rechts 180 mm, Leistung: 1,8 kW
- Restwärmeanzeige

#### Technische Daten\*

- Garraum: 65 Liter
- Anzahl der Garräume: 1, Wärmequelle: Elektro
- Energieeffizienzklasse: A
- Energieverbrauch konventionell: 0,99 kWh, Heißluft/Umluft: 0,78 kWh
- Lautstärke: 49 dB(A) re1pW
- Gerätemaß (HxBxT): 850 x 500 x 600 mm
- Anschlusswert: 8,90 kW
- Spannung/Frequenz: 3N ~ 400 V / 50 Hz
- Gewicht netto/brutto: 39,0 kg / 40,8 kg
- Transportmaße (HxBxT): 975 x 535 x 680 mm

EAN 4040729115421

### Standherd Elektro, 50 cm SHE 11544 W

#### Exklusivmodell

- Weiß, Seitenfarbe: weiß
- Zierdeckel aus lackiertem Stahl, abnehmbar
- Knebelsteuerung
- 9 Backofenfunktionen, Umluft
- CoolDoor3 (Leichtreinigungstür)
- Halogenbeleuchtung
- Clean Emaillierung, schwarz
- Steam Clean Reinigung
- rollengeführter Geschirrwagen
- geprägte Seitenwände
- 1 Fettpfanne, 1 Grillrost

#### Massekochplatte, weiß emailliert, 4 Kochplatten, davon 1 Blitzkochplatte

- Ø vorne links 180 mm, Leistung: 2,0 kW
- Ø hinten links 145 mm, Leistung: 1,5 kW
- Ø vorne rechts 145 mm, Leistung: 1,5 kW
- Ø hinten rechts 180 mm, Leistung: 1,0 kW

#### Technische Daten\*

- Garraum: 62 Liter
- Anzahl der Garräume: 1, Wärmequelle: Elektro
- Energieeffizienzklasse: A
- Energieverbrauch konventionell: 0,99 kWh, Heißluft/Umluft: 0,77 kWh
- Lautstärke: 49 dB(A) re1pW
- Gerätemaß (HxBxT): 850 x 500 x 600 mm
- Anschlusswert: 8,90 kW
- Spannung/Frequenz: 3N ~ 400 V / 50 Hz
- Gewicht netto/brutto: 40,0 kg / 43,4 kg
- Transportmaße (HxBxT): 975 x 535 x 680 mm

EAN 4040729115445

### Standherd Elektro, 50 cm SHE 11545 W

#### Exklusivmodell

- Weiß, Seitenfarbe: weiß
- Zierdeckel aus lackiertem Stahl, abnehmbar
- Knebelsteuerung
- 5 Backofenfunktionen, Konventionell Plus
- CoolDoor3 (Leichtreinigungstür)
- Halogenbeleuchtung
- Clean Emaillierung, schwarz
- Steam Clean Reinigung
- rollengeführter Geschirrwagen
- geprägte Seitenwände
- 1 Backblech, 1 Grillrost

#### Massekochplatte, weiß emailliert, 4 Kochplatten, davon 1 Blitzkochplatte

- Ø vorne links 180 mm, Leistung: 2,0 kW
- Ø hinten links 145 mm, Leistung: 1,5 kW
- Ø vorne rechts 145 mm, Leistung: 1,0 kW
- Ø hinten rechts 180 mm, Leistung: 1,0 kW

#### Technische Daten\*

- Garraum: 68 Liter
- Anzahl der Garräume: 1, Wärmequelle: Elektro
- Energieeffizienzklasse: A
- Energieverbrauch konventionell: 0,79 kWh
- Lautstärke: 27 dB(A) re1pW
- Gerätemaß (HxBxT): 850 x 500 x 600 mm
- Anschlusswert: 7,50 kW
- Spannung/Frequenz: 3N ~ 400 V / 50 Hz
- Gewicht netto/brutto: 40,0 kg / 42,5 kg
- Transportmaße (HxBxT): 975 x 535 x 680 mm

EAN 4040729115452





# Präzise und punktgenau Kochen mit Gas

## Gas, die Kochart der Profis

Beliebt ist vor allem, dass die Hitze sehr präzise und schnell reguliert werden kann. Werkseitig sind Amica Gas-Kochfelder auf Erdgas eingestellt. Mit dem beiliegenden Düsen-Set lassen sie sich auch auf Flüssiggas umrüsten.

## Pflegeleichte Topfträger

Die aufgelegten Topfträger aus Guss-eisen oder emailliertem Stahl sind abnehmbar und ermöglichen damit eine leichte Reinigung der Kochfläche.

## Einhand-Funkenzündung

Mit einem Griff wird per Drehknebel die Flamme entzündet. Die Vollzündsicherung sorgt bei Flammenausfall für ein sofortiges Stoppen der Gaszufuhr.



### Standherd Elektro, 50 cm SHE 11546 W

#### Exklusivmodell

- Weiß, Seitenfarbe: weiß
- Zierdeckel aus lackiertem Stahl, abnehmbar
- Knebelsteuerung
- 4 Backofenfunktionen, Konventionell
- CoolDoor3 (Leichtreinigungstür)
- Halogenbeleuchtung
- Clean Emaillierung, schwarz
- Steam Clean Reinigung
- rollengeführter Geschirrwagen
- geprägte Seitenwände
- 1 Backblech, 1 Grillrost

#### Massekochplatte, weiß emailliert, 4 Kochplatten, davon 1 Blitzkochplatte

- Ø vorne links 180 mm, Leistung: 2,0 kW
- Ø hinten links 145 mm, Leistung: 1,5 kW
- Ø vorne rechts 145 mm, Leistung: 1,0 kW
- Ø hinten rechts 180 mm, Leistung: 1,0 kW

#### Technische Daten\*

- Garraum: 68 Liter
- Anzahl der Garräume: 1, Wärmequelle: Elektro
- Energieeffizienzklasse: A
- Energieverbrauch konventionell: 0,79 kWh
- Lautstärke: 27 dB(A) re1pW
- Gerätemaß (HxBxT): 850 x 500 x 600 mm
- Anschlusswert: 7,50 kW
- Spannung/Frequenz: 3N ~ 400 V / 50 Hz
- Gewicht netto/brutto: 40,0 kg / 41,0 kg
- Transportmaße (HxBxT): 975 x 535 x 680 mm

EAN 4040729115469

### Standherd Elektro, 50 cm SHE 11511-1 W

#### NewSeries 500 Top Design

- Weiß, Seitenfarbe: weiß
- Zierdeckel aus lackiertem Stahl, abnehmbar
- Knebelsteuerung
- 4 Backofenfunktionen, Konventionell
- CoolDoor3 (Leichtreinigungstür)
- Halogenbeleuchtung
- Clean Emaillierung, schwarz
- Steam Clean Reinigung
- geprägte Seitenwände
- 1 Backblech, 1 Grillrost

#### Massekochplatte, weiß emailliert, 4 Kochplatten, davon 1 Blitzkochplatte

- Ø vorne links 180 mm, Leistung: 2,0 kW
- Ø hinten links 145 mm, Leistung: 1,5 kW
- Ø vorne rechts 145 mm, Leistung: 1,0 kW
- Ø hinten rechts 180 mm, Leistung: 1,0 kW

#### Technische Daten\*

- Garraum: 68 Liter
- Anzahl der Garräume: 1, Wärmequelle: Elektro
- Energieeffizienzklasse: A
- Energieverbrauch konventionell: 0,79 kWh
- Lautstärke: 27 dB(A) re1pW
- Gerätemaß (HxBxT): 850 x 500 x 600 mm
- Anschlusswert: 7,50 kW
- Spannung/Frequenz: 3N ~ 400 V / 50 Hz
- Gewicht netto/brutto: 40,0 kg / 40,1 kg
- Transportmaße (HxBxT): 975 x 535 x 680 mm

EAN 5906006570200



### Standherd Elektro-Gas, 60 cm SHEG 914 121 E

#### Fine Design

- Edelstahl, Seitenfarbe: silber
- Topfträger aus Gusseisen, abnehmbar
- **Window Timer**
- Knebelsteuerung
- Einhand-Funkenzündung
- 11 Backofenfunktionen, Heißluft mit Ringheizkörper
- CoolDoor3 (Leichtreinigungstür)
- **SoftClose Tür**
- Halogenbeleuchtung
- Clean Emaillierung, schwarz
- Steam Clean Reinigung
- rollengeführter Geschirrwagen
- Seitengitter, Teleskopauszüge nachrüstbar
- 1 Fettpfanne, 1 Backblech, 1 Grillrost

#### Gaskochfeld, 4 Brenner

- thermoelektrische Zündsicherung für alle Brenner
- Ø vorne links 94 mm, Leistung: 3,0 kW
- Ø hinten links 69 mm, Leistung: 1,8 kW
- Ø vorne rechts 46 mm, Leistung: 1,0 kW
- Ø hinten rechts 69 mm, Leistung: 1,8 kW
- eingestellt auf Erdgas (20 mbar), umrüstbar auf Flüssiggas (50 mbar), Düsen-Set beiliegend

#### Technische Daten\*

- Garraum: 65 Liter
- Anzahl der Garräume: 1, Wärmequelle: Elektro
- Energieeffizienzklasse: A
- Energieverbrauch konventionell: 0,99 kWh, Heißluft/Umluft: 0,78 kWh
- Lautstärke: 52 dB(A) re1pW
- Gerätemaß (HxBxT): 850 x 600 x 600 mm
- Anschlusswert: 3,10 kW
- Spannung/Frequenz: 1N ~ 230 V / 50 Hz
- Gewicht netto/brutto: 47,0 kg / 52,2 kg
- Transportmaße (HxBxT): 975 x 625 x 710 mm

EAN 5906006562328



### Standherd Gas-Gas, 60 cm SHGG 910 100 W

#### Fine Design

- Weiß, Seitenfarbe: weiß
- Zierdeckel aus lackiertem Stahl, abnehmbar
- Topfträger aus emailliertem Stahl, abnehmbar
- Knebelsteuerung
- Einhand-Funkenzündung
- 2 Backofenfunktionen, Gasbackofen, Grill
- CoolDoor3 (Leichtreinigungstür)
- **SoftClose Tür**
- Halogenbeleuchtung
- Clean Emaillierung, schwarz
- rollengeführter Geschirrwagen
- Seitengitter, Teleskopauszüge nachrüstbar
- 1 Fettpfanne, 1 Backblech, 1 Grillrost

#### Gaskochfeld, 4 Brenner

- thermoelektrische Zündsicherung für alle Brenner
- Ø vorne links 94 mm, Leistung: 3,0 kW
- Ø hinten links 69 mm, Leistung: 1,8 kW
- Ø vorne rechts 46 mm, Leistung: 1,0 kW
- Ø hinten rechts 69 mm, Leistung: 1,8 kW
- eingestellt auf Erdgas (20 mbar), umrüstbar auf Flüssiggas (50 mbar), Düsen-Set beiliegend

#### Technische Daten\*

- Garraum: 71 Liter
- Anzahl der Garräume: 1, Wärmequelle: Gas
- Energieeffizienzklasse: A
- Energieverbrauch konventionell: 1,77 kWh
- Energieverbrauch Gas konventionell: 6,38 MJ
- Gerätemaß (HxBxT): 850 x 600 x 600 mm
- Anschlusswert: 2,00 kW
- Spannung/Frequenz: 1N ~ 230 V / 50 Hz
- Gewicht netto/brutto: 44,0 kg / 49,0 kg
- Transportmaße (HxBxT): 975 x 625 x 710 mm

EAN 5906006562335



### Standherd Gas-Gas, 60 cm SHGG 11647 W

#### Exklusivmodell

- Weiß, Seitenfarbe: weiß
- Zierdeckel aus lackiertem Stahl, abnehmbar
- Topfträger aus emailliertem Stahl, abnehmbar
- Knebelsteuerung
- Einhand-Funkenzündung
- 2 Backofenfunktionen, Gasbackofen, Grill
- CoolDoor3 (Leichtreinigungstür)
- Halogenbeleuchtung
- Clean Emaillierung, schwarz
- rollengeführter Geschirrwagen
- Seitengitter, Teleskopauszüge nachrüstbar
- 1 Fettpfanne, 1 Backblech, 1 Grillrost

#### Gaskochmulde, 4 Brenner

- thermoelektrische Zündsicherung für alle Brenner
- Ø vorne links 94 mm, Leistung: 3,0 kW
- Ø hinten links 69 mm, Leistung: 1,8 kW
- Ø vorne rechts 46 mm, Leistung: 1,0 kW
- Ø hinten rechts 69 mm, Leistung: 1,8 kW
- eingestellt auf Erdgas (20 mbar), umrüstbar auf Flüssiggas (50 mbar), Düsen-Set beiliegend

#### Technische Daten\*

- Garraum: 71 Liter
- Anzahl der Garräume: 1, Wärmequelle: Gas
- Energieeffizienzklasse: A
- Energieverbrauch konventionell: 1,77 kWh
- Energieverbrauch Gas konventionell: 6,38 MJ
- Gerätemaß (HxBxT): 850 x 600 x 600 mm
- Anschlusswert: 2,00 kW
- Spannung/Frequenz: 1N ~ 230 V / 50 Hz
- Gewicht netto/brutto: 44,3 kg / 49,3 kg
- Transportmaße (HxBxT): 975 x 625 x 710 mm

EAN 4040729116473



Nur ab Werk lieferbar



**Standherd Elektro-Gas, 50 cm  
SHEG 904 000 SM**

**NewSeries Top 500 Design**

- Schwarz-matt, Seitenfarbe: schwarz-matt
- Zierdeckel aus lackiertem Stahl, abnehmbar
- Topfträger aus Gusseisen, abnehmbar
- **SensorControl Timer**
- Knebelsteuerung
- Einhand-Funkenzündung
- 11 Backofenfunktionen, Heißluft mit Ringheizkörper
- CoolDoor3 (Leichtreinigungstür)
- Halogenbeleuchtung
- Clean Emailierung, schwarz
- Steam Clean Reinigung
- rollengeführter Geschirrwagen
- Seitengitter, Teleskopauszüge nachrüstbar
- 1 Fettpfanne, 1 Grillrost

**Gaskochmulde, 4 Brenner**

- thermoelektrische Zündsicherung für alle Brenner
- Ø vorne links 98 mm, Leistung: 2,8 kW
- Ø hinten links 73 mm, Leistung: 1,8 kW
- Ø vorne rechts 53 mm, Leistung: 1,0 kW
- Ø hinten rechts 73 mm, Leistung: 1,8 kW
- eingestellt auf Erdgas (20 mbar), umrüstbar auf Flüssiggas (50 mbar), Düsen-Set beiliegend

**Technische Daten\***

- Garraum: 65 Liter
- Anzahl der Garräume: 1, Wärmequelle: Elektro
- Energieeffizienzklasse: A
- Energieverbrauch konventionell: 0,99 kWh, Heißluft/Umluft: 0,78 kWh
- Gerätemaß (HxBxT): 850 x 500 x 600 mm
- Anschlusswert: 2,00 kW
- Spannung/Frequenz: 1N~230 V V / 50 Hz
- Gewicht netto/brutto: 41,0 kg / 44,2 kg
- Transportmaße (HxBxT): 975 x 535 x 680 mm

EAN 5906006574758

**Standherd Elektro-Gas, 50 cm  
SHEG 1157 W**

**NewSeries 500 Design**

- Weiß, Seitenfarbe: weiß
- Zierdeckel aus lackiertem Stahl, abnehmbar
- Topfträger aus emailliertem Stahl, abnehmbar
- Knebelsteuerung
- Einhand-Funkenzündung
- 5 Backofenfunktionen, Konventionell Plus
- CoolDoor3 (Leichtreinigungstür)
- Halogenbeleuchtung
- Clean Emailierung, schwarz
- Steam Clean Reinigung
- rollengeführter Geschirrwagen
- geprägte Seitenwände
- 1 Fettpfanne, 1 Backblech, 1 Grillrost

**Gaskochmulde, 4 Brenner**

- thermoelektrische Zündsicherung für alle Brenner
- Ø vorne links 90 mm, Leistung: 3,0 kW
- Ø hinten links 65 mm, Leistung: 1,8 kW
- Ø vorne rechts 40 mm, Leistung: 1,0 kW
- Ø hinten rechts 65 mm, Leistung: 1,8 kW
- eingestellt auf Erdgas (20 mbar), umrüstbar auf Flüssiggas (50 mbar), Düsen-Set beiliegend

**Technische Daten\***

- Garraum: 68 Liter
- Anzahl der Garräume: 1, Wärmequelle: Elektro
- Energieeffizienzklasse: A
- Energieverbrauch konventionell: 0,79 kWh
- Lautstärke: 49 dB(A) re1pW
- Gerätemaß (HxBxT): 850 x 500 x 600 mm
- Anschlusswert: 2,00 kW
- Spannung/Frequenz: 1N ~ 230 V / 50 Hz
- Gewicht netto/brutto: 36,3 kg / 40,3 kg
- Transportmaße (HxBxT): 975 x 535 x 680 mm

EAN 4040729115575

**Standherd Gas-Gas, 50 cm  
SHGG 11568 E**

**NewSeries Top 500 Design**

- Edelstahl, Seitenfarbe: schwarz
- Zierdeckel aus lackiertem Stahl, abnehmbar
- Topfträger aus emailliertem Stahl, abnehmbar
- Knebelsteuerung
- Einhand-Funkenzündung
- 2 Backofenfunktionen, Gasbackofen, Grill
- CoolDoor3 (Leichtreinigungstür)
- Halogenbeleuchtung
- Clean Emailierung, schwarz
- rollengeführter Geschirrwagen
- Seitengitter, Teleskopauszüge nachrüstbar
- 1 Fettpfanne, 1 Backblech, 1 Grillrost

**Gaskochmulde, 4 Brenner**

- thermoelektrische Zündsicherung für alle Brenner
- Ø vorne links 90 mm, Leistung: 3,0 kW
- Ø hinten links 65 mm, Leistung: 1,8 kW
- Ø vorne rechts 40 mm, Leistung: 1,0 kW
- Ø hinten rechts 65 mm, Leistung: 1,8 kW
- eingestellt auf Erdgas (20 mbar), umrüstbar auf Flüssiggas (50 mbar), Düsen-Set beiliegend

**Technische Daten\***

- Garraum: 71 Liter
- Anzahl der Garräume: 1, Wärmequelle: Gas
- Energieeffizienzklasse: A
- Energieverbrauch konventionell: 1,77 kWh
- Energieverbrauch Gas konventionell: 6,38 MJ
- Lautstärke: 49 dB(A) re1pW
- Gerätemaß (HxBxT): 850 x 500 x 600 mm
- Anschlusswert: 2,00 kW
- Spannung/Frequenz: 1N ~ 230 V / 50 Hz
- Gewicht netto/brutto: 35,0 kg / 45,0 kg
- Transportmaße (HxBxT): 975 x 625 x 680 mm

EAN 5906006563967





### Standherd Gas-Gas, 50 cm SHGG 11549 W

#### Exklusivmodell

- Weiß, Seitenfarbe: weiß
- Zierdeckel aus lackiertem Stahl, abnehmbar
- Topfträger aus emailliertem Stahl, abnehmbar
- Knebelsteuerung
- Einhand-Funkenzündung
- 1 Backofenfunktion, Gasbackofen
- CoolDoor2 (Leichtreinigungstür)
- Halogenbeleuchtung
- Clean Emaillierung, schwarz
- rollengeführter Geschirrwagen
- geprägte Seitenwände
- 1 Fettpfanne, 1 Backblech, 1 Grillrost

#### Gaskochmulde, 4 Brenner

- thermoelektrische Zündsicherung für alle Brenner
- Ø vorne links 90 mm, Leistung: 3,0 kW
- Ø hinten links 65 mm, Leistung: 1,8 kW
- Ø vorne rechts 40 mm, Leistung: 1,0 kW
- Ø hinten rechts 65 mm, Leistung: 1,8 kW
- eingestellt auf Erdgas (20 mbar), umrüstbar auf Flüssiggas (50 mbar), Düsen-Set beiliegend

#### Technische Daten\*

- Garraum: 70 Liter
- Anzahl der Garräume: 1, Wärmequelle: Gas
- Energieeffizienzklasse: A
- Energieverbrauch konventionell: 1,76 kWh
- Energieverbrauch Gas konventionell: 6,34 MJ
- Lautstärke: 52 dB(A) re1pW
- Gerätemaß (HxBxT): 850 x 500 x 600 mm
- Anschlusswert: 2,00 kW
- Spannung/Frequenz: 1N ~ 230 V / 50 Hz
- Gewicht netto/brutto: 35,0 kg / 39,2 kg
- Transportmaße (HxBxT): 975 x 535 x 680 mm

EAN 4040729115490

### Standherd Gas-Gas, 50 cm SHGG 11559 W

#### NewSeries 500 Design

- Weiß, Seitenfarbe: weiß
- Zierdeckel aus lackiertem Stahl, abnehmbar
- Topfträger aus emailliertem Stahl, abnehmbar
- Knebelsteuerung
- Einhand-Funkenzündung
- 1 Backofenfunktion, Gasbackofen
- CoolDoor2 (Leichtreinigungstür)
- Halogenbeleuchtung
- Clean Emaillierung, schwarz
- rollengeführter Geschirrwagen
- geprägte Seitenwände
- 1 Fettpfanne, 1 Backblech, 1 Grillrost

#### Gaskochmulde, 4 Brenner

- thermoelektrische Zündsicherung für alle Brenner
- Ø vorne links 90 mm, Leistung: 3,0 kW
- Ø hinten links 65 mm, Leistung: 1,8 kW
- Ø vorne rechts 40 mm, Leistung: 1,0 kW
- Ø hinten rechts 65 mm, Leistung: 1,8 kW
- eingestellt auf Erdgas (20 mbar), umrüstbar auf Flüssiggas (50 mbar), Düsen-Set beiliegend

#### Technische Daten\*

- Garraum: 70 Liter
- Anzahl der Garräume: 1, Wärmequelle: Gas
- Energieeffizienzklasse: A
- Energieverbrauch konventionell: 1,76 kWh
- Energieverbrauch Gas konventionell: 6,34 MJ
- Lautstärke: 49 dB(A) re1pW
- Gerätemaß (HxBxT): 850 x 500 x 600 mm
- Anschlusswert: 2,00 kW
- Spannung/Frequenz: 1N ~ 230 V / 50 Hz
- Gewicht netto/brutto: 35,0 kg / 38,9 kg
- Transportmaße (HxBxT): 975 x 535 x 680 mm

EAN 4040729115599

### Standherd Gas-Gas, 50 cm SHGG 11560 W

#### NewSeries 500 Design

- Weiß, Seitenfarbe: weiß
- Zierdeckel aus lackiertem Stahl, abnehmbar
- Topfträger aus emailliertem Stahl, abnehmbar
- Knebelsteuerung
- Einhand-Funkenzündung
- 1 Backofenfunktion, Gasbackofen
- CoolDoor2 (Leichtreinigungstür)
- Halogenbeleuchtung
- Clean Emaillierung, schwarz
- rollengeführter Geschirrwagen
- geprägte Seitenwände
- 1 Fettpfanne, 1 Backblech, 1 Grillrost

#### Gaskochmulde, 4 Brenner

- thermoelektrische Zündsicherung für alle Brenner
- Ø vorne links 90 mm, Leistung: 3,0 kW
- Ø hinten links 65 mm, Leistung: 1,8 kW
- Ø vorne rechts 40 mm, Leistung: 1,0 kW
- Ø hinten rechts 65 mm, Leistung: 1,8 kW
- eingestellt auf Flüssiggas (50 mbar)

#### Technische Daten\*

- Garraum: 70 Liter
- Anzahl der Garräume: 1, Wärmequelle: Gas
- Energieeffizienzklasse: A
- Energieverbrauch konventionell: 1,76 kWh
- Energieverbrauch Gas konventionell: 6,34 MJ
- Lautstärke: 52 dB(A) re1pW
- Gerätemaß (HxBxT): 850 x 500 x 600 mm
- Anschlusswert: 0,03 kW
- Spannung/Frequenz: 1N ~ 230 V / 50 Hz
- Gewicht netto/brutto: 35,0 kg / 39,0 kg
- Transportmaße (HxBxT): 975 x 535 x 680 mm

EAN 4040729115605



# Backöfen und Herd-Sets

Unsere Herzstücke mit starken Details



Baking  System™

# Grandiose XXL-Struktur



## Backraum im XXL-Format: 77 Liter

Es macht immer mehr Menschen Freude mit Familie und Freunden gemeinsam zu kochen. Da geht es nicht nur um die einzelne Pizza, sondern um einen Festschmaus für alle, große Portionen oder ein komplettes Menü in einem Garvorgang. Ein großer Backraum mit max. 3 nutzbaren Einschubebenen kommt da genau richtig. Die Amica XXL Backöfen bieten mit 77 Litern Platz für einen großen Bräter oder mehrere XXL-Backbleche übereinander.

## Leistungsoptimierte Heizelemente

**A+** Eine präzise, gezielte Luftführung bewirkt eine kontrollierte Umwälzung der Hitze. In Kombination mit der optimierten Auslegung der Heizelemente werden mehr Leistung und gleichmäßige Bräunungsergebnisse bei geringstem Energiebedarf erzielt.



## Enorm schnell: In nur 3 Minuten auf 150°C

Einen „Quick-Start“ lässt sich mit der Funktion Schnellaufheizung hinlegen. Um 25 % schneller, nämlich in nur 3 Minuten, geht es auf 150°C. Umgehend zur Mahlzeit ohne lange Wartezeit!



## Effektive Halogenbeleuchtung

Für eine gleichmäßige Ausleuchtung des gesamten Backraums sorgt die Halogen-Breitbandleuchte. Als Beitrag zum Energiesparen geht das Licht nur bei Bedarf an, wenn die Tür geöffnet wird.



## Schnelle Reinigung garantiert

Dank des stabilen Ein-Punkt-Scharniers lässt sich die Backofentür kinderleicht zum Reinigen abnehmen. Die geschlossene Türkanten-Abdeckung hält Verschmutzungen ab und macht die Reinigung zwischen den Mehrfachgläsern kaum mehr erforderlich. Sollte dies doch mal notwendig sein, einfach klicken und die Tür-Abdeckung abnehmen. Zudem sorgt die glatte Backofenrückwand für einfachste und schnellste Reinigung.





## OpenUp-Türöffnung

# Hände voll? Kein Problem!



Die Hände sind voll und kein freier Abstellplatz vorhanden? Einfach mit dem Ellenbogen die Backofentür anstoßen. Integrierte Dämpfer sorgen für das sanfte Öffnen der Tür. Eine praktische Funktion für den täglichen Gebrauch, die man nicht mehr missen möchte.



Sanft anstoßen



Tür öffnet sich



Garblech einschieben

## OdorCatalyst



### Wohnraum ohne Kochgerüche

Der OdorCatalyst spaltet Fett und Geruchsstoffe, die beim Garen entstehen, aus der austretenden heißen Luft und neutralisiert die Kochgerüche. Ideal für offene Wohnküchen, denn die Raumluft bleibt neutral ohne unangenehme Kochdünste. Nach Bedarf ist dieser zu- oder abschaltbar.



InjectionSteam Technologie

# Dampf für ein perfektes Garergebnis

Dampfgaren liegt im Trend und ist unbestritten die gesündeste aller Zubereitungsarten. Das perfekte Garen mit oder ohne Dampf macht diese Kombidampfgarer zu einer spannenden Kombination und flexibel in der Anwendung. Platzsparend werden zwei Geräte in einem vereint, ein Dampfgarer mit professioneller InjectionSteam Technik und ein Heißluft-Backofen mit den klassischen Beheizungsarten.



## Dampfgenerator mit gezielten Dampfstößen

Ohne aufwändigen Wasseranschluss wird der Wassertank gefüllt. Nach Erreichen der eingestellten Temperatur verarbeitet der integrierte Dampfgenerator das Wasser tröpfchenweise. Die Feuchtigkeit wird als Dampf je nach Programm fein justiert direkt in den Garraum gesprüht und der Garprozess startet unmittelbar.

Amica bietet zwei verschiedene Dampfgar-Profis mit InjectionSteam Technologie für unterschiedliche Ansprüche.

## InjectionSteam PLUS – EBSX 949 610 S

Volle Dampfgartechnik wie in der Profiküche



### 3in1 Profi mit reinem Dampf



Für diejenigen, die Wert auf reines Dampfgaren legen, z. B. zum Dämpfen von frischem Gemüse, Fisch oder Sintern von Fleisch. Nährstoffe, Form, Farbe und Geschmack bleiben voll erhalten. Eine Zugabe von Fett ist nicht erforderlich.

#### >> 9 vollautomatische Dampfgarprogramme

**5 Programme ausgelegt auf reine Dampf-Anwendungen**  
Aufwärmen · Aufgehen von Teig · Pasteurisieren · Niedrig-Temperaturgaren · schonendes Garziehen von Fleisch, Fisch oder Gemüse

**4 Dampf-Kombi-Programme kombinieren Dampfen mit klassischen Heizfunktionen**

Gratinieren · Überbacken · knuspriges Abbacken von Brot oder Fleischgerichten

>> zudem 19 Automatik Back-/Bratprogramme ohne Dampf einfach abrufbar für Gemüse, Obst, Fleisch, Fisch und Backwaren





## InjectionSteam EBSX 949 660 SM

### Für Dampfeinsteiger mit Gourmet Anspruch



#### 2in1 Spezialist mit Dampfgarautomatik

**A+** Um mit perfekten Garergebnissen vor Familie und Gästen zu glänzen, muss man kein Profi sein. Ohne Vorkenntnisse oder Dampferfahrung können durch die einfache Anwendung vordefinierter Automatikprogramme mit Dampfunterstützung außen knusprige und innen saftige Speisen gezaubert werden.

>> **19 Automatik-Garprogramme, von Kochprofis entwickelt**

##### 15 vollautomatische Dampfgar-Kombinationen

Einfach das gewünschte Programm aufrufen – entscheiden mit oder ohne Dampfunterstützung – und den Garprozess starten. Wird mehr Dampf gewünscht, können Extra-Dampfstöße durch Tipp auf den Sensor eingesprüht werden. Perfektes und gesundes Garen mit Dampf, entwickelt für die bequeme Anwendung zu Hause.

##### 4 Automatikprogramme ohne Dampfunterstützung

>> **SoftSteam-Dampfunterstützung**

Auch das ist möglich, die schnelle Wasserzugabe in die Mulde des Backofens zu Beginn des Backens. So kann Teig besser aufgehen, für fluffig weiche und außen knusprige Backergebnisse.

## SoftSteam

### Macht dem Backofen Dampf



#### Backöfen mit Dampfunterstützung

Simplel, aber effektiv! SoftSteam Backöfen bieten eine konventionelle Garung mit Unterstützung von Dampf, der Teig besser aufgehen lässt und zu saftig lockeren Garergebnissen mit gleichzeitig knusprig brauner Kruste verhilft. 300-400 ml Wasser werden vor Beginn des Backvorgangs ganz einfach in die Mulde des Backofen-Bodens gegeben. SoftSteam wählen und bereits nach kurzer Zeit erzeugt ein im Boden platziertes Heizelement die erforderliche Dampfmenge und den optimalen Luftfeuchtigkeitsgrad.





Backofen-Reinigungssysteme

# Kinderleichte Reinigung

## Pyrolyse



### Lästiges Reinigen dem Ofen überlassen

Nach Verschmutzungsgrad und Art der Verunreinigung einfach das optimale Pyrolyseprogramm wählen. Ist viel Fett im Spiel, ist es ratsam die höchste Pyrolysestufe mit einer Reinigungsdauer von 180 Min. zu wählen. Bei geringer Verschmutzung reichen oftmals auch nur 150 oder 120 Minuten. Ohne Anstrengung reinigt sich das Innere völlig automatisch bei 480°C. Fett und Rückstände werden zu Asche verschwelt. Einfach mit einem feuchten Tuch auswischen und das Innere erstrahlt wie neu. Aus Sicherheitsgründen bleibt die Tür während des Selbstreinigungsvorgangs verriegelt.

### In A+ mit pyrolysefähigem Zubehör

Die elektronische Steuerung sorgt für effizienten Energieeinsatz und erzielt bei ausgewählten Modellen die Energieeffizienzklasse A+. Zur Selbstreinigung können die Seitengitter im Ofen verbleiben. Das gilt auch für die nachrüstbaren Teleskopschienen (Zubehör 00170). Sie werden durch Pyrolyse einfach mitgesäubert.

## SteamClean



### Reinigungsunterstützung

Regelmäßig angewendet unterstützt SteamClean in Verbindung mit der speziell beschichteten Clean Emailierung die Reinhaltung des Innenraums. Und das ohne Chemie und Spülmittel, nur mit Wasserdampf. Ein Glas Wasser in die Fettpfanne gießen, 50°C Unter-/Oberhitze einschalten und 30 Minuten einwirken lassen. Der Schmutz weicht auf. Zur Endreinigung den Backofen noch mit einem feuchten Tuch auswischen.



## Features und Funktionen für mehr Komfort



### Komfortable Teleskopauszüge

Mit ihnen entfällt das Hineinfassen in den heißen Innenraum. Bleche und Roste lassen sich mühelos und kipp sicher herausziehen. Backöfen, die mit Seitengittern ausgestattet sind, können problemlos nachgerüstet werden. Dank des leicht zu befestigenden Click&Go-Systems lassen sich die Teleskopauszüge zur Reinigung leicht entfernen und flexibel positionieren. Teleskopauszüge mit Stopp-Funktion rasten für mehr Sicherheit ein und rollen nicht zurück. Wahlweise in Teil- oder Vollauszug erhältlich, wobei letzterer komplett aus dem Garraum herausfährt.



### Backen auf mehreren Ebenen mit Heißluft

Ein leistungsstarker Ringheizkörper in der Rückwand erhitzt die Luft und ein Ventilator verteilt diese gleichmäßig im gesamten Backraum. Durch die schnellere Verteilung der heißen Luft ist dieses Verfahren äußerst effizient. Das Backen und Garen ist auf mehreren Ebenen bei allen Backöfen mit 10/11/12 Multifunktionen gleichzeitig möglich.



### Versenkbare Knebel

Sie sind immer da, wenn sie gebraucht werden, ansonsten verschwinden sie – auch im eingeschalteten Zustand. Dies ist praktisch bei der Reinigung und schützt vor Fehleinstellungen durch Kinderhände. Ein besonderer Hingucker sind Modelle mit roter Knebelbeleuchtung.



### Außen kühl – CoolDoor3 und CoolDoor4

Sicherheit durch eine kühle Herdfront. Die standardmäßige 3-fache Verglasung hält die Energie auch bei hohen Innentemperaturen im Backraum und reduziert die Fronttemperatur. Ein Plus an Sicherheit und Effizienz. Die Pyrolyse Geräte sind sogar mit einer 4-fachen Verglasung ausgestattet, um auch bei den sehr hohen Temperaturen im Reinigungsprogramm die Herdfront kühl zu halten.



### Backofentür mit SoftClose

Integrierte Dämpfer sorgen für ein selbstständiges, sanftes Schließen der Tür ab einem bestimmten Winkel. So wird ein hartes Zuschlagen und ein versehentliches Offenbleiben der Backofentür verhindert.



### Injection-Steam PLUS Einbau-Backofen EBSX 949 610 S

#### X-type Design

- Schwarz-Glas
- Octa Timer, rot
- XXL-Großbackofen
- 9 Dampfgarprogramme
- 19 Automatik Back-/ Bratprogramme
- 12 Backofenfunktionen, Heißluft mit Ringheizkörper
- Kindersicherung
- CoolDoor3, Leichtreinigungstür
- SoftClose Tür
- Halogenbeleuchtung
- Steam Clean Reinigung
- Clean Emaillierung, schwarz
- Seitengitter, Teleskopauszüge nachrüstbar, steamgeeignete Auszüge 00160 nachrüstbar
- 1 Fettpfanne, 1 Backblech, 1 Grillrost
- 2 Dampfgarbehälter

#### Technische Daten\*

- Garraumvolumen: 77 Liter
- Anzahl der Garräume: 1, Wärmequelle: Elektro
- Energieeffizienzklasse: A+
- Energieverbrauch konventionell: 0,99 kWh, Heißluft/Umluft: 0,71 kWh
- Blendenhöhe: 96 mm
- Nischenmaß (HxBxT): 600,0 x 560 x min. 560 mm
- Anschlusswert: 3,60 kW
- Spannung/Frequenz: 1N ~ 230 V / 50 Hz
- Kabellänge mit Schukostecker: 130 cm
- Gewicht netto/brutto: 39,4 kg / 41,1 kg
- Transportmaße (HxBxT): 660 x 670 x 700 mm

EAN 590600657205

### Injection-Steam Einbau-Dampf-Backofen EBSX 949 660 SM

#### Fine Design

- Schwarz-matt
- Sixx Timer, rot
- versenkbare Knebel
- XXL-Großbackofen
- 19 Automatik Back-/ Bratprogramme, davon 15 wählbar mit Dampfunterstützung
- 11 Backofenfunktionen, Heißluft mit Ringheizkörper
- SoftSteam
- Kindersicherung
- CoolDoor3, Leichtreinigungstür
- Halogenbeleuchtung
- Steam Clean Reinigung
- Clean Emaillierung, schwarz
- Seitengitter, Teleskopauszüge nachrüstbar, steamgeeignete Auszüge 00160 nachrüstbar
- 1 Fettpfanne, 1 Backblech, 1 Grillrost
- 2 Dampfgarbehälter

#### Technische Daten\*

- Garraumvolumen: 77 Liter
- Anzahl der Garräume: 1, Wärmequelle: Elektro
- Energieeffizienzklasse: A+
- Energieverbrauch konventionell: 0,99 kWh, Heißluft/Umluft: 0,71 kWh
- Blendenhöhe: 96 mm
- Nischenmaß (HxBxT): 600,0 x 560 x min. 560 mm
- Anschlusswert: 3,60 kW
- Spannung/Frequenz: 1N ~ 230 V / 50 Hz
- Kabellänge mit Schukostecker: 130 cm
- Gewicht netto/brutto: 36,0 kg / 38,8 kg
- Transportmaße (HxBxT): 660 x 670 x 700 mm

EAN 5906006580094

### Pyrolyse-Einbaubackofen EBPX 946 610 S

#### X-type Design

- Schwarz-Glas
- OpenUp Türöffnung
- Octa Timer, rot
- XXL-Großbackofen
- OdorCatalyst
- 3 Pyrolyseprogramme 480°C: 120-150-180 Minuten, Sicherheits-Türverriegelung
- 19 Automatik Back-/ Bratprogramme
- 11 Backofenfunktionen, Heißluft mit Ringheizkörper
- Kindersicherung
- CoolDoor4, Leichtreinigungstür
- SoftOpen Tür
- Halogenbeleuchtung, SuperBright
- Clean Emaillierung, schwarz
- 2fach Teleskopauszug/-züge, 2x75 %
- 1 Fettpfanne, 1 Backblech, 1 Grillrost

#### Technische Daten\*

- Garraumvolumen: 77 Liter
- Anzahl der Garräume: 1, Wärmequelle: Elektro
- Energieeffizienzklasse: A+
- Energieverbrauch konventionell: 0,99 kWh, Heißluft/Umluft: 0,71 kWh
- Blendenhöhe: 96 mm
- Nischenmaß (HxBxT): 600,0 x 560 x min. 560 mm
- Anschlusswert: 3,60 kW
- Spannung/Frequenz: 1N ~ 230 V / 50 Hz
- Kabellänge mit Schukostecker: 130 cm
- Gewicht netto/brutto: 39,9 kg / 42,7 kg
- Transportmaße (HxBxT): 660 x 670 x 700 mm

EAN 5906006565992

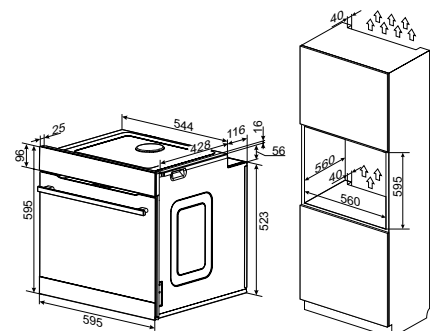
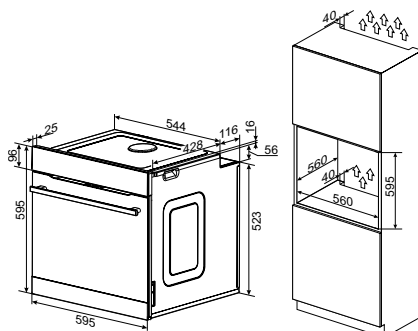
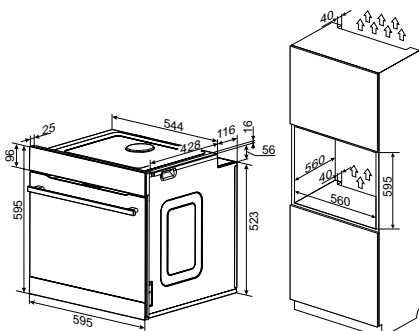





NEU



NEU



NEU



**Einbaubackofen  
EBX 944 670 S**

**X-type Design**

- Schwarz-Glas
- **INtu Timer, weiß**
- XXL-Großbackofen
- **19 Automatik Back-/ Bratprogramme**
- 12 Backofenfunktionen, Heißluft mit Ringheizkörper
- **SoftSteam**
- Kindersicherung
- CoolDoor3, Leichtreinigungstür
- **SoftClose Tür**
- Halogenbeleuchtung
- Steam Clean Reinigung
- Clean Emaillierung, schwarz
- 2fach Teleskopauszug/-züge, 2x75 %
- 1 Fettpfanne, 2 Backbleche, 1 Grillrost

**Technische Daten\***

- Garraumvolumen: 77 Liter
- Anzahl der Garräume: 1, Wärmequelle: Elektro
- Energieeffizienzklasse: A+
- Energieverbrauch konventionell: 0,99 kWh, Heißluft/Umluft: 0,71 kWh
- Blendenhöhe: 96 mm
- Nischenmaß (HxBxT): 600,0 x 560 x min. 560 mm
- Anschlusswert: 3,60 kW
- Spannung/Frequenz: 1N ~ 230 V / 50 Hz
- Kabellänge mit Schukostecker: 130 cm
- Gewicht netto/brutto: 33,8 kg / 36,6 kg
- Transportmaße (HxBxT): 660 x 670 x 700 mm

EAN 5906006583347

**Pyrolyse-Einbaubackofen  
EBPX 946 640 S**

**X-type Design**

- Schwarz-Glas
- **SensorControl Timer, rot**
- versenkbare Knebel
- XXL-Großbackofen
- **3 Pyrolyseprogramme 480°C: 120-150-180 Minuten, Sicherheits-Türverriegelung**
- 10 Backofenfunktionen, Heißluft mit Ringheizkörper
- CoolDoor4, Leichtreinigungstür
- Halogenbeleuchtung
- Clean Emaillierung, schwarz
- Seitengitter, pyrolysefähig, Teleskopauszüge nachrüstbar, nur möglich Variante 00170 pyrolysefähig
- 1 Fettpfanne, 1 Backblech, 1 Grillrost

**Technische Daten\***

- Garraumvolumen: 77 Liter
- Anzahl der Garräume: 1, Wärmequelle: Elektro
- Energieeffizienzklasse: A+
- Energieverbrauch konventionell: 0,99 kWh, Heißluft/Umluft: 0,71 kWh
- Blendenhöhe: 96 mm
- Nischenmaß (HxBxT): 600,0 x 560 x min. 560 mm
- Anschlusswert: 3,60 kW
- Spannung/Frequenz: 1N ~ 230 V / 50 Hz
- Kabellänge mit Schukostecker: 130 cm
- Gewicht netto/brutto: 36,9 kg / 39,7 kg
- Transportmaße (HxBxT): 660 x 670 x 700 mm

EAN 5906006583330

**Einbaubackofen  
EBX 944 630 S**

**X-type Design**

- Schwarz-Glas
- **SensorControl Timer, rot**
- versenkbare Knebel
- XXL-Großbackofen
- 11 Backofenfunktionen, Heißluft mit Ringheizkörper
- CoolDoor3, Leichtreinigungstür
- Halogenbeleuchtung
- Steam Clean Reinigung
- Clean Emaillierung, schwarz
- 1fach Teleskopauszug/-züge, 1x75 %
- 1 Fettpfanne, 1 Backblech, 1 Grillrost

**Technische Daten\***

- Garraumvolumen: 77 Liter
- Anzahl der Garräume: 1, Wärmequelle: Elektro
- Energieeffizienzklasse: A
- Energieverbrauch konventionell: 0,99 kWh, Heißluft/Umluft: 0,83 kWh
- Blendenhöhe: 96 mm
- Nischenmaß (HxBxT): 600,0 x 560 x min. 560 mm
- Anschlusswert: 3,60 kW
- Spannung/Frequenz: 1N ~ 230 V / 50 Hz
- Kabellänge mit Schukostecker: 130 cm
- Gewicht netto/brutto: 33,3 kg / 36,1 kg
- Transportmaße (HxBxT): 660 x 670 x 700 mm

EAN 5906006583323

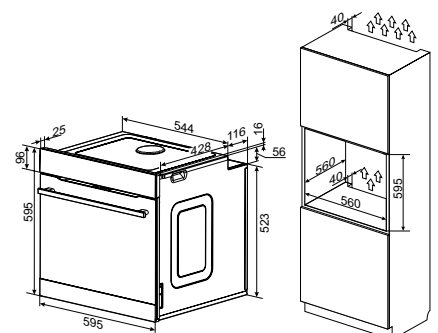
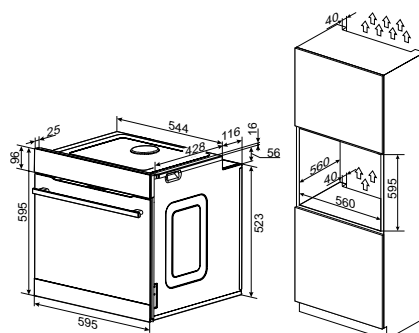
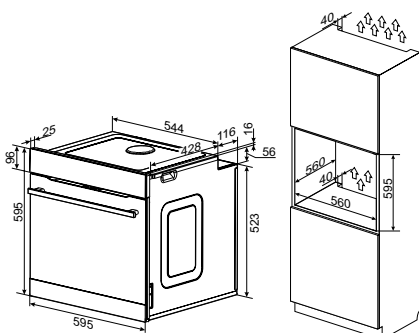

Zubehör siehe Seite 46.

\*Nach delegierter Verordnung (EU) Nr. 65/2014 und Verordnung (EU) Nr. 66/2014.



### Einbaubackofen EBX 943 600 S

#### X-type Design

- Schwarz-Glas
- **SensorControl Timer, rot**
- versenkbare Knebel
- XXL-Großbackofen
- 9 Backofenfunktionen, Umluft
- CoolDoor3, Leichtreinigungstür
- Halogenbeleuchtung, SuperBright
- Steam Clean Reinigung
- Clean Emaillierung, schwarz
- Seitengitter, Teleskopauszüge nachrüstbar
- 1 Fettpfanne, 1 Backblech, 1 Grillrost

#### Technische Daten\*

- Garraumvolumen: 77 Liter
- Anzahl der Garräume: 1, Wärmequelle: Elektro
- Energieeffizienzklasse: A
- Energieverbrauch konventionell: 0,99 kWh, Heißluft/Umluft: 0,83 kWh
- Blendenhöhe: 96 mm
- Nischenmaß (HxBxT): 600,0 x 560 x min. 560 mm
- Anschlusswert: 3,50 kW
- Spannung/Frequenz: 1N ~ 230 V / 50 Hz
- Kabellänge mit Schukostecker: 130 cm
- Gewicht netto/brutto: 33,7 kg / 36,4 kg
- Transportmaße (HxBxT): 660 x 670 x 700 mm

EAN 5906006566012

### Pyrolyse-Einbaubackofen EBPX 945 600 SM

#### Fine Design

- Schwarz-matt
- **Window Timer, rot**
- versenkbare Knebel
- XXL-Großbackofen
- **3 Pyrolyseprogramme 480°C:**  
**120-150-180 Minuten,**  
**Sicherheits-Türverriegelung**
- 9 Backofenfunktionen, Umluft
- CoolDoor4, Leichtreinigungstür
- Halogenbeleuchtung
- Clean Emaillierung, schwarz
- Seitengitter, pyrolysefähig, Teleskopauszüge nachrüstbar, nur möglich Variante 00170 pyrolysefähig
- 1 Backblech, 1 Grillrost

#### Technische Daten\*

- Garraumvolumen: 77 Liter
- Anzahl der Garräume: 1, Wärmequelle: Elektro
- Energieeffizienzklasse: A+
- Energieverbrauch konventionell: 0,99 kWh, Heißluft/Umluft: 0,71 kWh
- Blendenhöhe: 96 mm
- Nischenmaß (HxBxT): 600,0 x 560 x min. 560 mm
- Anschlusswert: 3,50 kW
- Spannung/Frequenz: 1N ~ 230 V / 50 Hz
- Kabellänge mit Schukostecker: 130 cm
- Gewicht netto/brutto: 36,5 kg / 39,3 kg
- Transportmaße (HxBxT): 660 x 670 x 700 mm

EAN 5906006575601

### Einbaubackofen EB 944 100 E

#### Fine Design

- Edelstahl
- **Window Timer, rot**
- versenkbare Knebel
- 11 Backofenfunktionen, Heißluft mit Ringheizkörper
- CoolDoor3, Leichtreinigungstür
- **SoftClose Tür**
- Halogenbeleuchtung
- Steam Clean Reinigung
- Clean Emaillierung, schwarz
- 1fach Teleskopauszug/-züge, 1x75 %
- 1 Fettpfanne, 1 Backblech, 1 Grillrost

#### Technische Daten\*

- Garraumvolumen: 65 Liter
- Anzahl der Garräume: 1, Wärmequelle: Elektro
- Energieeffizienzklasse: A
- Energieverbrauch konventionell: 0,99 kWh, Heißluft/Umluft: 0,78 kWh
- Blendenhöhe: 120 mm
- Nischenmaß (HxBxT): 600,0 x 560 x min. 560 mm
- Anschlusswert: 3,10 kW
- Spannung/Frequenz: 1N ~ 230 V / 50 Hz
- Kabellänge mit Schukostecker: 130 cm
- Gewicht netto/brutto: 31,8 kg / 34,6 kg
- Transportmaße (HxBxT): 660 x 670 x 700 mm

EAN 5906006558703

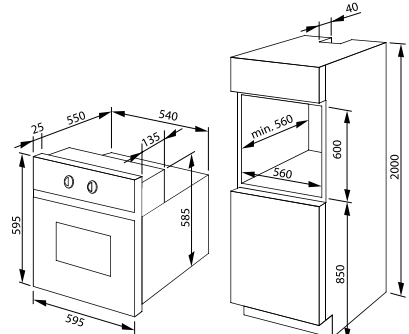
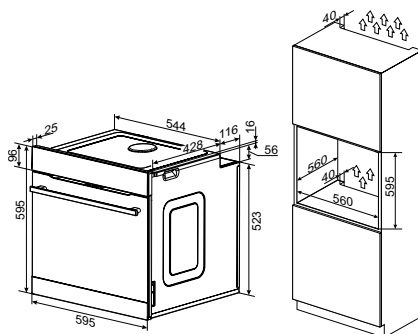
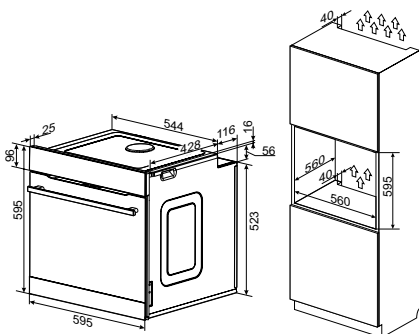



EXKLUSIV



**Einbaubackofen  
EB 947 610 E**

**Fine Design**

- Edelstahl
- Knebelsteuerung
- 6 Backofenfunktionen, Umluft
- CoolDoor2, Leichtreinigungstür
- Halogenbeleuchtung
- Steam Clean Reinigung
- Clean Emaillierung, schwarz

- geprägte Seitenwände
- 1 Backblech

**Technische Daten\***

- Garraumvolumen: 62 Liter
- Anzahl der Garräume: 1, Wärmequelle: Elektro
- Energieeffizienzklasse: A
- Energieverbrauch konventionell: 0,99 kWh, Heißluft/Umluft: 0,77 kWh
- Blendenhöhe: 120 mm
- Nischenmaß (HxBxT): 600,0 x 560 x min. 560 mm
- Anschlusswert: 2,00 kW
- Spannung/Frequenz: 1N ~ 230 V / 50 Hz
- Kabellänge mit Schukostecker: 130 cm
- Gewicht netto/brutto: 27,4 kg / 30,2 kg
- Transportmaße (HxBxT): 660 x 670 x 700 mm

EAN 5906006566586

**Einbaubackofen  
EB 941 600 E**

**Fine Design**

- Edelstahl
- Knebelsteuerung
- 4 Backofenfunktionen, Konventionell
- CoolDoor2, Leichtreinigungstür
- Halogenbeleuchtung
- Steam Clean Reinigung
- Clean Emaillierung, schwarz

- geprägte Seitenwände
- 1 Backblech

**Technische Daten\***

- Garraumvolumen: 68 Liter
- Anzahl der Garräume: 1, Wärmequelle: Elektro
- Energieeffizienzklasse: A
- Energieverbrauch konventionell: 0,79 kWh
- Blendenhöhe: 120 mm
- Nischenmaß (HxBxT): 600,0 x 560 x min. 560 mm
- Anschlusswert: 2,00 kW
- Spannung/Frequenz: 1N ~ 230 V / 50 Hz
- Kabellänge mit Schukostecker: 130 cm
- Gewicht netto/brutto: 25,8 kg / 28,5 kg
- Transportmaße (HxBxT): 660 x 670 x 700 mm

EAN 5906006566593

**Einbaubackofen  
EB 13722 E**

**Exklusivmodell**

- Edelstahl
- Knebelsteuerung
- 9 Backofenfunktionen, Umluft
- CoolDoor3, Leichtreinigungstür
- Halogenbeleuchtung
- Steam Clean Reinigung
- Clean Emaillierung, schwarz

- Seitengitter, Teleskopauszüge nachrüstbar
- 1 Fettpfanne, 1 Backblech, 1 Grillrost

**Technische Daten\***

- Garraumvolumen: 65 Liter
- Anzahl der Garräume: 1, Wärmequelle: Elektro
- Energieeffizienzklasse: A
- Energieverbrauch konventionell: 0,99 kWh, Heißluft/Umluft: 0,78 kWh
- Blendenhöhe: 120 mm
- Nischenmaß (HxBxT): 600,0 x 560 x min. 560 mm
- Anschlusswert: 2,90 kW
- Spannung/Frequenz: 1N ~ 230 V / 50 Hz
- Kabellänge mit Schukostecker: 130 cm
- Gewicht netto/brutto: 32,9 kg / 34,6 kg
- Transportmaße (HxBxT): 660 x 670 x 700 mm

EAN 4040729137225

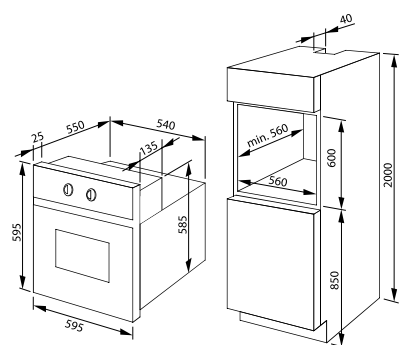
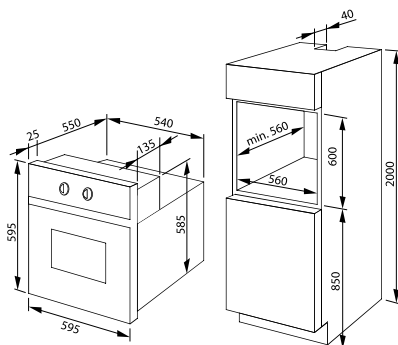
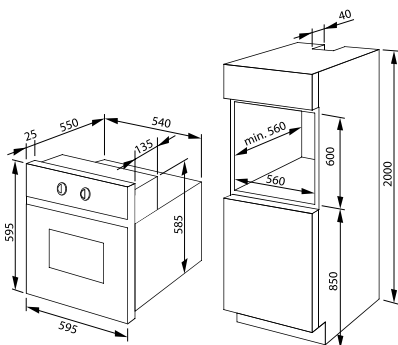

Zubehör siehe Seite 46.

\*Nach delegierter Verordnung (EU) Nr. 65/2014 und Verordnung (EU) Nr. 66/2014.



Speziell für den Großhandel

# Die exklusiven Herd-Sets und Backöfen

Verfügbar in Edelstahl oder weißem Frontdesign beinhaltet die exklusive Serie neun Kochgeräte für die moderne Einbauküche: Acht Einbauherd-Sets und ein autarker Backofen. Damit steht ein gut abgestimmtes Programm an unterschiedlich ausgestatteten Backöfen und Kochfeldern exklusiv für den Großhandel zur Verfügung.

## Herd-Sets



**EHC 12761 E Edelstahl**  
Backofen Heißluft mit Ringheizkörper  
SensorControl Timer  
versenkbare Knebel  
Teleskopauszug  
Glaskeramikkochfeld  
Edelstahlrahmen  
4 TopSpeed Kochzonen  
Zweikreis-/Bräterzone



**EHC 12708 E Edelstahl**  
**EHC 12709 W Weiß**  
Backofen Umluft  
Glaskeramikkochfeld  
4 TopSpeed Kochzonen  
Edelstahlrahmen

**Nur ab Werk  
lieferbar**



**EHC 12760 E Edelstahl**  
Backofen Umluft  
versenkbare Knebel  
Teleskopauszug  
Glaskeramikkochfeld  
Edelstahlrahmen  
4 TopSpeed Kochzonen  
Zweikreis-/Bräterzone



**EHC 12716-2 E Edelstahl**  
Backofen Umluft  
Glaskeramikkochfeld  
Edelstahlrahmen



**EHC 12713 E Edelstahl**  
**EHC 12714 W Weiß**  
Backofen Umluft  
Glaskeramikkochfeld  
Edelstahlrahmen  
4 TopSpeed Kochzonen  
Zweikreis-/Bräterzone

**EHC 12714 W**  
**Nur ab Werk  
lieferbar**



**EHC 12717-2 W Weiß**  
Backofen Umluft  
Glaskeramikkochfeld  
Edelstahlrahmen

## Einbaubackofen Details Seite 35



**EB 13722 E**  
Backofen Umluft





Nur ab Werk lieferbar



**Herd-Set, Glaskeramik-Kochfeld  
EHC 12761 E**

**Exklusivmodell**

- Edelstahl
- **SensorControl Timer, rot**
- versenkbare Knebel

**Multifunktionsbackofen**

- 11 Backofenfunktionen, Heißluft mit Ringheizkörper
- CoolDoor3, Leichtreinigungstür
- Halogenbeleuchtung
- Clean Emailierung, schwarz
- Steam Clean Reinigung
- 1fach Teleskopauszug/-züge, 1x75 %
- 1 Fettpfanne, 2 Backbleche, 1 Grillrost

**Glaskeramik-Kochfeld, 4 TopSpeed Kochzonen**

- Edelstahlrahmen
- Zweikreis-Zone, Bräter-Zone
- Ø vorne links 180/120 mm, Leistung: 0,7/1,7 kW
- Ø hinten links 140x250 mm, Leistung: 1,1/2,0 kW
- Ø vorne rechts 145 mm, Leistung: 1,2 kW
- Ø hinten rechts 180 mm, Leistung: 1,8 kW

**Technische Daten\***

- Garraumvolumen: 65 Liter
- Anzahl der Garräume: 1, Wärmequelle: Elektro
- Energieeffizienzklasse: A
- Energieverbrauch konventionell: 0,99 kWh, Heißluft/Umluft: 0,78 kWh
- Nischenmaß Herd (HxBxT): 600 x 560 x min. 560 mm
- Ausschnittmaß Kochfeld (BxT): 560 x 490 mm
- Anschlusswert: 9,80 kW
- Spannung/Frequenz: 3N~ 400 V / 50 Hz
- Gewicht netto/brutto: 40,8 kg / 45,2 kg
- Transportmaße (HxBxT): 780 x 670 x 700 mm

EAN 4040729127615

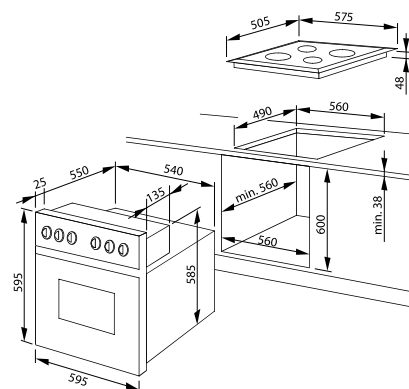

**Herd-Set, Glaskeramik-Kochfeld  
EHC 12760 E**

**Exklusivmodell**

- Edelstahl
- versenkbare Knebel

**Multifunktionsbackofen**

- 9 Backofenfunktionen, Umluft
- CoolDoor3, Leichtreinigungstür
- Halogenbeleuchtung
- Clean Emailierung, schwarz
- Steam Clean Reinigung
- 1fach Teleskopauszug/-züge, 1x75 %
- 1 Fettpfanne, 1 Backblech, 1 Grillrost

**Glaskeramik-Kochfeld, 4 TopSpeed Kochzonen**

- Edelstahlrahmen
- Zweikreis-Zone, Bräter-Zone
- Ø vorne links 180/120 mm, Leistung: 0,7/1,7 kW
- Ø hinten links 140x250 mm, Leistung: 1,1/2,0 kW
- Ø vorne rechts 145 mm, Leistung: 1,2 kW
- Ø hinten rechts 180 mm, Leistung: 1,8 kW

**Technische Daten\***

- Garraumvolumen: 65 Liter
- Anzahl der Garräume: 1, Wärmequelle: Elektro
- Energieeffizienzklasse: A
- Energieverbrauch konventionell: 0,99 kWh, Heißluft/Umluft: 0,78 kWh
- Nischenmaß Herd (HxBxT): 600 x 560 x min. 560 mm
- Ausschnittmaß Kochfeld (BxT): 560 x 490 mm
- Anschlusswert: 9,60 kW
- Spannung/Frequenz: 3N~ 400 V / 50 Hz
- Gewicht netto/brutto: 39,5 kg / 44,3 kg
- Transportmaße (HxBxT): 780 x 670 x 700 mm

EAN 5906006572549

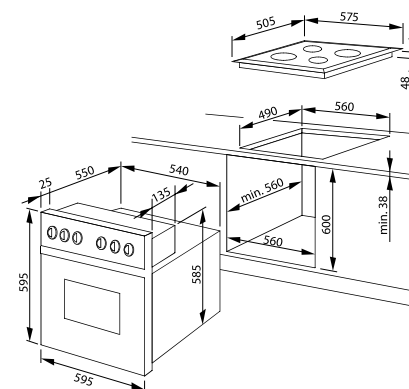

**Herd-Set, Glaskeramik-Kochfeld  
EHC 12714 W**

**Exklusivmodell**

- Weiß
- Knebelsteuerung

**Multifunktionsbackofen**

- 9 Backofenfunktionen, Umluft
- CoolDoor3, Leichtreinigungstür
- Halogenbeleuchtung
- Clean Emailierung, schwarz
- Steam Clean Reinigung
- Seitengitter, Teleskopauszüge nachrüstbar
- 1 Fettpfanne, 1 Backblech, 1 Grillrost

**Glaskeramik-Kochfeld, 4 TopSpeed Kochzonen**

- Edelstahlrahmen
- Zweikreis-Zone, Bräter-Zone
- Ø vorne links 180/120 mm, Leistung: 0,7/1,7 kW
- Ø hinten links 140x250 mm, Leistung: 1,1/2,0 kW
- Ø vorne rechts 145 mm, Leistung: 1,2 kW
- Ø hinten rechts 180 mm, Leistung: 1,8 kW

**Technische Daten\***

- Garraumvolumen: 65 Liter
- Anzahl der Garräume: 1, Wärmequelle: Elektro
- Energieeffizienzklasse: A
- Energieverbrauch konventionell: 0,99 kWh, Heißluft/Umluft: 0,78 kWh
- Nischenmaß Herd (HxBxT): 600 x 560 x min. 560 mm
- Ausschnittmaß Kochfeld (BxT): 560 x 490 mm
- Anschlusswert: 10,00 kW
- Spannung/Frequenz: 3N~ 400 V / 50 Hz
- Gewicht netto/brutto: 39,1 kg / 43,9 kg
- Transportmaße (HxBxT): 780 x 670 x 700 mm

EAN 4040729127141

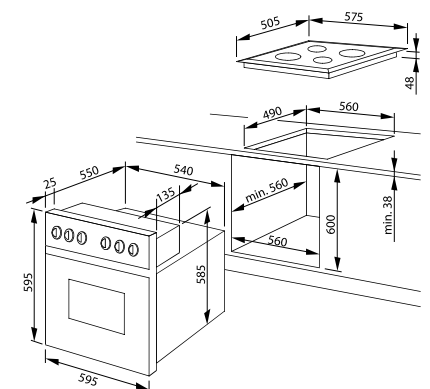

Zubehör siehe Seite 46.

\*Nach delegierter Verordnung (EU) Nr. 65/2014 und Verordnung (EU) Nr. 66/2014.



Nur ab Werk  
lieferbar



Nur ab Werk  
lieferbar



### Herd-Set, Glaskeramik-Kochfeld EHC 12713 E

#### Exklusivmodell

- Edelstahl
- Knebelsteuerung

#### Multifunktionsbackofen

- 9 Backofenfunktionen, Umluft
- CoolDoor3, Leichtreinigungstür
- Halogenbeleuchtung
- Clean Emaillierung, schwarz
- Steam Clean Reinigung

- Seitengitter, Teleskopauszüge nachrüstbar
- 1 Fettpfanne, 1 Backblech, 1 Grillrost

#### Glaskeramik-Kochfeld, 4 TopSpeed Kochzonen

- Edelstahlrahmen
- Zweikreis-Zone, Bräter-Zone
- Ø vorne links 180/120 mm, Leistung: 0,7/1,7 kW
- Ø hinten links 140x250 mm, Leistung: 1,1/2,0 kW
- Ø vorne rechts 145 mm, Leistung: 1,2 kW
- Ø hinten rechts 180 mm, Leistung: 1,8 kW

#### Technische Daten\*

- Garraumvolumen: 65 Liter
- Anzahl der Garräume: 1, Wärmequelle: Elektro
- Energieeffizienzklasse: A
- Energieverbrauch konventionell: 0,99 kWh, Heißluft/Umluft: 0,78 kWh
- Nischenmaß Herd (HxBxT): 600 x 560 x min. 560 mm
- Ausschnittmaß Kochfeld (BxT): 560 x 490 mm
- Anschlusswert: 10,00 kW
- Spannung/Frequenz: 3N~ 400 V / 50 Hz
- Gewicht netto/brutto: 39,1 kg / 43,9 kg
- Transportmaße (HxBxT): 780 x 670 x 700 mm

EAN 4040729127134

### Herd-Set, Glaskeramik-Kochfeld EHC 12709 W

#### Exklusivmodell

- Weiß
- Knebelsteuerung

#### Multifunktionsbackofen

- 9 Backofenfunktionen, Umluft
- CoolDoor3, Leichtreinigungstür
- Halogenbeleuchtung
- Clean Emaillierung, schwarz
- Steam Clean Reinigung

- Seitengitter, Teleskopauszüge nachrüstbar
- 1 Fettpfanne, 1 Backblech, 1 Grillrost

#### Glaskeramik-Kochfeld, 4 TopSpeed Kochzonen

- Edelstahlrahmen
- Ø vorne links 180 mm, Leistung: 1,8 kW
- Ø hinten links 145 mm, Leistung: 1,2 kW
- Ø vorne rechts 145 mm, Leistung: 1,2 kW
- Ø hinten rechts 210 mm, Leistung: 2,3 kW

#### Technische Daten\*

- Garraumvolumen: 65 Liter
- Anzahl der Garräume: 1, Wärmequelle: Elektro
- Energieeffizienzklasse: A
- Energieverbrauch konventionell: 0,99 kWh, Heißluft/Umluft: 0,78 kWh
- Nischenmaß Herd (HxBxT): 600 x 560 x min. 560 mm
- Ausschnittmaß Kochfeld (BxT): 560 x 490 mm
- Anschlusswert: 10,00 kW
- Spannung/Frequenz: 3N~ 400 V / 50 Hz
- Gewicht netto/brutto: 38,5 kg / 43,3 kg
- Transportmaße (HxBxT): 780 x 670 x 700 mm

EAN 4040729127097

### Herd-Set, Glaskeramik-Kochfeld EHC 12708 E

#### Exklusivmodell

- Edelstahl
- Knebelsteuerung

#### Multifunktionsbackofen

- 9 Backofenfunktionen, Umluft
- CoolDoor3, Leichtreinigungstür
- Halogenbeleuchtung
- Clean Emaillierung, schwarz
- Steam Clean Reinigung

- Seitengitter, Teleskopauszüge nachrüstbar
- 1 Fettpfanne, 1 Backblech, 1 Grillrost

#### Glaskeramik-Kochfeld, 4 TopSpeed Kochzonen

- Edelstahlrahmen
- Ø vorne links 180 mm, Leistung: 1,8 kW
- Ø hinten links 145 mm, Leistung: 1,2 kW
- Ø vorne rechts 145 mm, Leistung: 1,2 kW
- Ø hinten rechts 210 mm, Leistung: 2,3 kW

#### Technische Daten\*

- Garraumvolumen: 65 Liter
- Anzahl der Garräume: 1, Wärmequelle: Elektro
- Energieeffizienzklasse: A
- Energieverbrauch konventionell: 0,99 kWh, Heißluft/Umluft: 0,78 kWh
- Nischenmaß Herd (HxBxT): 600 x 560 x min. 560 mm
- Ausschnittmaß Kochfeld (BxT): 560 x 490 mm
- Anschlusswert: 10,00 kW
- Spannung/Frequenz: 3N~ 400 V / 50 Hz
- Gewicht netto/brutto: 38,8 kg / 43,6 kg
- Transportmaße (HxBxT): 780 x 670 x 700 mm

EAN 4040729127080

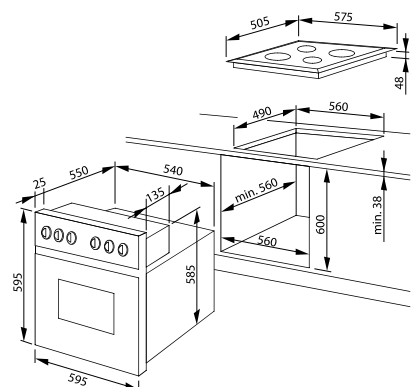
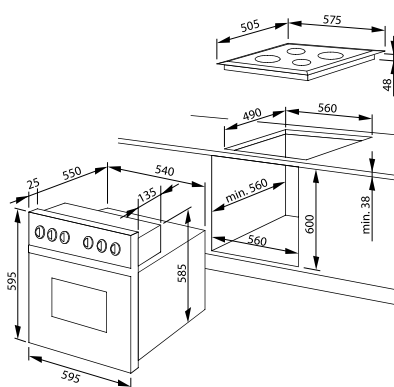
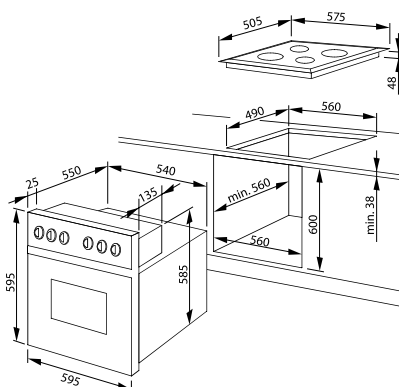





**Herd-Set, Glaskeramik-Kochfeld**  
**EHC 12716-2 E**

**Exklusivmodell**

- Edelstahl
- Knebelsteuerung

**Multifunktionsbackofen**

- 9 Backofenfunktionen, Umluft
- CoolDoor3, Leichtreinigungstür
- Halogenbeleuchtung
- Clean Emaillierung, schwarz
- Steam Clean Reinigung
- geprägte Seitenwände
- 1 Fettpfanne, 1 Backblech, 1 Grillrost

**Glaskeramik-Kochfeld**

- Edelstahlrahmen
- Ø vorne links 180 mm, Leistung: 1,7 kW
- Ø hinten links 145 mm, Leistung: 1,2 kW
- Ø vorne rechts 145 mm, Leistung: 1,2 kW
- Ø hinten rechts 210 mm, Leistung: 2,1 kW

**Technische Daten\***

- Garraumvolumen: 62 Liter
- Anzahl der Garräume: 1, Wärmequelle: Elektro
- Energieeffizienzklasse: A
- Energieverbrauch konventionell: 0,99 kWh, Heißluft/Umluft: 0,77 kWh
- Nischenmaß Herd (HxBxT): 600 x 560 x min. 560 mm
- Ausschnittmaß Kochfeld (BxT): 560 x 490 mm
- Anschlusswert: 10,00 kW
- Spannung/Frequenz: 3N~ 400 V / 50 Hz
- Gewicht netto/brutto: 40,4 kg / 43,9 kg
- Transportmaße (HxBxT): 780 x 670 x 700 mm

EAN 5906006563813

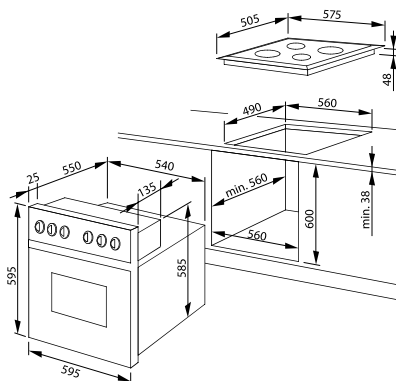

**Herd-Set, Glaskeramik-Kochfeld**  
**EHC 12717-2 W**

**Exklusivmodell**

- Weiß
- Knebelsteuerung

**Multifunktionsbackofen**

- 9 Backofenfunktionen, Umluft
- CoolDoor3, Leichtreinigungstür
- Halogenbeleuchtung
- Clean Emaillierung, schwarz
- Steam Clean Reinigung
- geprägte Seitenwände
- 1 Fettpfanne, 1 Backblech, 1 Grillrost

**Glaskeramik-Kochfeld**

- Edelstahlrahmen
- Ø vorne links 180 mm, Leistung: 1,7 kW
- Ø hinten links 145 mm, Leistung: 1,2 kW
- Ø vorne rechts 145 mm, Leistung: 1,2 kW
- Ø hinten rechts 210 mm, Leistung: 2,1 kW

**Technische Daten\***

- Garraumvolumen: 62 Liter
- Anzahl der Garräume: 1, Wärmequelle: Elektro
- Energieeffizienzklasse: A
- Energieverbrauch konventionell: 0,99 kWh, Heißluft/Umluft: 0,77 kWh
- Nischenmaß Herd (HxBxT): 600 x 560 x min. 560 mm
- Ausschnittmaß Kochfeld (BxT): 560 x 490 mm
- Anschlusswert: 9,10 kW
- Spannung/Frequenz: 3N~ 400 V / 50 Hz
- Gewicht netto/brutto: 37,8 kg / 43,6 kg
- Transportmaße (HxBxT): 780 x 670 x 700 mm

EAN 5906006572532

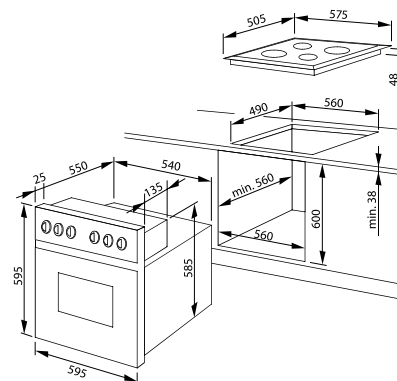

Zubehör siehe Seite 46.

\*Nach delegierter Verordnung (EU) Nr. 65/2014 und Verordnung (EU) Nr. 66/2014.



**Herd-Set, Massekochfeld**  
**EHE 932 000 E**

**Fine Design**

- Edelstahl
- Knebelsteuerung

**konventioneller Backofen**

- 5 Backofenfunktionen, Konventionell Plus
- CoolDoor3, Leichtreinigungstür
- Halogenbeleuchtung
- Clean Emaillierung, schwarz
- Steam Clean Reinigung
- geprägte Seitenwände
- 1 Backblech, 1 Grillrost

**Massekochfeld, 4 Kochplatten, davon 1 Blitzkochplatte**

- Edelstahlmulde
- Ø vorne links 180 mm, Leistung: 2,0 kW
- Ø hinten links 145 mm, Leistung: 1,0 kW
- Ø vorne rechts 145 mm, Leistung: 1,0 kW
- Ø hinten rechts 180 mm, Leistung: 1,5 kW

**Technische Daten\***

- Garraumvolumen: 68 Liter
- Anzahl der Garräume: 1, Wärmequelle: Elektro
- Energieeffizienzklasse: A
- Energieverbrauch konventionell: 0,79 kWh
- Nischenmaß Herd (HxBxT): 600 x 560 x min. 560 mm
- Ausschnittmaß Kochfeld (BxT): 560 x 490 mm
- Anschlusswert: 7,50 kW
- Spannung/Frequenz: 3N~ 400 V / 50 Hz
- Gewicht netto/brutto: 37,1 kg / 41,9 kg
- Transportmaße (HxBxT): 780 x 670 x 700 mm

EAN 5906006572488

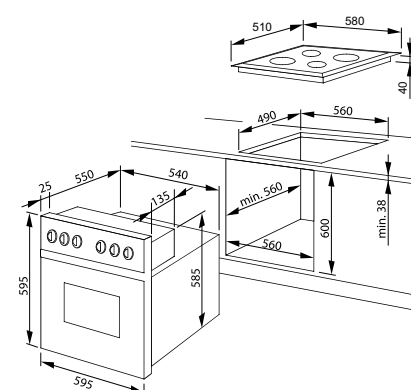

**Herd-Set, Massekochfeld**  
**EHE 932 000 W**

**Fine Design**

- Weiß
- Knebelsteuerung

**konventioneller Backofen**

- 5 Backofenfunktionen, Konventionell Plus
- CoolDoor3, Leichtreinigungstür
- Halogenbeleuchtung
- Clean Emaillierung, schwarz
- Steam Clean Reinigung
- geprägte Seitenwände
- 1 Backblech, 1 Grillrost

**Massekochfeld, 4 Kochplatten, davon 1 Blitzkochplatte**

- Edelstahlmulde
- Ø vorne links 180 mm, Leistung: 2,0 kW
- Ø hinten links 145 mm, Leistung: 1,0 kW
- Ø vorne rechts 145 mm, Leistung: 1,0 kW
- Ø hinten rechts 180 mm, Leistung: 1,5 kW

**Technische Daten\***

- Garraumvolumen: 68 Liter
- Anzahl der Garräume: 1, Wärmequelle: Elektro
- Energieeffizienzklasse: A
- Energieverbrauch konventionell: 0,79 kWh
- Nischenmaß Herd (HxBxT): 600 x 560 x min. 560 mm
- Ausschnittmaß Kochfeld (BxT): 560 x 490 mm
- Anschlusswert: 7,50 kW
- Spannung/Frequenz: 3N~ 400 V / 50 Hz
- Gewicht netto/brutto: 37,1 kg / 41,8 kg
- Transportmaße (HxBxT): 780 x 670 x 700 mm

EAN 5906006572495

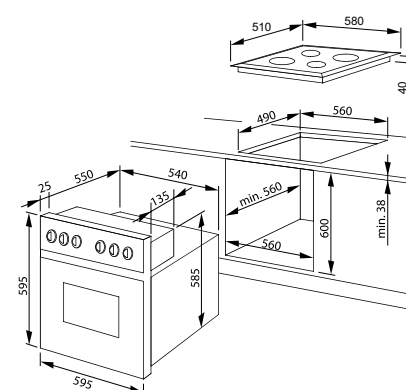

Ausgewählte Kombinationen

# Die volle Kochwerkstatt

Herd und Kochfeld in einem Set: Amicas Sortiment besteht aus 10 Gerätekombinationen. Die unterschiedlichen Ausstattungsvarianten bieten für jeden Bedarf und jeden Geldbeutel eine vielfältige Auswahl.



## Präzise und schnell: Induktionskochfelder

Hier entsteht die Wärme direkt im magnetischen Kochtopfboden durch Induktionsspulen. Schnell und effektiv daher auch die Wärmeübertragung auf das Gargut, was zu kurzen Garzeiten führt. Energie- wie zeitsparend und nutzerfreundlich zugleich, denn auf der Glaskeramik kann nichts anbrennen. Das schafft Sicherheit.

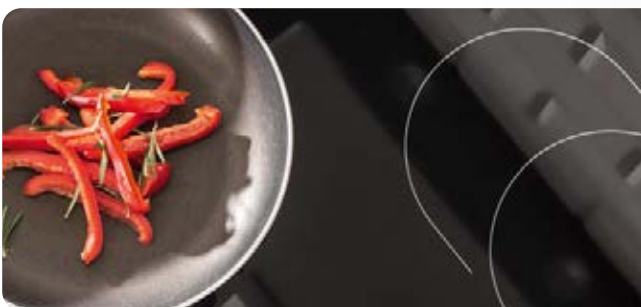

## Glaskeramikkochfelder mit flexiblen Zonen

Die schnell aufheizenden TopSpeed-Kochzonen bieten mit Dreikreis-, Zweikreis- oder Bräterzonen jede Menge Flexibilität bei der Wahl des passenden Kochgeschirrs. Für den kleinen Milchtopf genauso wie für den großen Bräter.



## Gaskochfelder mit gezielter Hitzezufuhr

Die Hitze lässt sich bei Amica Herd-Sets mit Gaskochfeldern sehr genau regulieren. Ein hochgeschätzter Vorteil! Wichtiges Sicherheitsmerkmal ist die Vollzündsicherung, die bei Flammenausfall die Gaszufuhr sofort stoppt. Werkseitig eingestellt auf Erdgas, lassen sich die Brenner mit dem beiliegenden Düsenet auch auf Flüssiggas umrüsten.





INDUKTION



### Herd-Set, Induktionskochfeld EHIX 933 133 S

#### X-type Design

- Schwarz-Glas
- SensorControl Timer, rot
- XXL-Großbackofen
- versenkbare Knebel

#### Multifunktionsbackofen

- 9 Backofenfunktionen, Umluft
- CoolDoor3, Leichtreinigungstür
- Halogenbeleuchtung
- Clean Emaillierung, schwarz
- Steam Clean Reinigung
- 1fach Teleskopauszug/-züge, 1x75 %
- 1 Fettpfanne, 1 Backblech, 1 Grillrost

#### Induktionsfeld, 4 Kochzonen, Booster

- Ankochautomatik
- Edelstahlrahmen
- Ø vorne links 210 mm, Leistung: 2,0/3,0 kW
- Ø hinten links 160 mm, Leistung: 1,2/1,4 kW
- Ø vorne rechts 160 mm, Leistung: 1,2/1,4 kW
- Ø hinten rechts 210 mm, Leistung: 2,0/3,0 kW

#### Technische Daten\*

- Garraumvolumen: 77 Liter
- Anzahl der Garräume: 1, Wärmequelle: Elektro
- Energieeffizienzklasse: A
- Energieverbrauch konventionell: 0,99 kWh, Heißluft/Umluft: 0,83 kWh
- Nischenmaß Herd (HxBxT): 600 x 560 x min. 560 mm
- Ausschnittmaß Kochfeld (BxT): 560 x 490 mm
- Anschlusswert: 11,00 kW
- Spannung/Frequenz: 3N~ 400 V / 50 Hz
- Gewicht netto/brutto: 41,3 kg / 46,1 kg
- Transportmaße (HxBxT): 780 x 670 x 700 mm

EAN 5906006578237

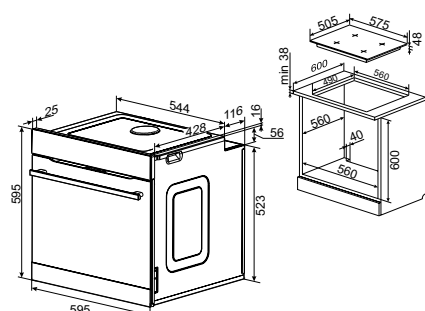

### Herd-Set, Glaskeramik-Kochfeld EHCX 934 600 E

#### X-type Design

- Edelstahl
- Window Timer, rot
- XXL-Großbackofen
- versenkbare Knebel

#### Multifunktionsbackofen

- 11 Backofenfunktionen, Heißluft mit Ringheizkörper
- CoolDoor3, Leichtreinigungstür
- Halogenbeleuchtung
- Clean Emaillierung, schwarz
- Steam Clean Reinigung
- 1fach Teleskopauszug/-züge, 1x75 %
- 1 Backblech, 1 Grillrost

#### Glaskeramik-Kochfeld, 4 TopSpeed Kochzonen

- Edelstahlrahmen
- Zweikreis-Zone, Bräter-Zone
- Ø vorne links 180/120 mm, Leistung: 0,7/1,7 kW
- Ø hinten links 140x250 mm, Leistung: 1,1/2,0 kW
- Ø vorne rechts 145 mm, Leistung: 1,2 kW
- Ø hinten rechts 180 mm, Leistung: 1,8 kW

#### Technische Daten\*

- Garraumvolumen: 77 Liter
- Anzahl der Garräume: 1, Wärmequelle: Elektro
- Energieeffizienzklasse: A
- Energieverbrauch konventionell: 0,99 kWh, Heißluft/Umluft: 0,83 kWh
- Nischenmaß Herd (HxBxT): 600 x 560 x min. 560 mm
- Ausschnittmaß Kochfeld (BxT): 560 x 490 mm
- Anschlusswert: 9,80 kW
- Spannung/Frequenz: 3N~ 400 V / 50 Hz
- Gewicht netto/brutto: 41,1 kg / 45,9 kg
- Transportmaße (HxBxT): 780 x 670 x 700 mm

EAN 5906006566043

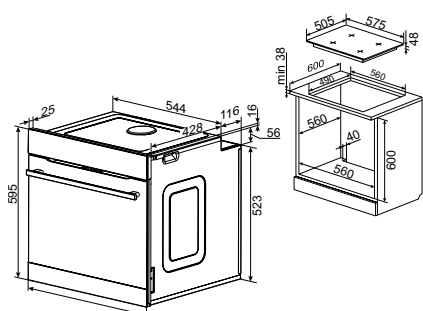

### Herd-Set, Glaskeramik-Kochfeld EHCX 933 130 S

#### X-type Design

- Schwarz-Glas
- SensorControl Timer, rot
- XXL-Großbackofen
- versenkbare Knebel

#### Multifunktionsbackofen

- 9 Backofenfunktionen, Umluft
- CoolDoor3, Leichtreinigungstür
- Halogenbeleuchtung
- Clean Emaillierung, schwarz
- Steam Clean Reinigung
- 1fach Teleskopauszug/-züge, 1x75 %
- 1 Fettpfanne, 1 Backblech, 1 Grillrost

#### Glaskeramik-Kochfeld, 4 TopSpeed Kochzonen

- Edelstahlrahmen
- Zweikreis-Zone, Bräter-Zone
- Ø vorne links 180/120 mm, Leistung: 0,7/1,7 kW
- Ø hinten links 140x250 mm, Leistung: 1,1/2,0 kW
- Ø vorne rechts 145 mm, Leistung: 1,2 kW
- Ø hinten rechts 180 mm, Leistung: 1,8 kW

#### Technische Daten\*

- Garraumvolumen: 77 Liter
- Anzahl der Garräume: 1, Wärmequelle: Elektro
- Energieeffizienzklasse: A
- Energieverbrauch konventionell: 0,99 kWh, Heißluft/Umluft: 0,83 kWh
- Nischenmaß Herd (HxBxT): 600 x 560 x min. 560 mm
- Ausschnittmaß Kochfeld (BxT): 560 x 490 mm
- Anschlusswert: 10,20 kW
- Spannung/Frequenz: 3N~ 400 V / 50 Hz
- Gewicht netto/brutto: 43,3 kg / 47,7 kg
- Transportmaße (HxBxT): 780 x 670 x 700 mm

EAN 5906006578220

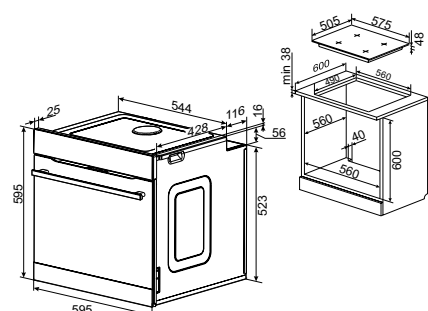



**Herd-Set, Glaskeramik-Kochfeld**  
**EHCX 933 600 E**

**X-type**

- Edelstahl
- **Window Timer, rot**
- XXL-Großbackofen
- versenkbare Knebel

**Multifunktionsbackofen**

- 9 Backofenfunktionen, Umluft
- CoolDoor3, Leichtreinigungstür
- Halogenbeleuchtung
- Clean Emailierung, schwarz
- Steam Clean Reinigung

- 1fach Teleskopauszug/-züge, 1x75 %
- 1 Backblech, 1 Grillrost

**Glaskeramik-Kochfeld, 4 TopSpeed Kochzonen**

- Edelstahlrahmen
- Zweikreis-Zone, Bräter-Zone
- Ø vorne links 180/120 mm, Leistung: 1,7/0,7 kW
- Ø hinten links 140x250 mm, Leistung: 2,0/1,1 kW
- Ø vorne rechts 145 mm, Leistung: 1,2 kW
- Ø hinten rechts 180 mm, Leistung: 1,8 kW

**Technische Daten\***

- Garraumvolumen: 77 Liter
- Anzahl der Garräume: 1, Wärmequelle: Elektro
- Energieeffizienzklasse: A
- Energieverbrauch konventionell: 0,99 kWh, Heißluft/Umluft: 0,83 kWh
- Nischenmaß Herd (HxBxT): 600 x 560 x min. 560 mm
- Ausschnittmaß Kochfeld (BxT): 560 x 490 mm
- Anschlusswert: 10,20 kW
- Spannung/Frequenz: 3N~ 400 V / 50 Hz
- Gewicht netto/brutto: 40,5 kg / 45,3 kg
- Transportmaße (HxBxT): 780 x 670 x 700 mm

EAN 5906006566050

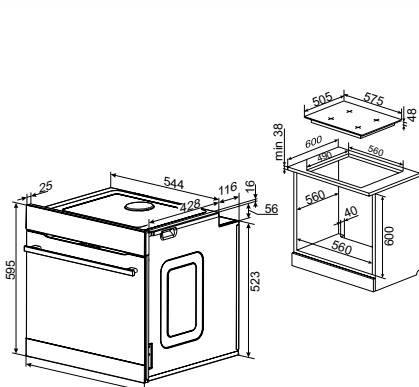

**Herd-Set, Glaskeramik-Kochfeld**  
**EHC 934 001 E**

**Fine Design**

- Edelstahl
- **SensorControl Timer, rot**
- versenkbare Knebel

**Multifunktionsbackofen**

- 11 Backofenfunktionen, Heißluft mit Ringheizkörper
- CoolDoor3, Leichtreinigungstür
- Halogenbeleuchtung
- Clean Emailierung, schwarz
- Steam Clean Reinigung

- 3fach Teleskopauszug/-züge, 3x75 %
- 1 Backblech, 1 Grillrost

**Glaskeramik-Kochfeld, 4 TopSpeed Kochzonen**

- rahmenlos
- Zweikreis-Zone, Bräter-Zone
- Ø vorne links 180/120 mm, Leistung: 0,7/1,7 kW
- Ø hinten links 140x250 mm, Leistung: 1,1/2,0 kW
- Ø vorne rechts 145 mm, Leistung: 1,2 kW
- Ø hinten rechts 180 mm, Leistung: 1,8 kW

**Technische Daten\***

- Garraumvolumen: 65 Liter
- Anzahl der Garräume: 1, Wärmequelle: Elektro
- Energieeffizienzklasse: A
- Energieverbrauch konventionell: 0,99 kWh, Heißluft/Umluft: 0,78 kWh
- Nischenmaß Herd (HxBxT): 600 x 560 x min. 560 mm
- Ausschnittmaß Kochfeld (BxT): 560 x 490 mm
- Anschlusswert: 9,80 kW
- Spannung/Frequenz: 3N~ 400 V / 50 Hz
- Gewicht netto/brutto: 39,6 kg / 44,4 kg
- Transportmaße (HxBxT): 780 x 670 x 700 mm

EAN 5906006558758

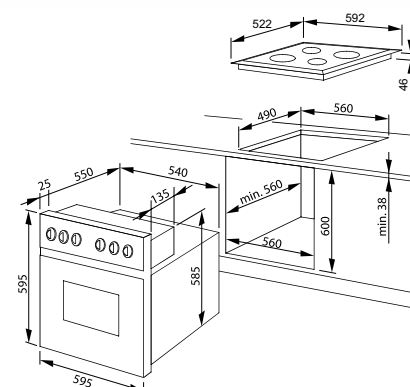

**Herd-Set, Glaskeramik-Kochfeld**  
**EHCX 933 110 E**

**Fine Design**

- Edelstahl
- **Window Timer, rot**
- XXL-Großbackofen
- versenkbare Knebel

**Multifunktionsbackofen**

- 9 Backofenfunktionen, Umluft
- CoolDoor3, Leichtreinigungstür
- **SoftClose Tür**
- Halogenbeleuchtung
- Clean Emailierung, schwarz
- Steam Clean Reinigung

- 1fach Teleskopauszug/-züge, 1x75 %
- 1 Fettpfanne, 1 Backblech, 1 Grillrost

**Glaskeramik-Kochfeld, 4 TopSpeed Kochzonen**

- Edelstahlrahmen
- Dreikreis-Zone, Bräter-Zone
- Ø vorne links 120/175/210 mm, Leistung: 0,8/1,6/2,3 kW
- Ø hinten links 145 mm, Leistung: 1,2 kW
- Ø vorne rechts 145 mm, Leistung: 1,2 kW
- Ø hinten rechts 170/265 mm, Leistung: 1,4/2,2 kW

**Technische Daten\***

- Garraumvolumen: 77 Liter
- Anzahl der Garräume: 1, Wärmequelle: Elektro
- Energieeffizienzklasse: A
- Energieverbrauch konventionell: 0,99 kWh, Heißluft/Umluft: 0,83 kWh
- Nischenmaß Herd (HxBxT): 600 x 560 x min. 560 mm
- Ausschnittmaß Kochfeld (BxT): 560 x 490 mm
- Anschlusswert: 10,40 kW
- Spannung/Frequenz: 3N~ 400 V / 50 Hz
- Gewicht netto/brutto: 40,8 kg / 45,5 kg
- Transportmaße (HxBxT): 780 x 670 x 700 mm

EAN 5906006566180

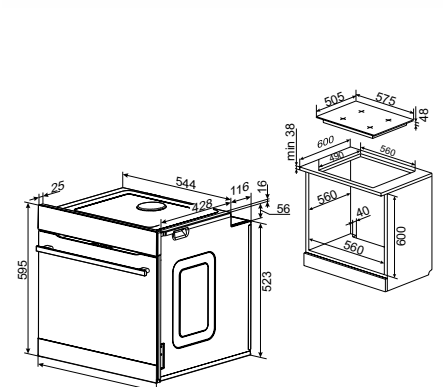

Zubehör siehe Seite 46.

\*Nach delegierter Verordnung (EU) Nr. 65/2014 und Verordnung (EU) Nr. 66/2014.



### Herd-Set, Glaskeramik-Kochfeld EHC 933 007 E

#### Fine Design

- Edelstahl
- SensorControl Timer, rot
- versenkbare Knebel

#### Multifunktionsbackofen

- 9 Backofenfunktionen, Umluft
- CoolDoor3, Leichtreinigungstür
- Halogenbeleuchtung
- Clean Emaillierung, schwarz
- Steam Clean Reinigung
- 1fach Teleskopauszug/-züge, 1x75 %
- 1 Fettpfanne, 1 Backblech, 1 Grillrost

#### Glaskeramik-Kochfeld, 4 TopSpeed Kochzonen

- Edelstahlrahmen
- Zweikreis-Zone, Bräter-Zone
- Ø vorne links 180/120 mm, Leistung: 0,7/1,7 kW
- Ø hinten links 140x250 mm, Leistung: 1,1/2,0 kW
- Ø vorne rechts 145 mm, Leistung: 1,2 kW
- Ø hinten rechts 180 mm, Leistung: 1,8 kW

#### Technische Daten\*

- Garraumvolumen: 65 Liter
- Anzahl der Garräume: 1, Wärmequelle: Elektro
- Energieeffizienzklasse: A
- Energieverbrauch konventionell: 0,99 kWh, Heißluft/Umluft: 0,78 kWh
- Nischenmaß Herd (HxBxT): 600 x 560 x min. 560 mm
- Ausschnittmaß Kochfeld (BxT): 560 x 490 mm
- Anschlusswert: 10,20 kW
- Spannung/Frequenz: 3N~ 400 V / 50 Hz
- Gewicht netto/brutto: 38,4 kg / 43,2 kg
- Transportmaße (HxBxT): 780 x 670 x 700 mm

EAN 5906006572501

### Herd-Set, Glaskeramik-Kochfeld EHC 933 011 E

#### Fine Design

- Edelstahl
- versenkbare Knebel

#### Multifunktionsbackofen

- 9 Backofenfunktionen, Umluft
- CoolDoor3, Leichtreinigungstür
- Halogenbeleuchtung
- Clean Emaillierung, schwarz
- Steam Clean Reinigung
- 1fach Teleskopauszug/-züge, 1x75 %
- 1 Backblech, 1 Grillrost

#### Glaskeramik-Kochfeld, 4 TopSpeed Kochzonen

- Edelstahlrahmen
- Zweikreis-Zone, Bräter-Zone
- Ø vorne links 180/120 mm, Leistung: 0,7/1,7 kW
- Ø hinten links 140x250 mm, Leistung: 1,1/2,0 kW
- Ø vorne rechts 145 mm, Leistung: 1,2 kW
- Ø hinten rechts 180 mm, Leistung: 1,8 kW

#### Technische Daten\*

- Garraumvolumen: 65 Liter
- Anzahl der Garräume: 1, Wärmequelle: Elektro
- Energieeffizienzklasse: A
- Energieverbrauch konventionell: 0,99 kWh, Heißluft/Umluft: 0,78 kWh
- Nischenmaß Herd (HxBxT): 600 x 560 x min. 560 mm
- Ausschnittmaß Kochfeld (BxT): 560 x 490 mm
- Anschlusswert: 10,20 kW
- Spannung/Frequenz: 3N~ 400 V / 50 Hz
- Gewicht netto/brutto: 38,2 kg / 43,0 kg
- Transportmaße (HxBxT): 780 x 670 x 700 mm

EAN 5906006561949

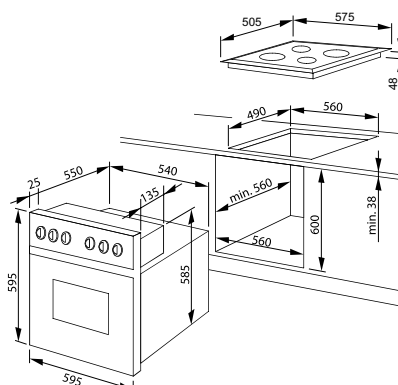
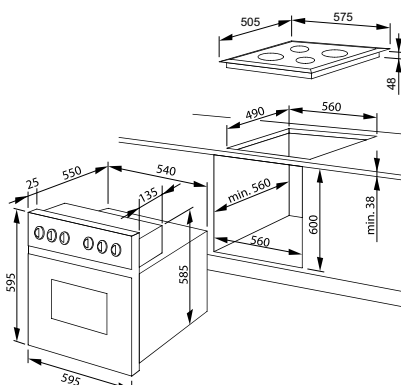

Zubehör siehe Seite 46.

\*Nach delegierter Verordnung (EU) Nr. 65/2014 und Verordnung (EU) Nr. 66/2014.





**Herd-Set, Gaskochfeld  
EHEG 934 112 E**

**Fine Design**

- Edelstahl
- **SensorControl Timer, rot**
- Knebelsteuerung
- Einhand-Funkenzündung

**Multifunktionsbackofen**

- 11 Backofenfunktionen, Heißluft mit Ringheizkörper
- CoolDoor3, Leichtreinigungstür
- **SoftClose Tür**
- Halogenbeleuchtung
- Clean Emaillierung, schwarz
- Steam Clean Reinigung
- 1fach Teleskopauszug/-züge, 1x75 %
- 1 Fettpfanne, 1 Backblech, 1 Grillrost

**Gaskochfeld Glaskeramik, 4 Brenner**

- rahmenlos
- Ø vorne links 98 mm, Leistung: 2,8 kW
- Ø hinten links 73 mm, Leistung: 1,8 kW
- Ø vorne rechts 53 mm, Leistung: 1,0 kW
- Ø hinten rechts 73 mm, Leistung: 1,8 kW
- Topfträger aus Gusseisen, abnehmbar
- eingestellt auf Erdgas (20 mbar), umrüstbar auf Flüssiggas (50 mbar), Düsen-Set beiliegend

**Technische Daten\***

- Garraumvolumen: 65 Liter
- Anzahl der Garräume: 1, Wärmequelle: Elektro
- Energieeffizienzklasse: A
- Energieverbrauch konventionell: 0,99 kWh, Heißluft/Umluft: 0,78 kWh
- Nischenmaß Herd (HxBxT): 600 x 560 x min. 560 mm
- Ausschnittmaß Kochfeld (BxT): 560 x 490 mm
- Anschlusswert: 3,60 kW
- Spannung/Frequenz: 1N ~ 230 / 50 Hz
- Nennwärmebelastung: 7,5 kW Gas
- Gewicht netto/brutto: 44,0 kg / 48,6 kg
- Transportmaße (HxBxT): 780 x 670 x 700 mm

EAN 5906006576585

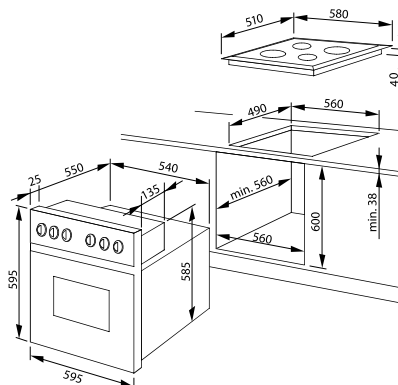

**Herd-Set, Gaskochfeld  
EHEG 933 101 E**

**Fine Design**

- Edelstahl
- Knebelsteuerung
- Einhand-Funkenzündung

**Multifunktionsbackofen**

- 9 Backofenfunktionen, Umluft
- CoolDoor3, Leichtreinigungstür
- **SoftClose Tür**
- Halogenbeleuchtung
- Clean Emaillierung, schwarz
- Steam Clean Reinigung
- 1fach Teleskopauszug/-züge, 1x75 %
- 1 Fettpfanne, 1 Backblech, 1 Grillrost

**Gaskochfeld Edelstahlmulde, 4 Brenner**

- rahmenlos
- Ø vorne links 94 mm, Leistung: 3,0 kW
- Ø hinten links 69 mm, Leistung: 1,8 kW
- Ø vorne rechts 46 mm, Leistung: 1,0 kW
- Ø hinten rechts 69 mm, Leistung: 1,8 kW
- Topfträger aus Gusseisen, abnehmbar
- eingestellt auf Erdgas (20 mbar), umrüstbar auf Flüssiggas (50 mbar), Düsen-Set beiliegend

**Technische Daten\***

- Garraumvolumen: 65 Liter
- Anzahl der Garräume: 1, Wärmequelle: Elektro
- Energieeffizienzklasse: A
- Energieverbrauch konventionell: 0,99 kWh, Heißluft/Umluft: 0,78 kWh
- Nischenmaß Herd (HxBxT): 600 x 560 x min. 560 mm
- Ausschnittmaß Kochfeld (BxT): 560 x 490 mm
- Anschlusswert: 3,60 kW
- Spannung/Frequenz: 1N ~ 230 / 50 Hz
- Nennwärmebelastung: 7,5 kW Gas
- Gewicht netto/brutto: 40,3 kg / 45,1 kg
- Transportmaße (HxBxT): 780 x 670 x 700 mm

EAN 5906006576943

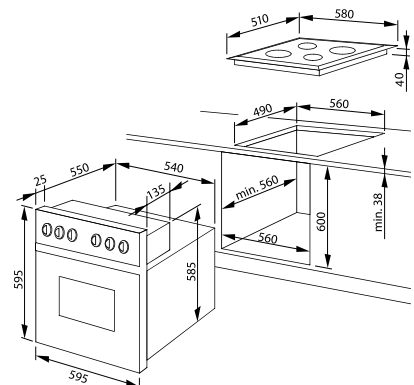

**Gas, die Kochart der Profis**

Beliebt ist vor allem, dass die Hitze sehr präzise und schnell reguliert werden kann. Werkseitig sind Amica Gas-Kochfelder auf Erdgas eingestellt. Mit dem beiliegenden Düsen-Set lassen sie sich auch auf Flüssiggas umrüsten.

**Einhand-Funkenzündung**

Mit einem Griff wird per Drehknebel die Flamme entzündet. Die Vollzündsicherung sorgt bei Flammenausfall für ein sofortiges Stoppen der Gaszufuhr.

**Pflegeleichte Topfträger**

Die aufgelegten Topfträger aus Gusseisen sind abnehmbar und ermöglichen damit eine leichte Reinigung der Kochfläche.

Zubehör siehe Seite 46.

\*Nach delegierter Verordnung (EU) Nr. 65/2014 und Verordnung (EU) Nr. 66/2014.

# Zubehör für Backöfen und Herdsets





## Click&Go Teleskopauszüge

Sie bieten ein komfortables Be- und Entladen großer Braten oder voller Bleche auf bis zu drei Ebenen. Einfach zu montieren durch Click&Go sind sie auf jeder Ebene flexibel einsetzbar. Nachrüstbar bei Backöfen und Herden mit eingebauten Seitengittern.

## Teleskopschienen für Pyrolyse-Backöfen

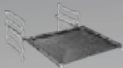
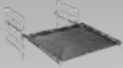
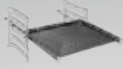
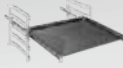
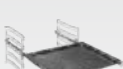
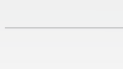

Die pyrolysefähigen Teleskopschienen halten selbst höchsten Anforderungen stand. Sie überstehen auch extreme Heizzyklen von 500°C und brauchen vor der Pyrolysereinigung nicht aus dem Backraum entfernt werden. Einfach auf die auch pyrolysefähigen Seitengitter aufklicken (Zubehör 00170).

	XXL 77 l Backraum	65 l Backraum
 Teleskop-Auszugsschienen-Paar (L/R), Vollauszug mit Stopp-Funktion 100 %		Zubehör 00204 EAN 4040729002042
 Teleskop-Auszugsschienen-Paar (L/R), Vollauszug 100 %	Zubehör 00163 EAN 4040729001632	Zubehör 00202 EAN 4040729002028
 Teleskop-Auszugsschienen-Paar (L/R), Teilauszug mit Stopp-Funktion 75 %	Zubehör 00162 EAN 4040729001625	Zubehör 00203 EAN 4040729002035
 Teleskop-Auszugsschienen-Paar (L/R), Teilauszug 75 %	Zubehör 00161 EAN 4040729001618	Zubehör 00201 EAN 4040729002011
 Teleskop-Auszugsschienen-Paar (L/R), Vollauszug mit Stopp-Funktion 100 % Dampfgarer EBSX 949 610 S, EBSX 949 660 SM	Zubehör 00160 EAN 4040729001601	
 Pyrolysefähiges Teleskop-Auszugsschienen-Paar (L/R), Vollauszug 100 % EBPX 946 640 S, EBPX 945 600 SM, SHPIX 918 101 E	Zubehör 00170 EAN 4040729001700	
 Grillrost	Zubehör 00158 EAN 4040729001588	Zubehör 00097 EAN 4040729000970
 Backblech, schwarz emailliert Höhe 2 cm	Zubehör 00150 EAN 4040729001502	Zubehör 00095 EAN 4040729000956
 Fettpfanne, schwarz emailliert Höhe 4,1 cm	Zubehör 00154 EAN 4040729001540	Zubehör 00098 EAN 4040729000987





# Kompaktgeräte und Mikrowellen

Allrounder mit Konzeptstärke





## Kompaktbacköfen

# Die Multifunktionalen

Amica Kompaktbacköfen lassen sich dank einheitlicher Blendenhöhen perfekt mit den Großen kombinieren – egal ob neben- oder auch übereinander, harmonisches X-type Design für Küchen mit Stil.

Sie sind Allroundtalente, denn sie vereinen konventionelle Backofenfunktionen mit denen einer Mikrowelle. Trotz kleinem Format sind sie vollgepackt mit Leistung und cleveren Funktionen.



### Einfache Bedienung, vielseitige Nutzung

Sämtliche Einstellungen erfolgen über das großzügige Touch-Display. Mit einem Temperaturbereich von 50 bis 230°C und diversen, sogar miteinander kombinierbaren Beheizungsarten (Heißluft, Umluft, Grill, Mikrowelle, Auftauen) bieten sich vielfältige Möglichkeiten für unterschiedliche Gerichte. Leichte Reinigung garantiert der Garraum aus Edelstahl.



### 13 Automatikprogramme

Praktisch, wenn es schnell gehen muss: beliebte Gerichte sind bezüglich Leistung und Temperatur bereits voreingestellt und können nach Eingabe des Gewichtes einfach abgerufen werden.

- >> Gemüse
- >> Kartoffeln
- >> Bratkartoffeln
- >> Geflügel / Fisch
- >> Kuchen
- >> Apfelkuchen
- >> Quiche
- >> Suppen/Getränke
- >> Aufwärmen Tellergerichte
- >> Aufwärmen Sauce, Gulasch, Eintopf
- >> Tiefkühlpizza
- >> Tiefkühl Gerichte wie Pommes Frites
- >> Tiefkühl-Lasagne



**Kompakt-Einbaubackofen, Mikrowellenfunktion**  
**EBC 841 600 S**

**X-type Design**

- Schwarz-Glas
- digitaler Sensor Timer, rot
- 13 Automatik Back-/ Bratprogramme
- 4 Backofenfunktionen, Heißluft
- 900 Watt Mikrowellenleistung, 5 Leistungsstufen
- Grill 1750 W
- Kindersicherung
- Innenraumbeleuchtung
- Edelstahl Innenraum
- 2 Grillroste, 1 Glasschale
- Drehteller: Ø 360 mm

**Technische Daten**

- Garraumvolumen: 44 Liter
- Anzahl der Garräume: 1, Wärmequelle: 1
- Blendenhöhe: 96 mm
- Nischenmaß (HxBxT): 450,0 x 560 x min. 550 mm
- Anschlusswert: 3,30 kW
- Spannung/Frequenz: 1N 230 V / 50 Hz
- Kabellänge mit Schukostecker: 150 cm
- Gewicht netto/brutto: 41,0 kg / 44,0 kg
- Transportmaße (HxBxT): 550 x 700 x 670 mm

EAN 5906006031664

**Kompakt-Einbaubackofen, Mikrowellenfunktion**  
**EBC 841 600 E**

**X-type Design**

- Edelstahl
- digitaler Sensor Timer, rot
- 13 Automatik Back-/ Bratprogramme
- 4 Backofenfunktionen, Heißluft
- 900 Watt Mikrowellenleistung, 5 Leistungsstufen
- Grill 1750 W
- Kindersicherung
- Innenraumbeleuchtung
- Edelstahl Innenraum
- 2 Grillroste, 1 Glasschale
- Drehteller: Ø 360 mm

**Technische Daten**

- Garraumvolumen: 44 Liter
- Anzahl der Garräume: 1, Wärmequelle: 1
- Blendenhöhe: 96 mm
- Nischenmaß (HxBxT): 450,0 x 560 x min. 550 mm
- Anschlusswert: 3,30 kW
- Spannung/Frequenz: 1N 230 V / 50 Hz
- Kabellänge mit Schukostecker: 150 cm
- Gewicht netto/brutto: 41,0 kg / 44,0 kg
- Transportmaße (HxBxT): 550 x 700 x 670 mm

EAN 5906006031657

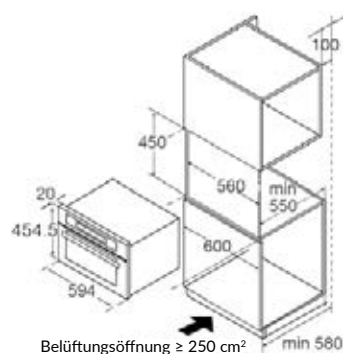
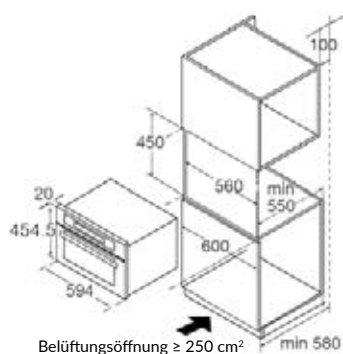

Mikrowellen

# Schnelle Helfer

Aufwärmen, auftauen, kleine Portionen garen oder mit dem Grill knusprig backen – moderne Mikrowellen sind in vielen Haushalten unersetzlich. Sie sind einfach zu bedienen und bieten komfortable Lösungen.



## Leicht zu reinigender Edelstahl-Garraum

Dank hygienischem Edelstahl lassen sich Spritzer und Übergelaufenes leicht wegwischen. Der Garraum fasst bei den Einbaumikrowellen 20 Liter und bietet damit genügend Platz für große Teller und Schüsseln. Im Lieferumfang inklusive sind eine Glasplatte und ein Grillrost.



## Praktische Automatikprogramme

Zum Auftauen, Garen und Kombigaren: Vorprogrammierte Automatikprogramme laufen auf Knopfdruck selbstständig ab. Die Art des Gerichts auswählen, das Gewicht eingeben und den Garprozess starten. Fertig!



## Schonende Auftauprogramme

Die Auftaufunktion nach Zeit und Gewicht ist nicht nur enorm praktisch und zeitsparend, sondern auch schonender als normales Auftauen, da sie durch den beschleunigten Auftauvorgang die Gefahr einer Bakterienbildung mindert.



## Intuitiv, einfach, schnell und bequem

Die Funktionen werden über Drehwähler und elektronische Sensortasten eingestellt. Einfach die gewünschte Zeit und Leistung wählen. Die Expressfunktion bewirkt ein schnelles, effektives Aufheizen direkt nach dem Starten. Damit keine versehentlichen Einstellungen vorgenommen werden, sperrt die Kindersicherung die Bedienung.



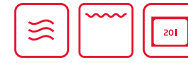

### Einbaumikrowelle EMW 13180 E

#### NewPlatinum Design

- schwarzes Glas, Edelstahl, TouchFree
- digitaler Timer, LED Display
- Knebelsteuerung, Drucktasten
- für 60 cm Hängeschränke, Korpustiefe 320 mm
- frontseitige Be- und Entlüftung
- 20 Liter Garraum
- 800 Watt Mikrowelle, 5 Leistungsstufen
- Grill 1000 W
- 7 Automatikprogramme
- Auftauautomatik Zeit und Gewicht
- Zeitschaltung bis 95 Min.
- akustisches Endsignal
- Kindersicherung
- Garraum Edelstahl
- Drehtür, Türanschlag links
- Türöffnung Push Button
- inkl. Einbaurahmen
- Glasplatte Ø 245 mm
- Grillrost

#### Technische Daten

- Nischenmaß (HxBxT): 365,0 x 560 x 320 mm
- Gerätemaß (HxBxT): 385 x 595 x 320 mm
- Anschlusswert: 1,27 kW
- Spannung/Frequenz: 220-240 V / 50 Hz
- Kabellänge mit SchukoStecker: 100 cm
- Gewicht netto/brutto: 14,0 kg / 16,0 kg
- Transportmaße (HxBxT): 404 x 650 x 445 mm

EAN 5906006031060

### Einbaumikrowelle EMW 13170 S

- Schwarz
- digitaler Timer, LED Display
- Knebelsteuerung, Drucktasten
- für 60 cm Hängeschränke, Korpustiefe 320 mm
- frontseitige Be- und Entlüftung
- 20 Liter Garraum
- 700 Watt Mikrowelle, 6 Leistungsstufen
- Grill 900 W
- 9 Automatikprogramme
- Auftauautomatik Zeit und Gewicht
- Zeitschaltung bis 95 Min.
- akustisches Endsignal
- Kindersicherung
- Garraum Edelstahl
- Drehtür, Türanschlag links
- Türöffnung Push Button
- inkl. Einbaurahmen
- Glasplatte Ø 245 mm
- Grillrost

#### Technische Daten

- Nischenmaß (HxBxT): 375,0 x 560 x 320 mm
- Gerätemaß (HxBxT): 390 x 595 x 320 mm
- Anschlusswert: 1,20 kW
- Spannung/Frequenz: 220-240 V / 50 Hz
- Kabellänge mit SchukoStecker: 100 cm
- Gewicht netto/brutto: 12,7 kg / 16,2 kg
- Transportmaße (HxBxT): 445 x 650 x 404 mm

EAN 5906006030483

### Einbaumikrowelle EMW 13184 E

- Edelstahl
- digitaler Timer, LED Display
- Knebelsteuerung, Drucktasten
- für 60 cm Hochschränke, Korpustiefe beachten
- frontseitige Be- und Entlüftung
- 20 Liter Garraum
- 800 Watt Mikrowelle, 6 Leistungsstufen
- Grill 1000 W
- 9 Automatikprogramme
- Auftauautomatik Zeit und Gewicht
- Zeitschaltung bis 95 Min.
- akustisches Endsignal
- Kindersicherung
- Garraum Edelstahl
- Drehtür, Türanschlag links
- Türöffnung Push Button
- inkl. Einbaurahmen
- Glasplatte Ø 245 mm
- Grillrost

#### Technische Daten

- Nischenmaß (HxBxT): 375,0 x 560 x 350 mm
- Gerätemaß (HxBxT): 372 x 595 x 368 mm
- Anschlusswert: 1,20 kW
- Spannung/Frequenz: 220-240 V / 50 Hz
- Kabellänge mit SchukoStecker: 101 cm
- Gewicht netto/brutto: 12,5 kg / 13,7 kg
- Transportmaße (HxBxT): 415 x 620 x 410 mm

EAN 4040729131841

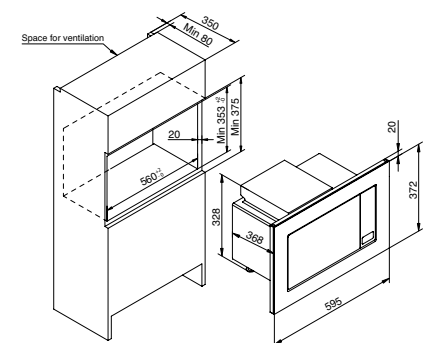
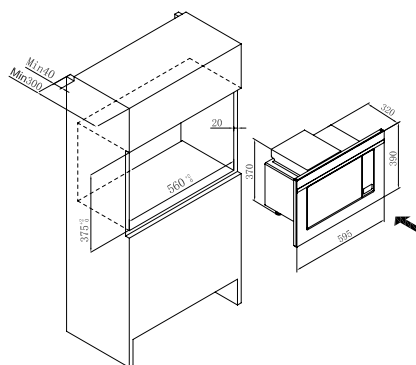
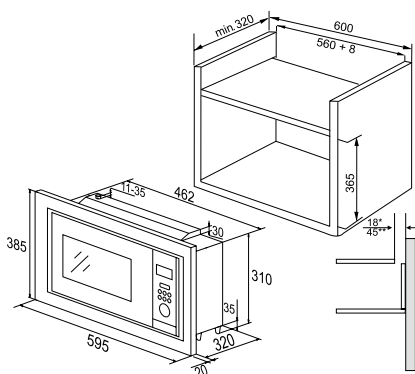



### Einbaumikrowelle EMW 13185 E

- Edelstahl
- digitaler Timer, LED Display
- Knebelsteuerung, Drucktasten
- für 60 cm Hängeschränke, Korptiefe 320 mm
- frontseitige Be- und Entlüftung
- 20 Liter Garraum
- 700 Watt Mikrowelle, 6 Leistungsstufen
- Grill 900 W
- 9 Automatikprogramme
- Auftauautomatik Zeit und Gewicht
- Zeitschaltung bis 95 Min.
- akustisches Endsignal
- Kindersicherung
- Garraum Edelstahl
- Drehtür, Türanschlag links
- Türöffnung Push Button
- inkl. Einbaurahmen
- Glasplatte Ø 245 mm
- Grillrost

#### Technische Daten

- Nischenmaß (HxBxT): 365,0 x 560 x 320 mm
- Gerätemaß (HxBxT): 390 x 595 x 320 mm
- Anschlusswert: 1,20 kW
- Spannung/Frequenz: 220-240 V / 50 Hz
- Kabellänge mit Schukostecker: 100 cm
- Gewicht netto/brutto: 12,7 kg / 16,2 kg
- Transportmaße (HxBxT): 404 x 650 x 445 mm

EAN 5906006031473



### Unterbau-, Standmikrowelle MW 13152 Si

- Silber
- analoger Timer
- Knebelsteuerung
- 17 Liter Garraum
- 700 Watt Mikrowelle, 6 Leistungsstufen
- Auftaufunktion nach Zeit
- Zeitschaltung bis 30 Min.
- akustisches Endsignal
- Garraum weiß
- Drehtür, Türanschlag links
- Türöffnung Push Button
- inkl. Montageset für den Unterbau
- Glasplatte Ø 245 mm

#### Technische Daten

- Gerätemaß (HxBxT): 262 x 452 x 335 mm
- Anschlusswert: 1,20 kW
- Spannung/Frequenz: 220-240 V / 50 Hz
- Kabellänge mit Schukostecker: 100 cm
- Gewicht netto/brutto: 10,5 kg / 11,3 kg
- Transportmaße (HxBxT): 291 x 496 x 354 mm

EAN 4040729131520



### Unterbau-, Standmikrowelle MW 13150 W

- Weiß
- analoger Timer
- Knebelsteuerung
- 17 Liter Garraum
- 700 Watt Mikrowelle, 6 Leistungsstufen
- Auftaufunktion nach Zeit
- Zeitschaltung bis 30 Min.
- akustisches Endsignal
- Garraum weiß
- Drehtür, Türanschlag links
- Türöffnung Push Button
- inkl. Montageset für den Unterbau
- Glasplatte Ø 245 mm

#### Technische Daten

- Gerätemaß (HxBxT): 262 x 452 x 335 mm
- Anschlusswert: 1,20 kW
- Spannung/Frequenz: 220-240 V / 50 Hz
- Kabellänge mit Schukostecker: 100 cm
- Gewicht netto/brutto: 10,5 kg / 11,3 kg
- Transportmaße (HxBxT): 294 x 496 x 354 mm

EAN 4040729131506

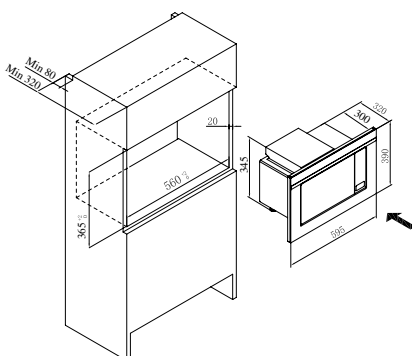



# Kochfelder

Kochgenuss mit Induktion, Elektro oder Gas



# Großes Sortiment mit breiter Auswahl

# Autarke Kochfelder

# für jeden Geschmack

Die Wahl des richtigen Kochfeldes ist eine Frage der eigenen Vorlieben und der Küchensituation. Amica verfügt über eine große Auswahl an unterschiedlich breiten Kochfeldern in den Beheizungsarten Induktion, Elektro und Gas. Die Verwendung hochwertiger Materialien und moderner, energiesparender Technologien ist garantiert.



Induktionskochfelder



## Induktion – schnell, energiesparend, sicher

Induktionskochfelder zeichnen sich durch ein extrem schnelles und effektives Erhitzen aus. Denn nur hier konzentriert sich die Hitze auf das magnetische Kochgeschirr. Dadurch wird Energie gespart. Da die eigentliche Aufheizung nur im Topfboden geschieht, kann nichts anbrennen, falls etwas daneben geht. Dies schafft Sicherheit vor Verbrennungen.



## Die superschnellen TopSpeed-Kochzonen

Die Amica Glaskeramikkochfelder verfügen über schnelle TopSpeed-Kochzonen. Rasch aufheizende Heizkörper sorgen für eine Strahlungsbeheizung in nur 3 Sekunden bei gleichmäßiger Wärmeverteilung. Einige Kochfelder sind sogar mit einer Bräterzone, einer Dreikreis- oder einer Zweikreis-kochzone ausgestattet.



## Präzise mit Gas

Das Kochen mit Gas ist auch heute bei vielen Profiköchen hochgeschätzt, da die Hitze sehr präzise und schnell reguliert wird. Auch für Zuhause hat das Kochen auf Gaskochfeldern durch die offene Flamme immer noch etwas Ursprüngliches.



## Rahmenvarianten von Amica

Für jedes Kochfeld den passenden Rahmen. Amica bietet ein umfangreiches Sortiment mit folgenden Varianten:

- Edelstahlrahmen
- Aluminiumrahmen
- rahmenlos, auch für den flächenbündiger Einbau
- rahmenlos kombiniert mit Facette an Front oder Seiten



### Bessere Flächenausnutzung mit Octazones

Achteckige statt runder Kochzonen. Eine ideale Lösung für Brückenfunktionen. Zwei Kochzonen stoßen aneinander und schaffen einen nahezu nahtlosen Übergang. Das garantiert ein gleichmäßiges Garen der Speisen bei übergroßen Gargefäßen.



### Brückenfunktion mit Automatik

Die Brückenfunktion schafft Platz für große Töpfe, denn hintereinanderliegende Kochzonen werden mit einem Griff zu einer großen Bräterzone zusammengeschaltet. Bei manchen Modellen schaltet die **AutoBridge-Funktion** sogar automatisch die erweiterte Kochzone dazu. Hier registriert ein Sensor den übergreifenden Topf. Bequem für den Anwender und perfekt für das Gargergebnis.



### Hob&Go: Die automatische Zonenaktivierung

Beim Aufstellen des Topfes wird dieser sofort vom Kochfeld erkannt und die entsprechende Kochzone selbsttätig aktiviert. Nur die Leistung einstellen und Go!



### Blitzschnell mit Booster und Ankochautomatik

Die **Booster-Funktion** sorgt für unmittelbare und intensive zusätzliche Hitze bei Induktionskochfeldern. Bei Einstellung der **Ankochautomatik** schaltet das Kochfeld zunächst auf volle Heizleistung und bringt Speisen zum Kochen. Anschließend wird die Temperatur auf die eingestellte Kochstufe reduziert und das Gericht kocht bei geringer Hitze weiter.





Intelligent. Intuitiv. Leise.

# Die Kochfeld- Generation Induktion 3.0



Die aktuelle Kochfeld-Generation von Amica überzeugt durch eine Fülle an innovativen technischen Feinheiten. Dazu zählen eine äußerst präzise, intuitive Leistungssteuerung sowie ein sehr leiser Betrieb. Der größte Vorteil ist jedoch das interne Belüftungssystem, das völlig ohne Frontbelüftung auskommt. Dadurch lassen sich Amica Kochfelder selbst in schwierige Küchensituationen einbauen. Und mit der nur geringen Gerätehöhe von 44 mm sind sie zudem ideal für den Einsatz in dünnen Arbeitsplatten.



Für unser Modell KMI 772 680 C erhielten wir gleich zwei Plus X Awards.



KMI 772 680 C



KMI 776 660 F



KMI 776 660 C



KMI 772 660 C



KMI 774 660 C



## Ohne Frontbelüftung für Arbeitsplatten ab 12 mm

Die neuen Kochfelder tragen dem Trend nach dünnen Arbeitsplatten Rechnung. Sie kommen, installiert über einer Schublade, mit nur 12 mm Arbeitsplattenstärke aus. Nur mindestens 28 mm Plattenstärke sind beim Einbau über einem Backofen erforderlich.

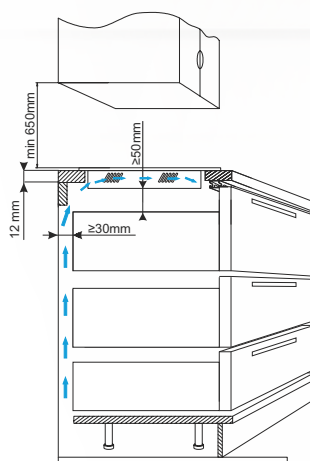

Einbau über einer Schublade

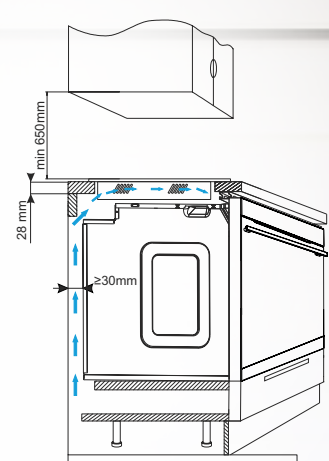

Einbau über einem Backofen



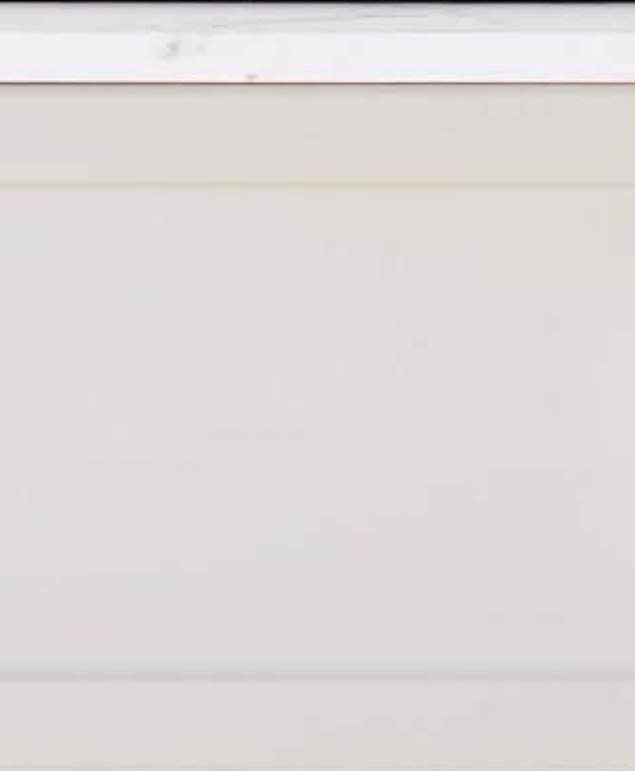
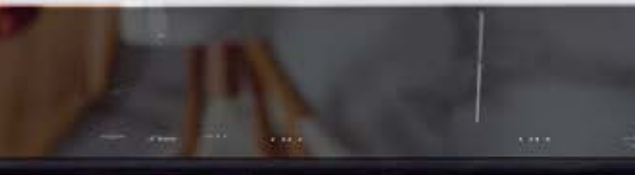



Induktion 3.0: Kein Umrühren, kein Anbrennen, kein Überkochen!

# Höchste Präzision und volle Kontrolle



## 14 äußerst präzise Leistungsstufen

Sensoren sorgen für eine sichtbar kontinuierliche Leistungsabgabe. Das überzeugt auch im Garergebnis – ohne Nachjustierung ist ein gleichmäßig durchgegarter Braten auf den Punkt garantiert. Feineinstellungen können per Slider mit 14 statt 9 Leistungsstufen exakt vorgenommen werden. Die Einstellungen „dazwischen“ verschaffen den Garvorteil. Und wenn es ganz schnell gehen soll, nur eben die Power-Taste betätigen. Mit 3,7 kW kochen 400 ml Wasser in nur 69 Sekunden.



## Einfach und intuitiv für den Anwender

Fast unbemerkt arbeiten die neuen Kochfelder und überzeugen durch eine intuitive Bedienung. Auf dem großen Paneel mit klarer Symbolik kann jede Funktion und Leistungsstufe direkt angewählt werden. Garen genau auf den Punkt: Kochen nach gradgenauen Temperaturen ist dank intelligenter Feinjustierung über die vier Garprogramme möglich.



## Vier voreingestellte Gartemperaturstufen



40°C zum Warmhalten, Schmelzen



70°C für das Erwärmen, Garziehen von Soßen und Eintöpfen



90°C für das Aufkochen, Garziehen im Wasser



200°C für das Braten und Frittieren





**Autarkes Induktionskochfeld, 77 cm  
KMI 13322 A**

**Aluminiumrahmen**

- Slider Sensorsteuerung, vorne, DirectTouch
- **Octazones**
- **2 Bridge-Zonen**
- Pausenfunktion Stop'n'Go
- Ankochautomatik
- Timer, Kurzzeitwecker
- Digitalanzeige, 9 Leistungsstufen
- 3 Gar-Temperaturstufen
- Restwärmeanzeige
- Kindersicherung

**Induktionsfeld, 4 Kochzonen, Boosterfunktion**

- Ø vorne links 220 mm, Leistung: 2,2 kW, (Booster: 3,5 kW)
- Ø hinten links 220 mm, Leistung: 2,2 kW, (Booster: 3,5 kW)
- Ø vorne rechts 220 mm, Leistung: 2,2 kW, (Booster: 3,5 kW)
- Ø hinten rechts 220 mm, Leistung: 2,2 kW, (Booster: 3,5 kW)
- 2 Brückenfunktion(en), Leistung Brücke 3,7 kW, (Booster: 5,5 kW)

**Technische Daten**

- Gerätemaß (BxT): 780 x 525 mm
- Ausschnittmaß (BxT): 750 x 490 mm
- Anschlusswert: 7,35 kW
- Spannung/Frequenz: 3N ~ 400 V / 50 Hz
- Gewicht netto/brutto: 10,7 kg / 12,3 kg
- Transportmaße (HxBxT): 125 x 890 x 600 mm

EAN 4040729133227

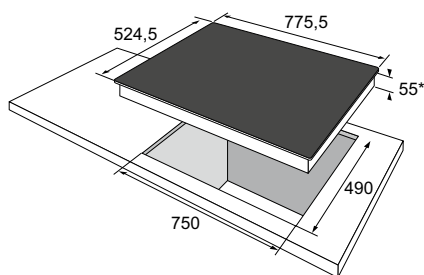

\*Abmessungen inkl. Verbindungsbox

**Autarkes Induktionskochfeld, 77 cm  
KMI 772 680 C**

**rahmenlos, flächenbündig einbaubar**

- **vorne ohne Lüftungsspalt**
- Slider Sensorsteuerung, vorne, DirectTouch
- **1 Bridge-Zone**
- **AutoBridge**
- automatische Zonenaktivierung Hob'n Go
- Pausenfunktion Stop'n'Go
- Timer, Kurzzeitwecker
- **Digitalanzeige, 14 Leistungsstufen**
- **4 Gar-Temperaturstufen**
- Restwärmeanzeige
- Topferkennung, Erkennung Topfposition
- Kindersicherung

**Induktionsfeld, 4 Kochzonen, Boosterfunktion**

- Ø vorne links 220x190 mm, Leistung: 2,2 kW, (Booster: 3,0 kW)
- Ø hinten links 220x190 mm, Leistung: 2,2 kW, (Booster: 3,0 kW)
- Ø vorne rechts 210 mm, Leistung: 2,0 kW, (Booster: 3,0 kW)
- Ø hinten rechts 260 mm, Leistung: 2,2 kW, (Booster: 3,0 kW)
- 1 Brückenfunktion(en), Leistung Brücke 3,0 kW, (Booster: 3,7 kW)

**Technische Daten**

- Gerätemaß (BxT): 780 x 522 mm
- Ausschnittmaß (BxT): 750 x 490 mm
- Anschlusswert: 7,35 kW
- Spannung/Frequenz: 3N ~ 400 V / 50 Hz
- Gewicht netto/brutto: 7,8 kg / 9,0 kg
- Transportmaße (HxBxT): 125 x 615 x 700 mm

EAN 5906006215750

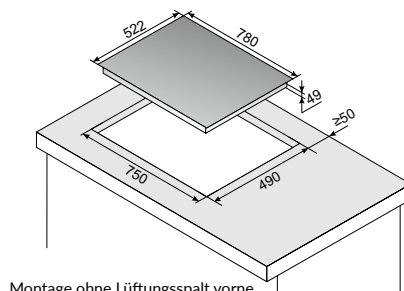

Montage ohne Lüftungsspalt vorne

**Autarkes Induktionskochfeld, 77 cm  
KMI 752 630 E**

**Edelstahlrahmen**

- Rund-Slider SensorTouch, vorne
- **1 Bridge-Zone**
- Pausenfunktion Stop'n'Go
- Ankochautomatik
- Timer, Kurzzeitwecker
- Digitalanzeige, 9 Leistungsstufen
- Warmhaltefunktion
- Restwärmeanzeige
- Kindersicherung

**Induktionsfeld, 5 Kochzonen, Boosterfunktion**

- Ø vorne links 200 mm, Leistung: 2,3 kW, (Booster: 3,0 kW)
- Ø hinten links 160 mm, Leistung: 1,2 kW, (Booster: 1,4 kW)
- Ø vorne rechts 160 mm, Leistung: 1,4 kW, (Booster: 2,0 kW)
- Ø hinten rechts 160 mm, Leistung: 1,2 kW, (Booster: 1,4 kW)
- Ø mittig 250 mm, Leistung 2,3 kW, (Booster: 3,0 kW)
- 1 Brückenfunktion(en), Leistung Brücke 3,6 kW, (Booster: 5,5 kW)

**Technische Daten**

- Gerätemaß (BxT): 768 x 518 mm
- Ausschnittmaß (BxT): 750 x 490 mm
- Anschlusswert: 10,10 kW
- Spannung/Frequenz: 3N ~ 400 V / 50 Hz
- Gewicht netto/brutto: 15,0 kg / 16,5 kg
- Transportmaße (HxBxT): 125 x 890 x 600 mm

EAN 5906006214128

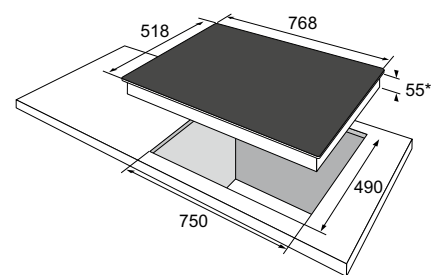

\*Abmessungen inkl. Verbindungsbox



Induktion 3.0



Induktion 3.0



**Autarkes Induktionskochfeld, 60 cm  
KMI 63301 F**

**rahmenlos, Facettenschliff, links und rechts**

- Slider Sensorsteuerung, vorne, DirectTouch
- **2 Bridge-Zonen**
- Pausenfunktion Stop'n'Go
- Ankochautomatik
- Timer, Kurzzeitwecker
- Digitalanzeige, 9 Leistungsstufen
- 3 Gar-Temperaturstufen
- **Restwärmeanzeige, AmbientLight**
- Kindersicherung

**Induktionsfeld, 4 Kochzonen, Boosterfunktion**

- Ø vorne links 220 mm, Leistung: 2,2 kW, (Booster: 3,5 kW)
- Ø hinten links 220 mm, Leistung: 2,2 kW, (Booster: 3,5 kW)
- Ø vorne rechts 220 mm, Leistung: 2,2 kW, (Booster: 3,5 kW)
- Ø hinten rechts 220 mm, Leistung: 2,2 kW, (Booster: 3,5 kW)
- 2 Brückenfunktion(en), Leistung Brücke 3,7 kW, (Booster: 5,5 kW)

**Technische Daten**

- Gerätemaß (BxT): 572 x 517 mm
- Ausschnittmaß (BxT): 560 x 490 mm
- Anschlusswert: 7,35 kW
- Spannung/Frequenz: 3N ~ 400 V / 50 Hz
- Gewicht netto/brutto: 10,5 kg / 11,7 kg
- Transportmaße (HxBxT): 125 x 700 x 600 mm

EAN 5906006232795

**Autarkes Induktionskochfeld, 60 cm  
KMI 776 660 F**

**rahmenlos, Facettenschliff, vorne**

- **vorne ohne Lüftungsspalt**
- Slider Sensorsteuerung, vorne, DirectTouch
- **2 Bridge-Zonen**
- **AutoBridge**
- automatische Zonenaktivierung Hob'n Go
- Pausenfunktion Stop'n'Go
- Timer, Kurzzeitwecker
- **Digitalanzeige, 14 Leistungsstufen**
- **4 Gar-Temperaturstufen**
- Restwärmeanzeige
- Topferkennung, Erkennung Topfposition
- Kindersicherung

**Induktionsfeld, 4 Kochzonen, Boosterfunktion**

- Ø vorne links 220x190 mm, Leistung: 2,2 kW, (Booster: 3,0 kW)
- Ø hinten links 220x190 mm, Leistung: 2,2 kW, (Booster: 3,0 kW)
- Ø vorne rechts 220x190 mm, Leistung: 2,2 kW, (Booster: 3,0 kW)
- Ø hinten rechts 220x190 mm, Leistung: 2,2 kW, (Booster: 3,0 kW)
- 2 Brückenfunktion(en), Leistung Brücke 3,0 kW, (Booster: 3,7 kW)

**Technische Daten**

- Gerätemaß (BxT): 592 x 522 mm
- Ausschnittmaß (BxT): 560 x 490 mm
- Anschlusswert: 7,35 kW
- Spannung/Frequenz: 3N ~ 400 V / 50 Hz
- Gewicht netto/brutto: 7,8 kg / 9,0 kg
- Transportmaße (HxBxT): 125 x 615 x 700 mm

EAN 5906006215774

**Autarkes Induktionskochfeld, 60 cm  
KMI 776 660 C**

**rahmenlos, flächenbündig einbaubar**

- **vorne ohne Lüftungsspalt**
- Slider Sensorsteuerung, vorne, DirectTouch
- **2 Bridge-Zonen**
- **AutoBridge**
- automatische Zonenaktivierung Hob'n Go
- Pausenfunktion Stop'n'Go
- Timer, Kurzzeitwecker
- **Digitalanzeige, 14 Leistungsstufen**
- **4 Gar-Temperaturstufen**
- Restwärmeanzeige
- Topferkennung, Erkennung Topfposition
- Kindersicherung

**Induktionsfeld, 4 Kochzonen, Boosterfunktion**

- Ø vorne links 220x190 mm, Leistung: 2,2 kW, (Booster: 3,0 kW)
- Ø hinten links 220x190 mm, Leistung: 2,2 kW, (Booster: 3,0 kW)
- Ø vorne rechts 220x190 mm, Leistung: 2,2 kW, (Booster: 3,0 kW)
- Ø hinten rechts 220x190 mm, Leistung: 2,2 kW, (Booster: 3,0 kW)
- 2 Brückenfunktion(en), Leistung Brücke 3,0 kW, (Booster: 3,7 kW)

**Technische Daten**

- Gerätemaß (BxT): 592 x 522 mm
- Ausschnittmaß (BxT): 560 x 490 mm
- Anschlusswert: 7,35 kW
- Spannung/Frequenz: 3N ~ 400 V / 50 Hz
- Gewicht netto/brutto: 7,8 kg / 9,0 kg
- Transportmaße (HxBxT): 125 x 615 x 700 mm

EAN 5906006215767

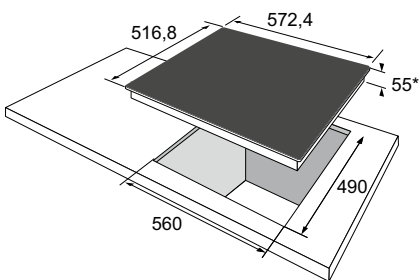

\*Abmessungen inkl. Verbindungsbox

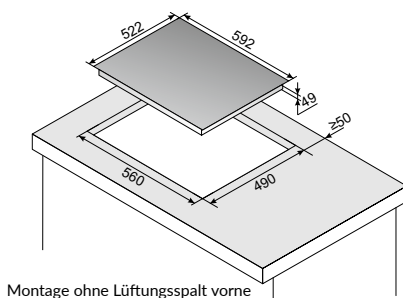

Montage ohne Lüftungsspalt vorne

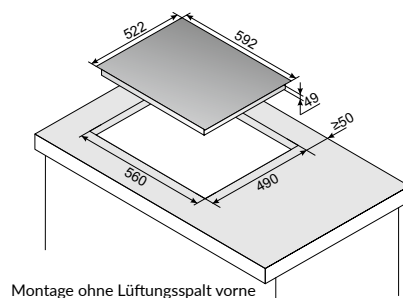

Montage ohne Lüftungsspalt vorne



Induktion 3.0



### Autarkes Induktionskochfeld, 60 cm KMI 13321 A

#### Aluminiumrahmen

- Slider Sensorsteuerung, vorne, DirectTouch
- **2 Bridge-Zonen**
- Pausenfunktion Stop'n'Go
- Ankochautomatik
- Timer, Kurzzeitwecker
- Digitalanzeige, 9 Leistungsstufen
- 3 Gar-Temperaturstufen
- Restwärmeanzeige
- Kindersicherung

#### Induktionsfeld, 4 Kochzonen, Boosterfunktion

- Ø vorne links 220 mm, Leistung: 2,2 kW, (Booster: 3,5 kW)
- Ø hinten links 220 mm, Leistung: 2,2 kW, (Booster: 3,5 kW)
- Ø vorne rechts 220 mm, Leistung: 2,2 kW, (Booster: 3,5 kW)
- Ø hinten rechts 220 mm, Leistung: 2,2 kW, (Booster: 3,5 kW)
- 2 Brückenfunktion(en), Leistung Brücke 3,6 kW, (Booster: 5,5 kW)

#### Technische Daten

- Gerätemaß (BxT): 583 x 525 mm
- Ausschnittmaß (BxT): 560 x 490 mm
- Anschlusswert: 7,35 kW
- Spannung/Frequenz: 3N ~ 400 V / 50 Hz
- Gewicht netto/brutto: 9,0 kg / 10,3 kg
- Transportmaße (HxBxT): 125 x 700 x 600 mm

EAN 4040729133210

### Autarkes Induktionskochfeld, 60 cm KMI 752 610 E

#### Edelstahlrahmen

- Slider Sensorsteuerung, vorne, DirectTouch
- **1 Bridge-Zone**
- **AutoBridge**
- automatische Zonenaktivierung Hob'n Go
- Pausenfunktion Stop'n'Go
- Ankochautomatik
- Timer, Kurzzeitwecker
- Digitalanzeige, 9 Leistungsstufen
- 3 Gar-Temperaturstufen
- Restwärmeanzeige
- Kindersicherung

#### Induktionsfeld, 4 Kochzonen, Boosterfunktion

- Ø vorne links 210 mm, Leistung: 2,0 kW, (Booster: 3,0 kW)
- Ø hinten links 160 mm, Leistung: 1,2 kW, (Booster: 1,4 kW)
- Ø vorne rechts 180 mm, Leistung: 1,6 kW, (Booster: 2,5 kW)
- Ø hinten rechts 180 mm, Leistung: 1,6 kW, (Booster: 2,5 kW)
- 1 Brückenfunktion(en), Leistung Brücke 3,2 kW, (Booster: 5,0 kW)

#### Technische Daten

- Gerätemaß (BxT): 575 x 505 mm
- Ausschnittmaß (BxT): 560 x 490 mm
- Anschlusswert: 7,35 kW
- Spannung/Frequenz: 3N ~ 400 V / 50 Hz
- Gewicht netto/brutto: 10,5 kg / 11,7 kg
- Transportmaße (HxBxT): 125 x 700 x 600 mm

EAN 5906006235963

### Autarkes Induktionskochfeld, 60 cm KMI 772 660 C

#### rahmenlos, flächenbündig einbaubar

- **vorne ohne Lüftungsspalt**
- Slider Sensorsteuerung, vorne, DirectTouch
- **1 Bridge-Zone**
- **AutoBridge**
- automatische Zonenaktivierung Hob'n Go
- Pausenfunktion Stop'n'Go
- Timer, Kurzzeitwecker
- **Digitalanzeige, 14 Leistungsstufen**
- **4 Gar-Temperaturstufen**
- Restwärmeanzeige
- Topferkennung, Erkennung Topfposition
- Kindersicherung

#### Induktionsfeld, 4 Kochzonen, Boosterfunktion

- Ø vorne links 210 mm, Leistung: 2,0 kW, (Booster: 3,0 kW)
- Ø hinten links 160 mm, Leistung: 1,4 kW, (Booster: 2,1 kW)
- Ø vorne rechts 180 mm, Leistung: 1,6 kW, (Booster: 2,5 kW)
- Ø hinten rechts 180 mm, Leistung: 1,6 kW, (Booster: 2,5 kW)
- 1 Brückenfunktion(en), Leistung Brücke 3,0 kW, (Booster: 3,7 kW)

#### Technische Daten

- Gerätemaß (BxT): 592 x 522 mm
- Ausschnittmaß (BxT): 560 x 490 mm
- Anschlusswert: 7,35 kW
- Spannung/Frequenz: 3N ~ 400 V / 50 Hz
- Gewicht netto/brutto: 7,8 kg / 9,0 kg
- Transportmaße (HxBxT): 125 x 615 x 700 mm

EAN 5906006215781

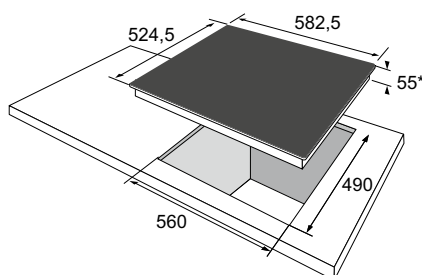

\*Abmessungen inkl. Verbindungsbox

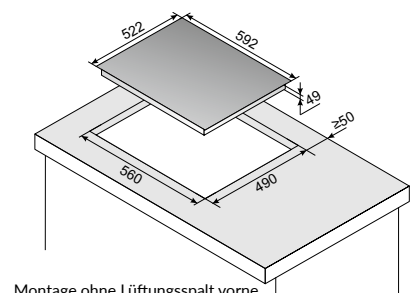
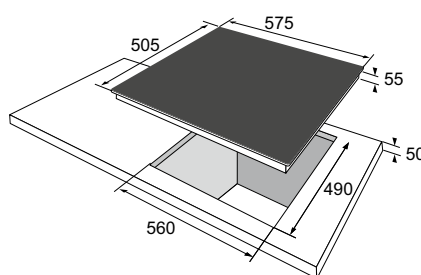

Montage ohne Lüftungsspalt vorne





Induktion 3.0



**Autarkes Induktionskochfeld, 60 cm  
KMI 774 660 C**

- rahmenlos, flächenbündig einbaubar**
- vorne ohne Lüftungsspalt
  - Slider Sensorsteuerung, vorne, DirectTouch
  - automatische Zonenaktivierung Hob'n Go
  - Pausenfunktion Stop'n'Go
  - Timer, Kurzzeitwecker
  - Digitalanzeige, 14 Leistungsstufen
  - 4 Gar-Temperaturstufen
  - Restwärmeanzeige
  - Topferkennung, Erkennung Topfposition
  - Kindersicherung
- Induktionsfeld, 4 Kochzonen, Boosterfunktion**
- Ø vorne links 210 mm, Leistung: 2,0 kW, (Booster: 3,0 kW)
  - Ø hinten links 160 mm, Leistung: 1,4 kW, (Booster: 2,1 kW)
  - Ø vorne rechts 160 mm, Leistung: 1,4 kW, (Booster: 2,1 kW)
  - Ø hinten rechts 210 mm, Leistung: 2,0 kW, (Booster: 3,0 kW)
- Technische Daten**
- Gerätemaß (BxT): 592 x 522 mm
  - Ausschnittmaß (BxT): 560 x 490 mm
  - Anschlusswert: 7,35 kW
  - Spannung/Frequenz: 3N ~ 400 V / 50 Hz
  - Gewicht netto/brutto: 7,8 kg / 9,0 kg
  - Transportmaße (HxBxT): 125 x 615 x 700 mm

EAN 5906006215798

**Autarkes Induktionskochfeld, 60 cm  
KMI 13314 E**

- Edelstahlrahmen**
- Sensorsteuerung, vorne
  - Ankochautomatik
  - Timer, Kurzzeitwecker
  - Digitalanzeige, 9 Leistungsstufen
  - Warmhaltefunktion
  - Restwärmeanzeige
  - Kindersicherung
- Induktionsfeld, 4 Kochzonen, Boosterfunktion**
- Ø vorne links 210 mm, Leistung: 2,0 kW, (Booster: 3,0 kW)
  - Ø hinten links 160 mm, Leistung: 1,2 kW, (Booster: 1,4 kW)
  - Ø vorne rechts 160 mm, Leistung: 1,2 kW, (Booster: 1,4 kW)
  - Ø hinten rechts 210 mm, Leistung: 2,0 kW, (Booster: 3,0 kW)
- Technische Daten**
- Gerätemaß (BxT): 575 x 505 mm
  - Ausschnittmaß (BxT): 560 x 490 mm
  - Anschlusswert: 7,35 kW
  - Spannung/Frequenz: 3N ~ 400 V / 50 Hz
  - Gewicht netto/brutto: 8,3 kg / 9,6 kg
  - Transportmaße (HxBxT): 125 x 700 x 600 mm

EAN 4040729133142

**Autarkes Induktionskochfeld, 60 cm  
KMI 754 600 C**

- rahmenlos, flächenbündig einbaubar**
- Sensorsteuerung, vorne
  - Ankochautomatik
  - Timer, Kurzzeitwecker
  - Digitalanzeige, 9 Leistungsstufen
  - Warmhaltefunktion
  - Restwärmeanzeige
  - Kindersicherung
- Induktionsfeld, 4 Kochzonen, Boosterfunktion**
- Ø vorne links 210 mm, Leistung: 2,0 kW, (Booster: 3,0 kW)
  - Ø hinten links 160 mm, Leistung: 1,2 kW, (Booster: 1,4 kW)
  - Ø vorne rechts 160 mm, Leistung: 1,2 kW, (Booster: 1,4 kW)
  - Ø hinten rechts 210 mm, Leistung: 2,0 kW, (Booster: 3,0 kW)
- Technische Daten**
- Gerätemaß (BxT): 592 x 522 mm
  - Ausschnittmaß (BxT): 560 x 490 mm
  - Anschlusswert: 7,35 kW
  - Spannung/Frequenz: 3N ~ 400 V / 50 Hz
  - Gewicht netto/brutto: 7,9 kg / 9,2 kg
  - Transportmaße (HxBxT): 125 x 700 x 600 mm

EAN 5906006235956

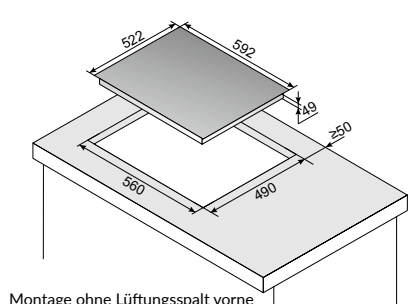

Montage ohne Lüftungsspalt vorne

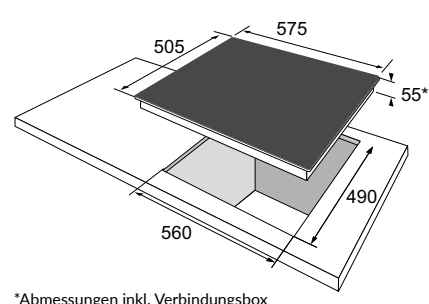

\*Abmessungen inkl. Verbindungsbox

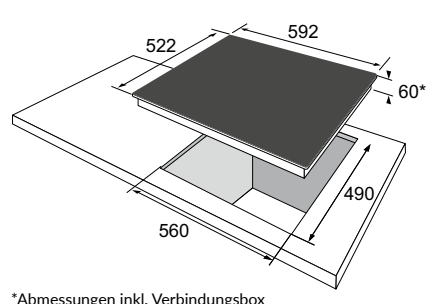

\*Abmessungen inkl. Verbindungsbox



**Autarkes Induktionskochfeld, 60 cm  
KMI 754 000 C**

**rahmenlos, flächenbündig einbaubar**

- Sensorsteuerung, vorne, DirectTouch
- Timer
- Digitalanzeige, 9 Leistungsstufen
- Restwärmeanzeige
- Topferkennung
- Kindersicherung

**Induktionsfeld, 4 Kochzonen, Boosterfunktion**

- Ø vorne links 210 mm, Leistung: 1,8 kW
- Ø hinten links 160 mm, Leistung: 1,4 kW
- Ø vorne rechts 160 mm, Leistung: 1,4 kW
- Ø hinten rechts 180 mm, Leistung: 1,8 kW

**Technische Daten**

- Gerätemaß (BxT): 590 x 520 mm
- Ausschnittmaß (BxT): 560 x 490 mm
- Anschlusswert: 6,80 kW
- Spannung/Frequenz: 3N ~ 230/400 V / 50 Hz
- Gewicht netto/brutto: 8,2 kg / 10,0 kg
- Transportmaße (HxBxT): 115 x 650 x 580 mm

EAN 5906006902803

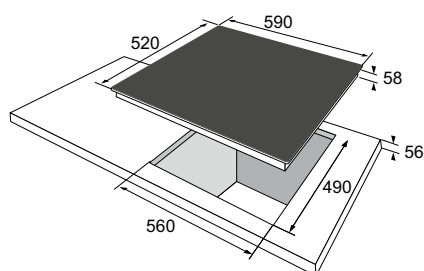

\*Abmessungen inkl. Verbindungsbox

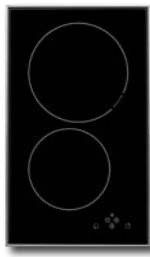

**Autarkes Induktionskochfeld, 30 cm  
KMI 751 100 E**

**Edelstahlrahmen**

- Sensorsteuerung, vorne
- Ankochautomatik
- Timer, Kurzzeitwecker
- Digitalanzeige, 9 Leistungsstufen
- Warmhaltefunktion
- Restwärmeanzeige
- Topferkennung
- Kindersicherung

**Induktionsfeld, 2 Kochzonen, Boosterfunktion**

- Ø vorne 160 mm, Leistung: 1,2 kW, (Booster: 1,4 kW)
- Ø hinten 210 mm, Leistung: 2,0 kW, (Booster: 3,0 kW)

**Technische Daten**

- Gerätemaß (BxT): 300 x 505 mm
- Ausschnittmaß (BxT): 285 x 490 mm
- Anschlusswert: 3,70 kW
- Spannung/Frequenz: 1N ~ 230 V / 50 Hz
- Kabellänge: 130 cm
- Gewicht netto/brutto: 5,5 kg / 6,5 kg
- Transportmaße (HxBxT): 125 x 410 x 610 mm

EAN 5906006216443

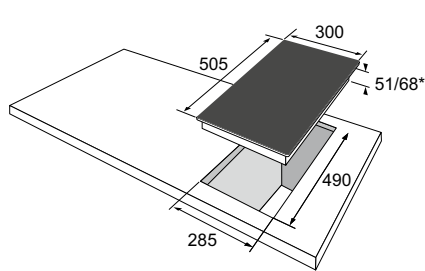

\*Abmessungen inkl. Verbindungsbox



**Autarkes Induktionskochfeld, 30 cm  
KMI 751 100 C**

**rahmenlos, flächenbündig einbaubar**

- Sensorsteuerung, vorne
- Timer, Kurzzeitwecker
- Digitalanzeige, 9 Leistungsstufen
- Warmhaltefunktion
- Restwärmeanzeige
- Topferkennung
- Kindersicherung

**Induktionsfeld, 2 Kochzonen, Boosterfunktion**

- Ø vorne 160 mm, Leistung: 1,2 kW, (Booster: 1,4 kW)
- Ø hinten 210 mm, Leistung: 2,0 kW, (Booster: 3,0 kW)

**Technische Daten**

- Gerätemaß (BxT): 300 x 522 mm
- Ausschnittmaß (BxT): 285 x 490 mm
- Anschlusswert: 3,70 kW
- Spannung/Frequenz: 1N ~ 230 V / 50 Hz
- Kabellänge: 140 cm
- Gewicht netto/brutto: 5,8 kg / 6,5 kg
- Transportmaße (HxBxT): 125 x 420 x 610 mm

EAN 5906006216436

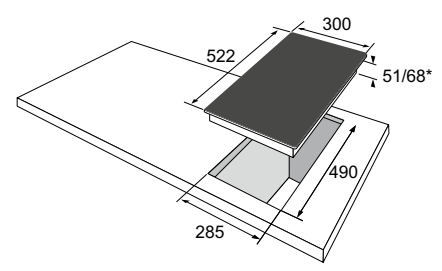

\*Abmessungen inkl. Verbindungsbox

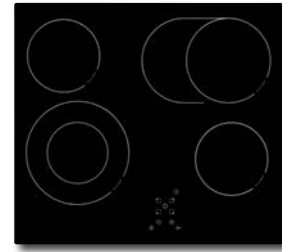
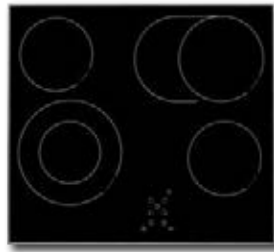
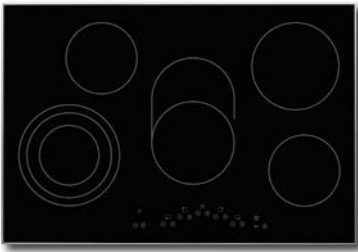

**Autarkes Glaskeramikkochfeld, 77 cm  
KMC 745 100 E**

**Edelstahlrahmen**

- Sensorsteuerung, vorne
- Ankochautomatik
- Timer
- Digitalanzeige, 9 Leistungsstufen
- Restwärmeanzeige
- Kindersicherung

**Glaskeramikkochfeld, 5 TopSpeed Kochzonen**

- Dreikreis-Zone, Bräter-Zone
- Ø vorne links 210/175/120 mm, Leistung: 2,3/1,6/0,8 kW
- Ø hinten links 145 mm, Leistung: 1,2 kW
- Ø vorne rechts 145 mm, Leistung: 1,2 kW
- Ø hinten rechts 180 mm, Leistung: 1,8 kW
- Ø mittig 170/265 mm, Leistung 1,4/2,2 kW

**Technische Daten**

- Gerätemaß (BxT): 768 x 505 mm
- Ausschnittmaß (BxT): 750 x 490 mm
- Anschlusswert: 8,70 kW
- Spannung/Frequenz: 3N ~ 230/400 V / 50 Hz
- Gewicht netto/brutto: 10,6 kg / 12,2 kg
- Transportmaße (HxBxT): 150 x 910 x 630 mm

EAN 5906006235109

**Autarkes Glaskeramikkochfeld, 60 cm  
KMC 742 600 E**

**Edelstahlrahmen**

- Sensorsteuerung, vorne
- Ankochautomatik
- Timer
- Digitalanzeige, 9 Leistungsstufen
- Restwärmeanzeige
- Kindersicherung

**Glaskeramikkochfeld, 4 TopSpeed Kochzonen**

- Zweikreis-Zone, Bräter-Zone
- Ø vorne links 210/120 mm, Leistung: 2,2/0,75 kW
- Ø hinten links 145 mm, Leistung: 1,2 kW
- Ø vorne rechts 145 mm, Leistung: 1,2 kW
- Ø hinten rechts 170/265 mm, Leistung: 1,4/2,2 kW

**Technische Daten**

- Gerätemaß (BxT): 575 x 505 mm
- Ausschnittmaß (BxT): 560 x 490 mm
- Anschlusswert: 6,80 kW
- Spannung/Frequenz: 3N ~ 230/400 V / 50 Hz
- Gewicht netto/brutto: 7,8 kg / 9,2 kg
- Transportmaße (HxBxT): 125 x 700 x 600 mm

EAN 5906006234508

**Autarkes Glaskeramikkochfeld, 60 cm  
KMC 742 610 C**

**rahmenlos, flächenbündig einbaubar**

- Sensorsteuerung, vorne
- Ankochautomatik
- Timer
- Digitalanzeige, 9 Leistungsstufen
- Restwärmeanzeige
- Kindersicherung

**Glaskeramikkochfeld, 4 TopSpeed Kochzonen**

- Zweikreis-Zone, Bräter-Zone
- Ø vorne links 210/120 mm, Leistung: 2,2/0,75 kW
- Ø hinten links 145 mm, Leistung: 1,2 kW
- Ø vorne rechts 145 mm, Leistung: 1,2 kW
- Ø hinten rechts 170/265 mm, Leistung: 1,4/2,2 kW

**Technische Daten**

- Gerätemaß (BxT): 592 x 522 mm
- Ausschnittmaß (BxT): 560 x 490 mm
- Anschlusswert: 6,80 kW
- Spannung/Frequenz: 3N ~ 230/400 V / 50 Hz
- Gewicht netto/brutto: 8,1 kg / 9,3 kg
- Transportmaße (HxBxT): 125 x 700 x 600 mm

EAN 5906006234522

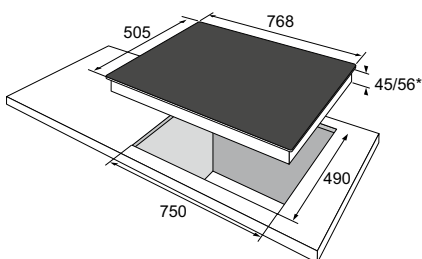

\*Abmessungen inkl. Verbindungsbox

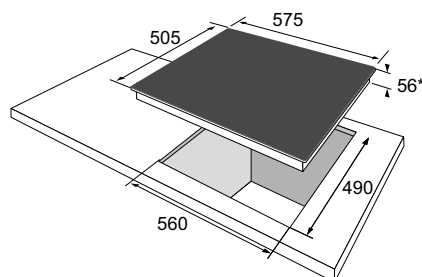

\*Abmessungen inkl. Verbindungsbox

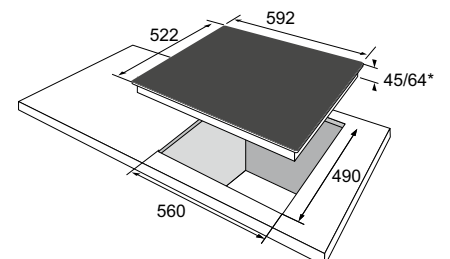

\*Abmessungen inkl. Verbindungsbox



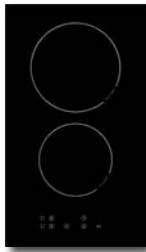
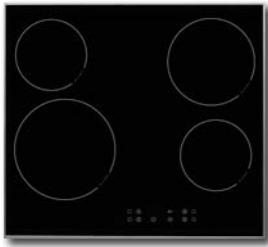

**Autarkes Glaskeramikkochfeld, 60 cm  
KMC 744 600 E**

**Edelstahlrahmen**

- Sensorsteuerung, vorne
- Ankochautomatik
- Digitalanzeige, 9 Leistungsstufen
- Restwärmeanzeige
- Kindersicherung

**Glaskeramikkochfeld, 4 TopSpeed Kochzonen**

- Ø vorne links 210 mm, Leistung: 2,3 kW
- Ø hinten links 145 mm, Leistung: 1,2 kW
- Ø vorne rechts 145 mm, Leistung: 1,2 kW
- Ø hinten rechts 180 mm, Leistung: 1,8 kW

**Technische Daten**

- Gerätemaß (BxT): 575 x 505 mm
- Ausschnittmaß (BxT): 560 x 490 mm
- Anschlusswert: 6,50 kW
- Spannung/Frequenz: 3N ~ 230/400 V / 50 Hz
- Gewicht netto/brutto: 7,5 kg / 8,8 kg
- Transportmaße (HxBxT): 125 x 700 x 600 mm

EAN 5906006234560

**Autarkes Glaskeramikkochfeld, 30 cm  
KMC 13281-3 C**

**rahmenlos, flächenbündig einbaubar**

- Sensorsteuerung, vorne
- Ankochautomatik
- Timer
- Digitalanzeige, 9 Leistungsstufen
- Restwärmeanzeige
- Kindersicherung

**Glaskeramikkochfeld, 2 TopSpeed Kochzonen**

- Ø vorne 145 mm, Leistung: 1,2 kW
- Ø hinten 180 mm, Leistung: 1,8 kW

**Technische Daten**

- Gerätemaß (BxT): 300 x 522 mm
- Ausschnittmaß (BxT): 285 x 490 mm
- Anschlusswert: 3,00 kW
- Spannung/Frequenz: 1N ~ 230 V / 50 Hz
- Kabellänge: 140 cm
- Gewicht netto/brutto: 4,5 kg / 5,2 kg
- Transportmaße (HxBxT): 125 x 420 x 610 mm

EAN 5906006234553

**Autarkes Glaskeramikkochfeld, 30 cm  
KMC 13381 E**

**Edelstahlrahmen**

- Sensorsteuerung, vorne
- Timer
- Digitalanzeige, 9 Leistungsstufen
- Restwärmeanzeige
- Kindersicherung

**Glaskeramikkochfeld, 2 TopSpeed Kochzonen**

- Ø vorne 145 mm, Leistung: 1,2 kW
- Ø hinten 180 mm, Leistung: 1,8 kW

**Technische Daten**

- Gerätemaß (BxT): 300 x 505 mm
- Ausschnittmaß (BxT): 285 x 490 mm
- Anschlusswert: 3,00 kW
- Spannung/Frequenz: 1N ~ 230 V / 50 Hz
- Kabellänge: 140 cm
- Gewicht netto/brutto: 4,5 kg / 5,2 kg
- Transportmaße (HxBxT): 130 x 420 x 610 mm

EAN 5906006213558

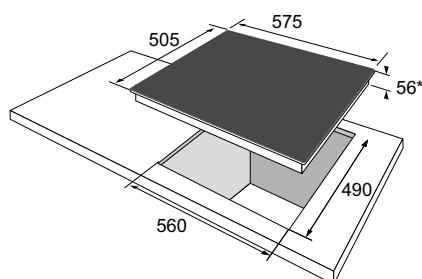

\*Abmessungen inkl. Verbindungsbox

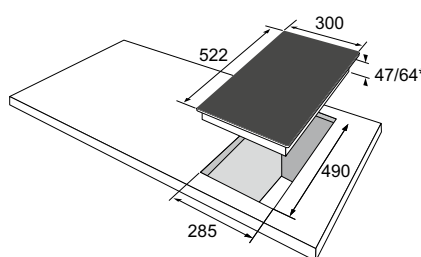

\*Abmessungen inkl. Verbindungsbox

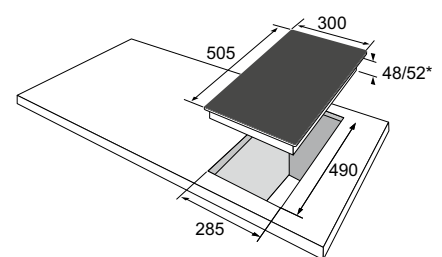

\*Abmessungen inkl. Verbindungsbox



**Autarkes Glaskeramikkochfeld, 60 cm  
KMC 13282 E**

- Edelstahlrahmen**
- Knebelsteuerung, seitlich
  - Restwärmeanzeige
- Glaskeramikkochfeld, 4 TopSpeed Kochzonen**
- Ø vorne links 180 mm, Leistung: 1,8 kW
  - Ø hinten links 145 mm, Leistung: 1,2 kW
  - Ø vorne rechts 145 mm, Leistung: 1,2 kW
  - Ø hinten rechts 180 mm, Leistung: 1,8 kW
- Technische Daten**
- Gerätemaß (BxT): 575 x 505 mm
  - Ausschnittmaß (BxT): 560 x 490 mm
  - Anschlusswert: 6,00 kW
  - Spannung/Frequenz: 3N ~ 230/400 V / 50 Hz
  - Gewicht netto/brutto: 7,6 kg / 8,9 kg
  - Transportmaße (HxBxT): 125 x 695 x 595 mm

EAN 4040729132824

**Autarkes Glaskeramikkochfeld, 30 cm  
KMC 13280 E**

- Edelstahlrahmen**
- Knebelsteuerung, vorne
  - Restwärmeanzeige
- Glaskeramikkochfeld, 2 TopSpeed Kochzonen**
- Ø vorne 145 mm, Leistung: 1,2 kW
  - Ø hinten 180 mm, Leistung: 1,8 kW
- Technische Daten**
- Gerätemaß (BxT): 300 x 505 mm
  - Ausschnittmaß (BxT): 285 x 490 mm
  - Anschlusswert: 3,00 kW
  - Spannung/Frequenz: 1N ~ 230 V / 50 Hz
  - Kabellänge: 140 cm
  - Gewicht netto/brutto: 4,5 kg / 5,5 kg
  - Transportmaße (HxBxT): 130 x 420 x 610 mm

EAN 4040729132800

**Autarke Massemulde, 60 cm  
KME 13139 E**

- Edelstahlmulde**
- Knebelsteuerung, seitlich
- Edelstahlmulde, 4 Kochplatten, davon 1 Blitzkochplatte**
- Ø vorne links 180 mm, Leistung: 2,0 kW
  - Ø hinten links 145 mm, Leistung: 1,0 kW
  - Ø vorne rechts 145 mm, Leistung: 1,0 kW
  - Ø hinten rechts 180 mm, Leistung: 1,5 kW
- Technische Daten**
- Gerätemaß (BxT): 600 x 530 mm
  - Ausschnittmaß (BxT): 560 x 490 mm
  - Anschlusswert: 5,50 kW
  - Spannung/Frequenz: 3N ~ 230/400 V / 50 Hz
  - Gewicht netto/brutto: 8,3 kg / 9,4 kg
  - Transportmaße (HxBxT): 125 x 700 x 600 mm

EAN 5906006278281

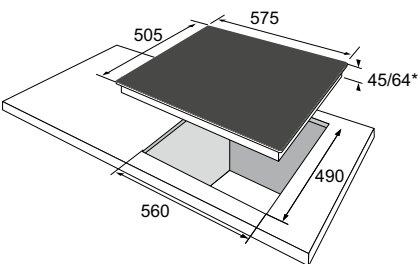

\*Abmessungen inkl. Verbindungsbox

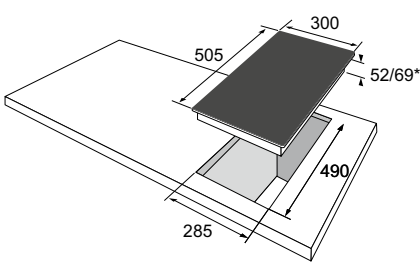

\*Abmessungen inkl. Verbindungsbox

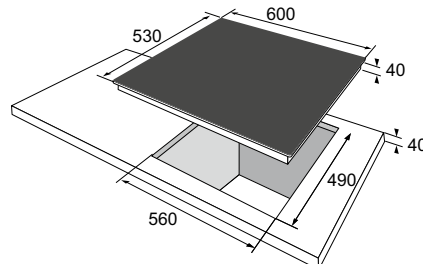



**Autarke Massemulde, 30 cm  
KME 13135 E**

**Edelstahlmulde**

- Knebelsteuerung, vorne

**Edelstahlmulde, 2 Kochplatten,  
davon 1 Blitzkochplatte**

- Ø vorne 145 mm, Leistung: 1,0 kW
- Ø hinten 180 mm, Leistung: 2,0 kW

**Technische Daten**

- Gerätemaß (BxT): 290 x 510 mm
- Ausschnittmaß (BxT): 270 x 490 mm
- Anschlusswert: 3,00 kW
- Spannung/Frequenz: 1N ~ 230 V / 50 Hz
- Kabellänge: 150 cm
- Gewicht netto/brutto: 4,7 kg / 5,4 kg
- Transportmaße (HxBxT): 125 x 370 x 615 mm

EAN 4040729131353

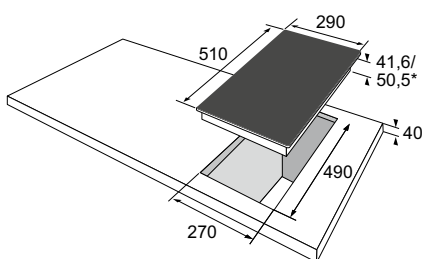

\*Abmessungen inkl. Verbindungsbox



**Autarke Gaskochfeld Glaskeramik, 60 cm  
KMG 734 060 S**

**rahmenlos, Glaskeramik**

**• Wok-Brenner**

- Topfträger aus Gusseisen, abnehmbar
- elektrische Einhand-Funkenzündung
- thermoelektrische Zündsicherung für alle Brenner
- Knebelsteuerung, vorne
- eingestellt auf Erdgas (20 mbar)
- umrüstbar auf Flüssiggas (50 mbar), Düsen-Set beiliegend

**4 Gasbrenner, davon 1 Wok-Brenner**

- Ø vorne links 138 mm, Leistung: 2,8 kW
- Ø hinten links 73 mm, Leistung: 1,8 kW
- Ø vorne rechts 53 mm, Leistung: 1,0 kW
- Ø hinten rechts 73 mm, Leistung: 1,8 kW

**Technische Daten**

- Gerätemaß (BxT): 590 x 520 mm
- Ausschnittmaß (BxT): 560 x 490 mm
- Nennwärmebelastung: 7,4 kWh
- Spannung/Frequenz: 1N ~ 230 V / 50 Hz
- Kabellänge: 150 cm
- Gewicht netto/brutto: 11,9 kg / 12,9 kg
- Transportmaße (HxBxT): 125 x 700 x 600 mm

EAN 5906006216405

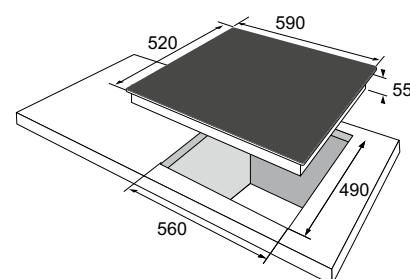

**Autarke Gaskochmulde, 60 cm  
KMG 734 000 E**

**Edelstahlmulde**

- Topfträger aus Gusseisen, abnehmbar
- elektrische Einhand-Funkenzündung
- thermoelektrische Zündsicherung für alle Brenner
- Knebelsteuerung, vorne
- eingestellt auf Erdgas (20 mbar)
- umrüstbar auf Flüssiggas (50 mbar), Düsen-Set beiliegend

**4 Gasbrenner**

- Ø vorne links 98 mm, Leistung: 2,8 kW
- Ø hinten links 73 mm, Leistung: 1,8 kW
- Ø vorne rechts 53 mm, Leistung: 1,0 kW
- Ø hinten rechts 73 mm, Leistung: 1,8 kW

**Technische Daten**

- Gerätemaß (BxT): 590 x 520 mm
- Ausschnittmaß (BxT): 560 x 490 mm
- Nennwärmebelastung: 7,4 kWh
- Spannung/Frequenz: 1N ~ 230 V / 50 Hz
- Kabellänge: 150 cm
- Gewicht netto/brutto: 8,7 kg / 9,7 kg
- Transportmaße (HxBxT): 125 x 700 x 600 mm

EAN 5906006217051

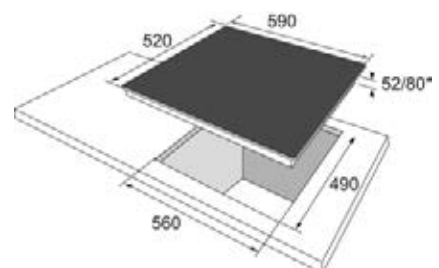

\*Abmessungen inkl. Verbindungsbox





# Dunstabzugshauben

Gutes Klima in der Küche



### Inselhauben

Sie werden an der Decke montiert und sind die ideale Lösung für Kochinseln. Effektiver Dunstabzug mit 90 cm Breite über das gesamte Kochfeld in beliebiger T-Line Bauform.



### Kopffrei-Hauben

Der Name ist Programm: Die abgeschrägten Designhauben geben Bewegungsfreiheit und werden durch ihre Optik zum Hingucker in der Küche. Die Fettfilter verschwinden nahezu unsichtbar hinter abklappbaren Frontpaneelen.



### Kaminhauben

Klassisch schön: Das geradlinige T-Line-Design überzeugt in attraktiver Edelstahl- oder schwarz-matter Optik. Aber auch die beliebten Wandhauben in Trapezform sind fester Bestandteil der Amica Kollektion.



### Flachschirmhauben

Sie verschwinden fast unsichtbar im Oberschrank. Nur das herausziehbare Paneel ist sichtbar. Beim Ausfahren wird die Wrasenaufnahmefläche vergrößert und ermöglicht somit eine effektive Fettabsaugung über dem gesamten Kochfeld.



### Unterbauhauben

Platzsparend: Sie werden direkt an die Wand oder unter einem verkürzten Oberschrank angebracht. Bei der Wandmontage ist die Kombination mit einem Kamin-schacht (siehe Sonder-Zubehör) möglich.



Groß im Können

# Starke Funktionen

Das Haubensortiment von Amica setzt nicht nur auf tolles Design und eine attraktive Ausstattung, sondern auch auf energiesparende Technik. So sind viele der Dunst-  
abzugshauben in Energieeffizienzklasse A+ oder A.

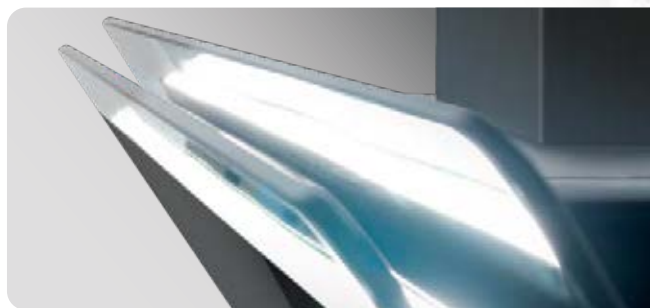

## Effektiv und schön: Hauben mit Randabsaugung

Hauben mit Randabsaugung sind nicht nur optisch besonders schön, da die Fettfilter unsichtbar hinter einer Verblendung liegen. Sie sind außerdem mit einer effektiven Ansaugtechnik ausgestattet, die sich über das gesamte Kochfeld erstreckt und Kochschwaden wirksam durch einen Spalt einsaugt.



## Die perfekte Ausleuchtung mit LED

Die modernen LED-Leuchten der Amica Hauben besitzen einen hohen Wirkungsgrad und eine lange Lebensdauer. Eine sehr geringe Abstrahltemperatur minimiert den Stromverbrauch. Effektive LED-Stripes, mit denen manche Modelle ausgestattet sind, werden außerdem zum optischen Highlight.

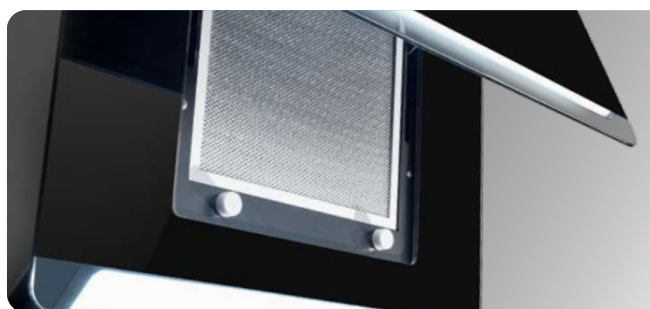

## Leicht zu reinigende Fettfilter

Mehrlagige Fettfilter entfernen Fettstoffe aus den Kochschwaden. Sind sie gesättigt, müssen sie ausgewaschen werden. Dies kann ganz einfach im Geschirrspüler erfolgen.



## Steuerung per SensorTouch oder TouchSlider

Durch sanftes Antippen der Sensoren können Leistungsstufe, Licht und Nachlaufautomatik bequem eingestellt werden. Ein weiterer Vorteil der SensorTouch Bedienung ist die besonders einfache Reinigung des glatten Glasschirms, da vorstehende Tasten gänzlich fehlen.





- Haube an/aus, Leistungsstufe erhöhen
- ← Leistungsstufe senken
- ↑ Licht an
- ↓ Licht aus

GestureControl

# Schluss mit Fingerabdrücken

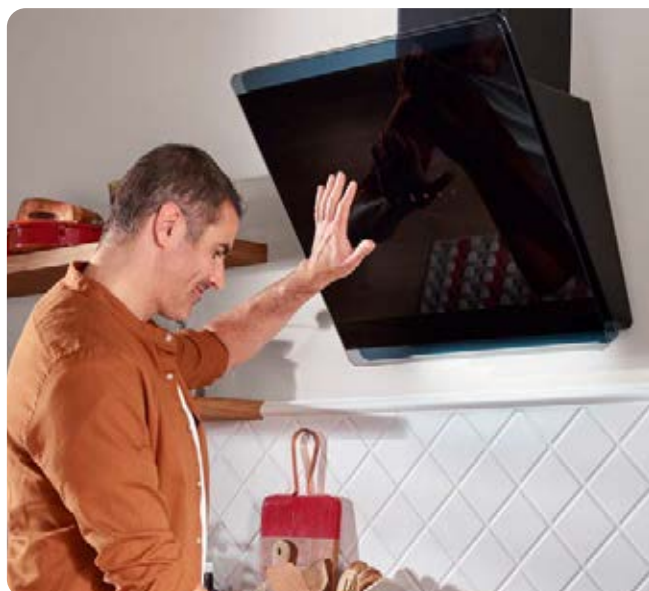

## Komfortable Gestiksteuerung

Wie von Zauberhand! Diese Hauben werden bedient, ohne sie zu berühren. Durch Handbewegungen lassen sich diese Geräte ein- und ausschalten, Licht und Leistung steuern. Der Vorteil: keine unschönen Fingerabdrücke mehr auf dem Haubenglas! Alternativ lassen sich die Hauben auch per Touch-Sensorsteuerung regulieren.



KHF 695 600 S  
KHF 695 800 S  
KHF 695 900 S



KH 694 616 SM





KHF 654 630 S

## Haube in 50 cm Breite



Perfekt kombinierbar mit 50 cm Standherden

Die „Schmale“ im Sortiment ist nicht nur optisch schön und in ihrer Leistung effektiv, sondern auch platzsparend. Sie passt mit einer Breite von nur 50 cm in fast jede Nische und ist daher besonders willkommen, wenn nur wenig Raum in der Küche zur Verfügung steht. Daher eignet sich diese Kopffreihauben ideal als Ergänzung zu einem Standherd in derselben Breite.



**Inselhaube, 90 cm**  
**IH 694 610 E**

**T-Line**

- Edelstahl
- Farbe Kaminschacht: Edelstahl
- LCD Display Rot
- Drucktasten
- **2 LCD-Displays, Rot - zweiseitige Bedienung**
- **Lichtwärme 6500 K**
- Abluft-/Umluftbetrieb
- 3 Leistungsstufen 317-628 m<sup>3</sup>/h
- max. 15 Min. Nachlaufautomatik
- Beleuchtung: 6 x LED / 2,0 W
- 3 Aluminium Fettfilter, spülmaschineneeignet
- **Abluftschlauch (Ø 150 mm) beige**fügt

- Sonder-Zubehör, nachkaufbar**
- Kohlefilter: KF 17192, 1 Stück

**Technische Daten\***

- Energieeffizienzklasse: A
- Energieverbrauch: pro Jahr 51,2 kWh/Jahr
- Fluiddynamische Effizienzklasse: A
- Beleuchtungseffizienzklasse: A
- Klasse Fettabscheidegrad: C
- Geräusch: min. 49 dB - max. 68 dB
- **Gerätemaß (HxBxT):**  
625,0-980,0 x 900 x 600 mm
- Abluftstutzen: 150 mm Ø
- Anschlusswert: 0,24 kW
- Spannung/Frequenz: 230 V / 50 Hz
- Kabellänge mit Schuko-Stecker: 120 cm
- Gewicht netto/brutto: 19,6 kg / 25,3 kg
- Transportmaße (HxBxT): 690 x 1110 x 515 mm

EAN 5906006611330

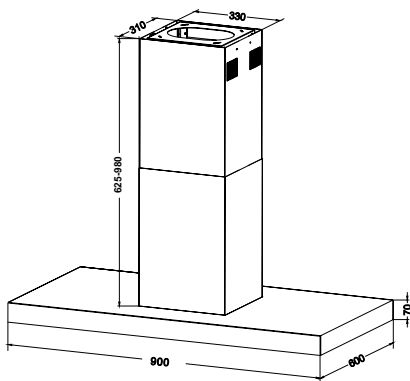

Montageabstand über Kochfeld Elektro 450 mm, Gas 650 mm

**Kaminhaube, 90 cm**  
**KHF 695 900 S**

**X-type**

- Schwarzer Glasschirm
- Farbe Kaminschacht: Schwarz
- LCD Display Rot
- **GestureControl**
- SensorTouch
- **Lichtwärme 6500 K**
- Abluft-/Umluftbetrieb
- Randabsaugung
- 4 Leistungsstufen 378-611 m<sup>3</sup>/h, 711 m<sup>3</sup>/h Intensivstufe mit Rückstellung
- max. 15 Min. Nachlaufautomatik
- Beleuchtung: 3 x LED-Stripe / 1x6, 2x3 W
- 2 Aluminium Fettfilter, spülmaschineneeignet
- **Abluftschlauch (Ø 150 mm) beige**fügt

**Sonder-Zubehör, nachkaufbar**

- Kohlefilter: FWP 18, 2 Stück
- Auslassabdeckung: OGF 150

**Technische Daten\***

- Energieeffizienzklasse: A
- Energieverbrauch: pro Jahr 55,1 kWh/Jahr
- Fluiddynamische Effizienzklasse: A
- Beleuchtungseffizienzklasse: B
- Klasse Fettabscheidegrad: E
- Geräusch: min. 59 dB - max. 68 dB, Intensivstufe 69 dB
- **Gerätemaß (HxBxT):**  
940,0-1420,0 x 900 x 475 mm
- Abstand Rückwand/Leuchte: 36 mm
- Abluftstutzen: 150 mm Ø
- Anschlusswert: 0,31 kW
- Spannung/Frequenz: 230 V / 50 Hz
- Kabellänge mit Schuko-Stecker: 120 cm
- Gewicht netto/brutto: 32,4 kg / 36,5 kg
- Transportmaße (HxBxT): 650 x 970 x 585 mm

EAN 5906006611620

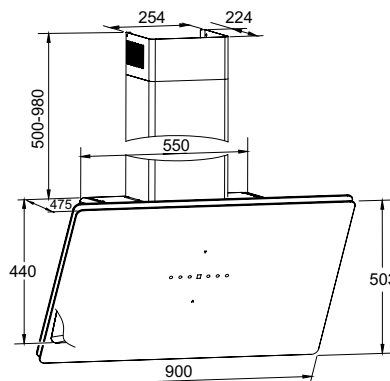

Montageabstand über Kochfeld Elektro 450 mm, Gas 650 mm

**Kaminhaube, 80 cm**  
**KHF 695 800 S**

**X-type**

- Schwarzer Glasschirm
- Farbe Kaminschacht: Schwarz
- LCD Display Rot
- **GestureControl**
- SensorTouch
- **Lichtwärme 6500 K**
- Abluft-/Umluftbetrieb
- Randabsaugung
- 4 Leistungsstufen 378-611 m<sup>3</sup>/h, 711 m<sup>3</sup>/h Intensivstufe mit Rückstellung
- max. 15 Min. Nachlaufautomatik
- Beleuchtung: 3 x LED-Stripe / 1x6, 2x3 W
- 2 Aluminium Fettfilter, spülmaschineneeignet
- **Abluftschlauch (Ø 150 mm) beige**fügt

**Sonder-Zubehör, nachkaufbar**

- Kohlefilter: FWP 18, 2 Stück
- Auslassabdeckung: OGF 150

**Technische Daten\***

- Energieeffizienzklasse: A
- Energieverbrauch: pro Jahr 55,1 kWh/Jahr
- Fluiddynamische Effizienzklasse: A
- Beleuchtungseffizienzklasse: B
- Klasse Fettabscheidegrad: E
- Geräusch: min. 59 dB - max. 68 dB, Intensivstufe 69 dB
- **Gerätemaß (HxBxT):**  
940,0-1420,0 x 800 x 475 mm
- Abstand Rückwand/Leuchte: 36 mm
- Abluftstutzen: 150 mm Ø
- Anschlusswert: 0,31 kW
- Spannung/Frequenz: 230 V / 50 Hz
- Kabellänge mit Schuko-Stecker: 120 cm
- Gewicht netto/brutto: 31,5 kg / 35,1 kg
- Transportmaße (HxBxT): 650 x 970 x 580 mm

EAN 5906006904456

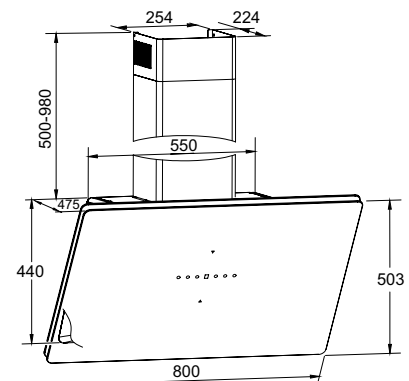

Montageabstand über Kochfeld Elektro 450 mm, Gas 650 mm



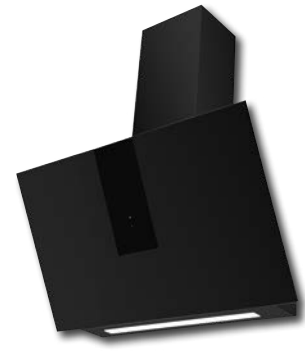

**Kaminhaube, 60 cm  
KHF 695 600 S**

**X-type**

- Schwarzer Glasschirm
- Farbe Kaminschacht: Schwarz
- LCD Display Rot
- **GestureControl**
- SensorTouch
- **Lichtwärme 6500 K**
- Abluft-/Umluftbetrieb
- Randabsaugung
- 4 Leistungsstufen 382-619 m³/h, 700 m³/h Intensivstufe mit Rückstellung
- max. 15 Min. Nachlaufautomatik
- Beleuchtung: 3 x LED-Stripe / 1x4, 2x2 W
- 1 Aluminium Fettfilter, spülmaschinengeeignet
- **Abluftschlauch (Ø 150 mm) beigegefügt**

**Sonder-Zubehör, nachkaufbar**

- Kohlefilter: FWP 18, 2 Stück
- Auslassabdeckung: OGF 150

**Technische Daten\***

- Energieeffizienzklasse: A
- Energieverbrauch: pro Jahr 49,1 kWh/Jahr
- Fluidynamische Effizienzklasse: A
- Beleuchtungseffizienzklasse: B
- Klasse Fettabscheidegrad: E
- Geräusch: min. 59 dB - max. 68 dB, Intensivstufe 69 dB
- Gerätemaß (HxBxT): 940,0-1420,0 x 600 x 475 mm
- Abstand Rückwand/Leuchte: 36 mm
- Abluftstutzen: 150 mm Ø
- Anschlusswert: 0,31 kW
- Spannung/Frequenz: 230 V / 50 Hz
- Kabellänge mit Schuko-stecker: 120 cm
- Gewicht netto/brutto: 25,4 kg / 26,9 kg
- Transportmaße (HxBxT): 650 x 670 x 585 mm

EAN 5906006611613

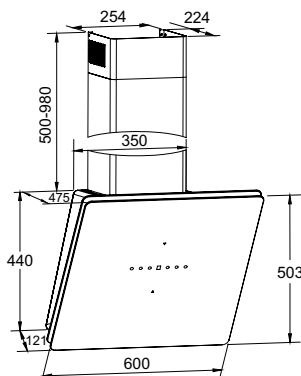

Montageabstand über Kochfeld Elektro 450 mm, Gas 650 mm

**Kaminhaube, 60 cm  
KHF 665 605 S**

**Solid**

- Schwarzer Glasschirm
- Farbe Kaminschacht: Schwarz
- LED Display Rot
- TouchSlider
- **Lichtwärme 4500 K**
- **bürstenloser Motor (BLDC)**
- Abluft-/Umluftbetrieb
- 10 Leistungsstufen 225-640 m³/h
- max. 15 Min. Nachlaufautomatik
- Beleuchtung: 2 x LED-Stripe / 1x4, 1x2 W
- 1 Aluminium Fettfilter, spülmaschinengeeignet
- **Abluftschlauch (Ø 150 mm) beigegefügt**

**Sonder-Zubehör, nachkaufbar**

- Kohlefilter: FWP 18, 1 Stück
- Auslassabdeckung: OGF 150

**Technische Daten\***

- Energieeffizienzklasse: A+
- Energieverbrauch: pro Jahr 29,6 kWh/Jahr
- Fluidynamische Effizienzklasse: A
- Beleuchtungseffizienzklasse: A
- Klasse Fettabscheidegrad: E
- Geräusch: min. 45 dB - max. 66 dB
- Gerätemaß (HxBxT): 960,0-1440,0 x 600 x 434 mm
- Abstand Rückwand/Leuchte: 13 mm
- Abluftstutzen: 150 mm Ø
- Anschlusswert: 0,10 kW
- Spannung/Frequenz: 230 V / 50 Hz
- Kabellänge mit Schuko-stecker: 120 cm
- Gewicht netto/brutto: 19,4 kg / 21,9 kg
- Transportmaße (HxBxT): 575 x 660 x 540 mm

EAN 5906006936778

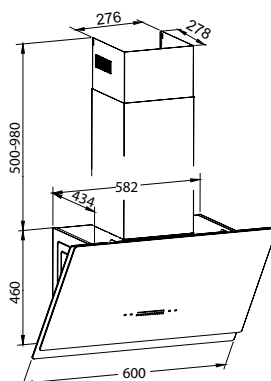

Montageabstand über Kochfeld Elektro 450 mm, Gas 650 mm

**Kaminhaube, 60 cm  
KHF 666 600 S**

**Pure**

- Schwarz-matter Glasschirm
- Farbe Kaminschacht: Schwarz
- LED Display Rot
- SensorTouch
- **Lichtwärme 4000 K**
- Abluft-/Umluftbetrieb
- 3 Leistungsstufen 195-320 m³/h, 700 m³/h Intensivstufe mit Rückstellung
- max. 30 Min. Nachlaufautomatik
- Beleuchtung: 1 x LED-Stripe / 13,0 W
- 1 Aluminium Fettfilter, spülmaschinengeeignet

**Sonder-Zubehör, nachkaufbar**

- Kohlefilter: KF 17191, 2 Stück

**Technische Daten\***

- Energieeffizienzklasse: A+
- Energieverbrauch: pro Jahr 16,8 kWh/Jahr
- Fluidynamische Effizienzklasse: A
- Beleuchtungseffizienzklasse: A
- Klasse Fettabscheidegrad: D
- Geräusch: min. 42 dB - max. 53 dB, Intensivstufe 64 dB
- Gerätemaß (HxBxT): 775,0-970,0 x 600 x 350 mm
- Abstand Rückwand/Leuchte: 55 mm
- Abluftstutzen: 150 mm Ø
- Anschlusswert: 0,17 kW
- Spannung/Frequenz: 230 V / 50 Hz
- Kabellänge mit Schuko-stecker: 120 cm
- Gewicht netto/brutto: 8,9 kg / 11,5 kg
- Transportmaße (HxBxT): 480 x 700 x 420 mm

EAN 5906006905828

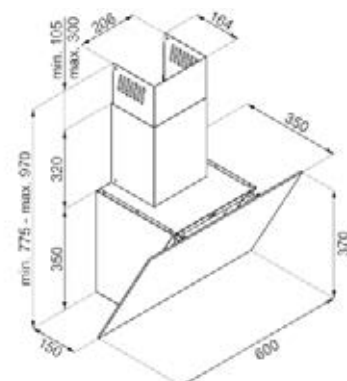

Montageabstand über Kochfeld Elektro 450 mm, Gas 650 mm

Zubehör siehe Seite 87.

\*Nach delegierter Verordnung (EU) Nr. 65/2014 und Verordnung (EU) Nr. 66/2014.



50 cm



### Kaminhaube, 60 cm KHF 664 630 S

#### Simple

- Schwarzer Glasschirm
- Farbe Kaminschacht: Schwarz
- SensorTouch
- **Lichtwärme 6500 K**
- Abluft-/Umluftbetrieb
- 3 Leistungsstufen 318-620 m<sup>3</sup>/h
- max. 15 Min. Nachlaufautomatik
- Beleuchtung: 1 x LED-Stripe / 4,0 W
- 1 Aluminium Fettfilter, spülmaschineneeignet
- **Abluftschlauch (Ø 150 mm) beigefügt**

#### Sonder-Zubehör, nachkaufbar

- Kohlefilter: FWP 18, 2 Stück
- Auslassabdeckung: OGF 150

#### Technische Daten\*

- Energieeffizienzklasse: A
- Energieverbrauch: pro Jahr 46,4 kWh/Jahr
- Fluiddynamische Effizienzklasse: A
- Beleuchtungseffizienzklasse: B
- Klasse Fettabscheidegrad: E
- Geräusch: min. 49 dB - max. 67 dB
- Gerätemaß (HxBxT): 758,0-1138,0 x 600 x 376 mm
- Abstand Rückwand/Leuchte: 48 mm
- Abluftstutzen: 150 mm Ø
- Anschlusswert: 0,23 kW
- Spannung/Frequenz: 230 V / 50 Hz
- Kabellänge mit Schukostecker: 120 cm
- Gewicht netto/brutto: 13,2 kg / 15,2 kg
- Transportmaße (HxBxT): 440 x 650 x 435 mm

EAN 5906006910945

### Kaminhaube, 50 cm KHF 654 630 S

#### Simple

- Schwarzer Glasschirm
- Farbe Kaminschacht: Schwarz
- SensorTouch
- **Lichtwärme 6500 K**
- Abluft-/Umluftbetrieb
- 3 Leistungsstufen 318-620 m<sup>3</sup>/h
- max. 15 Min. Nachlaufautomatik
- Beleuchtung: 1 x LED-Stripe / 4,0 W
- 1 Aluminium Fettfilter, spülmaschineneeignet
- **Abluftschlauch (Ø 150 mm) beigefügt**

#### Sonder-Zubehör, nachkaufbar

- Kohlefilter: FWP 18, 2 Stück
- Auslassabdeckung: OGF 150

#### Technische Daten\*

- Energieeffizienzklasse: A
- Energieverbrauch: pro Jahr 46,4 kWh/Jahr
- Fluiddynamische Effizienzklasse: A
- Beleuchtungseffizienzklasse: B
- Klasse Fettabscheidegrad: E
- Geräusch: min. 49 dB - max. 67 dB
- Gerätemaß (HxBxT): 758,0-1138,0 x 500 x 376 mm
- Abstand Rückwand/Leuchte: 48 mm
- Abluftstutzen: 150 mm Ø
- Anschlusswert: 0,23 kW
- Spannung/Frequenz: 230 V / 50 Hz
- Kabellänge mit Schukostecker: 120 cm
- Gewicht netto/brutto: 12,5 kg / 14,2 kg
- Transportmaße (HxBxT): 440 x 650 x 435 mm

EAN 5906006920180

## KHF 654 630 S Frischlufthaus für schmale Nischen

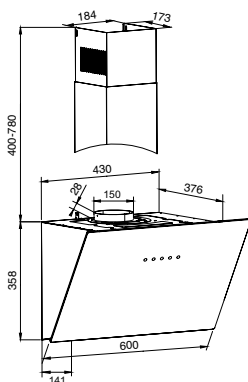

Montageabstand über Kochfeld Elektro 450 mm, Gas 650 mm

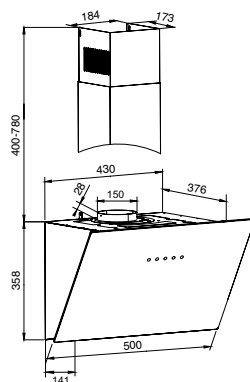

Montageabstand über Kochfeld Elektro 450 mm, Gas 650 mm



**Kaminhaube, 80 cm  
KHF 685 650 S**

**Illum**

- Schwarzer Glasschirm
- Farbe Kaminschacht: Schwarz
- TouchSlider
- **Vielfarbspektrum durch RGB-Light (15W)**
- **Lichtwärme 6500 K**
- Abluft-/Umluftbetrieb
- 10 Leistungsstufen 277-594 m<sup>3</sup>/h
- max. 15 Min. Nachlaufautomatik
- Beleuchtung: 1 x LED-Stripe / 1x4 W
- 1 Aluminium Fettfilter, spülmaschineneeignet

**Sonder-Zubehör, nachkaufbar**

- Kohlefilter: FWP 18, 2 Stück
- Auslassabdeckung: OGF 150

**Technische Daten\***

- Energieeffizienzklasse: A+
- Energieverbrauch: pro Jahr 21,7 kWh/Jahr
- Fluidynamische Effizienzklasse: A
- Beleuchtungseffizienzklasse: A
- Klasse Fettabseidegrad: E
- Geräusch: min. 45 dB - max. 66 dB
- Gerätemaß (HxBxT): 960,0-1340,0 x 800 x 394 mm
- Abstand Rückwand/Leuchte: 19 mm
- Abluftstutzen: 150 mm Ø
- Anschlusswert: 0,11 kW
- Spannung/Frequenz: 230 V / 50 Hz
- Kabellänge mit SchukoStecker: 120 cm
- Gewicht netto/brutto: 20,5 kg / 23,8 kg
- Transportmaße (HxBxT): 565 x 985 x 470 mm

EAN 5906006910938

**Kaminhaube, 60 cm  
KHF 665 650 S**

**Illum**

- Schwarzer Glasschirm
- Farbe Kaminschacht: Schwarz
- TouchSlider
- **Vielfarbspektrum durch RGB-Light (15W)**
- **Lichtwärme 6500 K**
- Abluft-/Umluftbetrieb
- 10 Leistungsstufen 277-594 m<sup>3</sup>/h
- max. 15 Min. Nachlaufautomatik
- Beleuchtung: 1 x LED-Stripe / 1x4 W
- 1 Aluminium Fettfilter, spülmaschineneeignet

**Sonder-Zubehör, nachkaufbar**

- Kohlefilter: FWP 18, 2 Stück
- Auslassabdeckung: OGF 150

**Technische Daten\***

- Energieeffizienzklasse: A+
- Energieverbrauch: pro Jahr 21,7 kWh/Jahr
- Fluidynamische Effizienzklasse: A
- Beleuchtungseffizienzklasse: A
- Klasse Fettabseidegrad: E
- Geräusch: min. 45 dB - max. 66 dB
- Gerätemaß (HxBxT): 960,0-1340,0 x 600 x 394 mm
- Abstand Rückwand/Leuchte: 19 mm
- Abluftstutzen: 150 mm Ø
- Anschlusswert: 0,11 kW
- Spannung/Frequenz: 230 V / 50 Hz
- Kabellänge mit SchukoStecker: 120 cm
- Gewicht netto/brutto: 19,0 kg / 21,2 kg
- Transportmaße (HxBxT): 556 x 645 x 470 mm

EAN 5906006910921

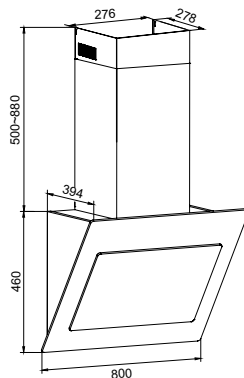

Montageabstand über Kochfeld Elektro 450 mm, Gas 650 mm

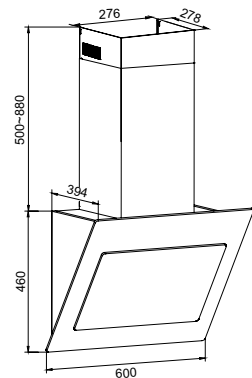

Montageabstand über Kochfeld Elektro 450 mm, Gas 650 mm

Zubehör siehe Seite 87.

\*Nach delegierter Verordnung (EU) Nr. 65/2014 und Verordnung (EU) Nr. 66/2014.





### Kaminhaube, 60 cm KHF 664 610 S

#### Stripe X

- Schwarzer Glasschirm, Edelstahlstreifen
- Farbe Kaminschacht: Schwarz
- SensorTouch
- **Lichtwärme 6500 K**
- Abluft-/Umluftbetrieb
- 3 Leistungsstufen 308-606 m<sup>3</sup>/h
- max. 15 Min. Nachlaufautomatik
- Beleuchtung: 2 x LED / 2,0 W
- 1 Aluminium Fettfilter, spülmaschinene geeignet
- **Abluftschlauch (Ø 150 mm) beigegefügt**

#### Sonder-Zubehör, nachkaufbar

- Kohlefilter: FWP 18, 2 Stück
- Auslassabdeckung: OGF 150

#### Technische Daten\*

- Energieeffizienzklasse: A
- Energieverbrauch: pro Jahr 48,1 kWh/Jahr
- Fluidynamische Effizienzklasse: A
- Beleuchtungseffizienzklasse: A
- Klasse Fettabseidegrad: E
- Geräusch: min. 49 dB - max. 67 dB
- Gerätemaß (HxBxT): 758,0-1138,0 x 600 x 378 mm
- Abstand Rückwand/Leuchte: 38 mm
- Abluftstutzen: 150 mm Ø
- Anschlusswert: 0,23 kW
- Spannung/Frequenz: 230 V / 50 Hz
- Kabellänge mit Schukostecker: 120 cm
- Gewicht netto/brutto: 13,0 kg / 15,0 kg
- Transportmaße (HxBxT): 440 x 650 x 435 mm

EAN 5906006611194

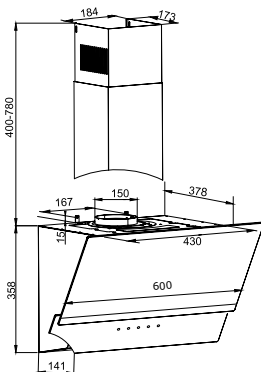

Montageabstand über Kochfeld Elektro 450 mm, Gas 650 mm

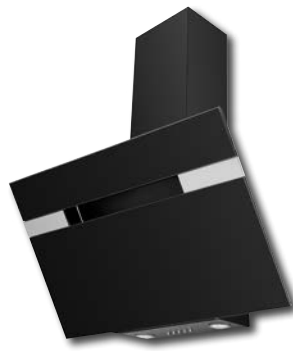

### Kaminhaube, 90 cm KH 17403 S

#### Straight Black

- Schwarzer Glasschirm
- Farbe Kaminschacht: Schwarz
- Drucktasten
- Abluft-/Umluftbetrieb
- 3 Leistungsstufen 215-485 m<sup>3</sup>/h
- Beleuchtung: 2 x LED / 3,0 W
- 2 Aluminium Fettfilter, spülmaschinene geeignet
- Deckenschutzblech beigegefügt

#### Sonder-Zubehör, nachkaufbar

- Kohlefilter: KF 17141, 2 Stück

#### Technische Daten\*

- Energieeffizienzklasse: B
- Energieverbrauch: pro Jahr 51,9 kWh/Jahr
- Fluidynamische Effizienzklasse: C
- Beleuchtungseffizienzklasse: A
- Klasse Fettabseidegrad: E
- Geräusch: min. 41 dB - max. 60 dB
- Gerätemaß (HxBxT): 945,0-1135,0 x 900 x 375 mm
- Abstand Rückwand/Leuchte: 30 mm
- Abluftstutzen: 150 mm Ø
- Anschlusswert: 0,14 kW
- Spannung/Frequenz: 230 V / 50 Hz
- Kabellänge mit Schukostecker: 120 cm
- Gewicht netto/brutto: 15,4 kg / 18,1 kg
- Transportmaße (HxBxT): 480 x 1000 x 480 mm

EAN 4040729174039

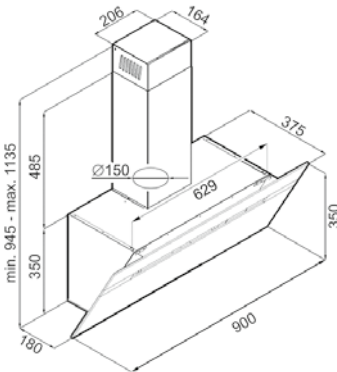

Montageabstand über Kochfeld Elektro 450 mm, Gas 650 mm



### Kaminhaube, 60 cm KH 17402 S

#### Straight Black

- Schwarzer Glasschirm
- Farbe Kaminschacht: Schwarz
- Drucktasten
- Abluft-/Umluftbetrieb
- 3 Leistungsstufen 303-386 m<sup>3</sup>/h
- Beleuchtung: 2 x LED / 3,0 W
- 1 Aluminium Fettfilter, spülmaschinene geeignet
- Deckenschutzblech beigegefügt

#### Sonder-Zubehör, nachkaufbar

- Kohlefilter: KF 17148, 1 Stück

#### Technische Daten\*

- Energieeffizienzklasse: C
- Energieverbrauch: pro Jahr 57,6 kWh/Jahr
- Fluidynamische Effizienzklasse: E
- Beleuchtungseffizienzklasse: A
- Klasse Fettabseidegrad: E
- Geräusch: min. 56 dB - max. 64 dB
- Gerätemaß (HxBxT): 945,0-1135,0 x 600 x 375 mm
- Abstand Rückwand/Leuchte: 30 mm
- Abluftstutzen: 150 mm Ø
- Anschlusswert: 0,13 kW
- Spannung/Frequenz: 230 V / 50 Hz
- Kabellänge mit Schukostecker: 220 cm
- Gewicht netto/brutto: 9,9 kg / 14,0 kg
- Transportmaße (HxBxT): 465 x 700 x 420 mm

EAN 4040729174022

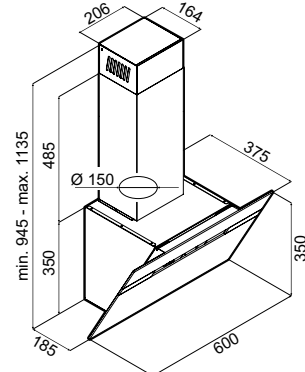

Montageabstand über Kochfeld Elektro 450 mm, Gas 650 mm

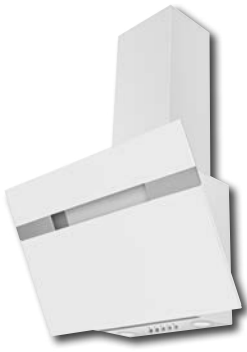

**Kaminhaube, 60 cm**  
**KH 17404 W**

**Straight White**

- Weißer Glasschirm
- Farbe Kaminschacht: Weiß
- Drucktasten
- Abluft-/Umluftbetrieb
- 3 Leistungsstufen 303-386 m<sup>3</sup>/h
- Beleuchtung: 2 x LED / 3,0 W
- 1 Aluminium Fettfilter, spülmaschinengeeignet
- Deckenschutzblech beigegefügt

- Sonder-Zubehör, nachkaufbar**
- Kohlefilter: KF 17148, 1 Stück

**Technische Daten\***

- Energieeffizienzklasse: C
- Energieverbrauch: pro Jahr 57,6 kWh/Jahr
- Fluidynamische Effizienzklasse: E
- Beleuchtungseffizienzklasse: A
- Klasse Fettabscheidegrad: E
- Geräusch: min. 56 dB - max. 64 dB
- Gerätemaß (HxBxT): 945,0-1135,0 x 600 x 375 mm
- Abstand Rückwand/Leuchte: 30 mm
- Abluftstutzen: 150 mm Ø
- Anschlusswert: 0,13 kW
- Spannung/Frequenz: 230 V / 50 Hz
- Kabellänge mit Schuko-stecker: 220 cm
- Gewicht netto/brutto: 9,9 kg / 14,0 kg
- Transportmaße (HxBxT): 465 x 700 x 420 mm

EAN 4040729174046

**Kaminhaube, 60 cm**  
**KHF 664 100 S**

**Glass Line**

- Schwarzer Glasschirm
- Farbe Kaminschacht: Edelstahl
- LED Display rot
- SensorSlider
- **Lichtwärme 6500 K**
- Abluft-/Umluftbetrieb
- 10 Leistungsstufen 252-565 m<sup>3</sup>/h
- max. 15 Min. Nachlaufautomatik
- Beleuchtung: 2 x LED / 2,0 W
- 1 Aluminium Fettfilter, spülmaschinengeeignet

- Sonder-Zubehör, nachkaufbar**
- Kohlefilter: FWP 18, 2 Stück

**Technische Daten\***

- Energieeffizienzklasse: A+
- Energieverbrauch: pro Jahr 23,6 kWh/Jahr
- Fluidynamische Effizienzklasse: A
- Beleuchtungseffizienzklasse: A
- Klasse Fettabscheidegrad: E
- Geräusch: min. 45 dB - max. 66 dB
- Gerätemaß (HxBxT): 960,0-1340,0 x 600 x 394 mm
- Abstand Rückwand/Leuchte: 19 mm
- Abluftstutzen: 150 mm Ø
- Anschlusswert: 0,09 kW
- Spannung/Frequenz: 230 V / 50 Hz
- Kabellänge mit Schuko-stecker: 120 cm
- Gewicht netto/brutto: 19,0 kg / 21,2 kg
- Transportmaße (HxBxT): 556 x 645 x 470 mm

EAN 5906006610845

**Kaminhaube, 60 cm**  
**KH 17118-1 S**

**Base**

- Schwarzer Glasschirm
- Farbe Kaminschacht: Schwarz
- Drucktasten
- Abluft-/Umluftbetrieb
- 3 Leistungsstufen 126-287 m<sup>3</sup>/h
- Beleuchtung: 2 x LED / 3,0 W
- 1 Aluminium Fettfilter, spülmaschinengeeignet

- Sonder-Zubehör, nachkaufbar**
- Kohlefilter: KF 17148, 1 Stück

**Technische Daten\***

- Energieeffizienzklasse: D
- Energieverbrauch: pro Jahr 64,5 kWh/Jahr
- Fluidynamische Effizienzklasse: E
- Beleuchtungseffizienzklasse: A
- Klasse Fettabscheidegrad: E
- Geräusch: min. 48 dB - max. 61 dB
- Gerätemaß (HxBxT): 970,0-1330,0 x 600 x 355 mm
- Abstand Rückwand/Leuchte: 30 mm
- Abluftstutzen: 150 mm Ø
- Anschlusswert: 0,12 kW
- Spannung/Frequenz: 230 V / 50 Hz
- Kabellänge mit Schuko-stecker: 150 cm
- Gewicht netto/brutto: 9,5 kg / 13,0 kg
- Transportmaße (HxBxT): 700 x 480 x 465 mm

EAN 5906006611972

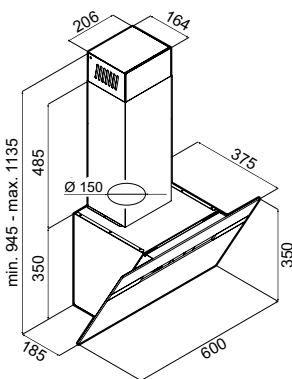

Montageabstand über Kochfeld Elektro 450 mm, Gas 650 mm

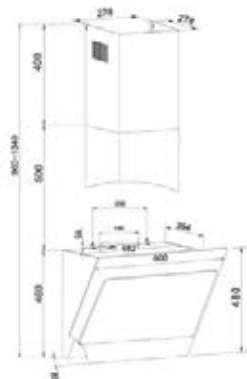

Montageabstand über Kochfeld Elektro 450 mm, Gas 650 mm

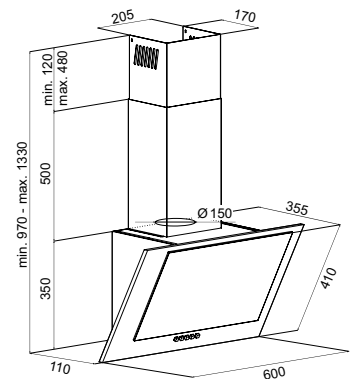

Montageabstand über Kochfeld Elektro 450 mm, Gas 650 mm

Zubehör siehe Seite 87.

\*Nach delegierter Verordnung (EU) Nr. 65/2014 und Verordnung (EU) Nr. 66/2014.



**Kaminhaube, 90 cm**  
**KH 694 616 SM**

**T-Line Light**

- Schwarz matt, Schwarzglasfront
- Farbe Kaminschacht: Schwarz matt
- LED Display Rot
- **GestureControl**
- SensorTouch
- **Lichtwärme 3000-7000 K, einstellbar**
- Abluft-/Umluftbetrieb
- Randabsaugung
- 4 Leistungsstufen 259-577 m<sup>3</sup>/h, 638 m<sup>3</sup>/h Intensivstufe mit Rückstellung
- max. 15 Min. Nachlaufautomatik
- Beleuchtung: 1 x LED-Panel / 10,0 W dimmbar
- 3 Aluminium Fettfilter, spülmaschinengeeignet
- **Abluftschlauch (Ø 150 mm) beigegefügt**

**Sonder-Zubehör, nachkaufbar**

- Kohlefilter: KF 17192, 1 Stück

**Technische Daten\***

- Energieeffizienzklasse: A+
- Energieverbrauch: pro Jahr 35,5 kWh/Jahr
- Fluidynamische Effizienzklasse: A
- Beleuchtungseffizienzklasse: C
- Klasse Fettabscheidegrad: C
- Geräusch: min. 45 dB - max. 64 dB, Intensivstufe 66 dB
- Gerätemaß (HxBxT): 570,0-1050,0 x 898 x 504 mm
- Abstand Rückwand/Leuchte: 60 mm
- Abluftstutzen: 150 mm Ø
- Anschlusswert: 0,10 kW
- Spannung/Frequenz: 230 V / 50 Hz
- Kabellänge mit Schuko-stecker: 120 cm
- Gewicht netto/brutto: 21,1 kg / 23,5 kg
- Transportmaße (HxBxT): 555 x 953 x 425 mm

EAN 5906006936723



Montageabstand über Kochfeld Elektro 450 mm, Gas 650 mm



**Kaminhaube, 60 cm**  
**KH 17801-1 E**

**T-Line**

- Edelstahl
- Farbe Kaminschacht: Edelstahl
- Drucktasten
- **Lichtwärme 6500 K**
- Abluft-/Umluftbetrieb
- 3 Leistungsstufen 310-609 m<sup>3</sup>/h
- Beleuchtung: 2 x LED / 2,0 W
- 2 Aluminium Fettfilter, spülmaschinengeeignet
- **Abluftschlauch (Ø 150 mm) beigegefügt**

**Sonder-Zubehör, nachkaufbar**

- Kohlefilter: KF 17192, 1 Stück

**Technische Daten\***

- Energieeffizienzklasse: A
- Energieverbrauch: pro Jahr 45,6 kWh/Jahr
- Fluidynamische Effizienzklasse: A
- Beleuchtungseffizienzklasse: A
- Klasse Fettabscheidegrad: C
- Geräusch: min. 49 dB - max. 67 dB
- Gerätemaß (HxBxT): 535,0-1015,0 x 600 x 500 mm
- Abstand Rückwand/Leuchte: 385 mm
- Abluftstutzen: 150 mm Ø
- Anschlusswert: 0,23 kW
- Spannung/Frequenz: 230 V / 50 Hz
- Kabellänge mit Schuko-stecker: 120 cm
- Gewicht netto/brutto: 11,0 kg / 13,0 kg
- Transportmaße (HxBxT): 555 x 653 x 385 mm

EAN 5906006611149

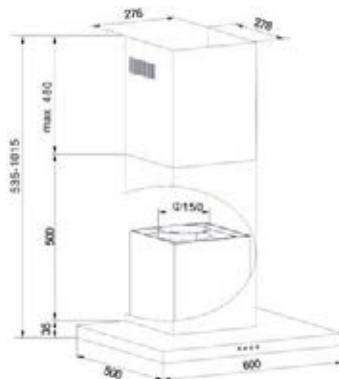

Montageabstand über Kochfeld Elektro 450 mm, Gas 650 mm



**Kaminhaube, 60 cm**  
**KH 17803 S**

**T-Line**

- Schwarz matt
- Farbe Kaminschacht: Schwarz matt
- Drucktasten
- **Lichtwärme 6500 K**
- Abluft-/Umluftbetrieb
- 3 Leistungsstufen 310-609 m<sup>3</sup>/h
- Beleuchtung: 2 x LED / 2,0 W
- 2 Aluminium Fettfilter, spülmaschinengeeignet
- **Abluftschlauch (Ø 150 mm) beigegefügt**

**Sonder-Zubehör, nachkaufbar**

- Kohlefilter: KF 17192, 1 Stück

**Technische Daten\***

- Energieeffizienzklasse: A
- Energieverbrauch: pro Jahr 45,6 kWh/Jahr
- Fluidynamische Effizienzklasse: A
- Beleuchtungseffizienzklasse: A
- Klasse Fettabscheidegrad: C
- Geräusch: min. 49 dB - max. 67 dB
- Gerätemaß (HxBxT): 535,0-1015,0 x 600 x 500 mm
- Abstand Rückwand/Leuchte: 385 mm
- Abluftstutzen: 150 mm Ø
- Anschlusswert: 0,23 kW
- Spannung/Frequenz: 230 V / 50 Hz
- Kabellänge mit Schuko-stecker: 120 cm
- Gewicht netto/brutto: 11,0 kg / 13,0 kg
- Transportmaße (HxBxT): 555 x 653 x 385 mm

EAN 5906006905200

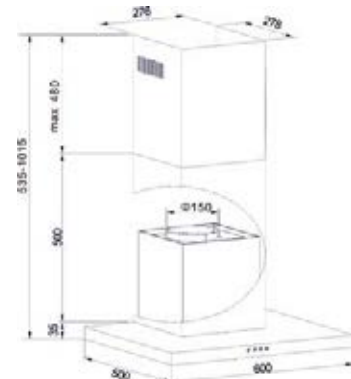

Montageabstand über Kochfeld Elektro 450 mm, Gas 650 mm





**Kaminhaube, 60 cm**  
**KH 17286-3 E**

**Trapez**

- Edelstahl
- Farbe Kaminschacht: Edelstahl
- Drucktasten
- **Lichtwärme 3000 K**
- Abluft-/Umluftbetrieb
- 3 Leistungsstufen 332-601 m<sup>3</sup>/h
- Beleuchtung: 2 x LED / 4,0 W
- 2 Aluminium Fettfilter, spülmaschinene geeignet
- **Abluftschlauch (Ø 150 mm) beigegefügt, Kohlefilter beigegefügt**

**Sonder-Zubehör, nachkaufbar**

- Kohlefilter: FWP18, 2 Stück

**Technische Daten\***

- Energieeffizienzklasse: A
- Energieverbrauch: pro Jahr 46,9 kWh/Jahr
- Fluidynamische Effizienzklasse: A
- Beleuchtungseffizienzklasse: A
- Klasse Fettabscheidegrad: C
- Geräusch: min. 49 dB - max. 67 dB
- **Gerätemaß (HxBxT):**  
644,0-1024,0 x 600 x 500 mm
- Abstand Rückwand/Leuchte: 15 mm
- Abluftstutzen: 150 mm Ø
- Anschlusswert: 0,24 kW
- Spannung/Frequenz: 230 V / 50 Hz
- Kabellänge mit Schukostecker: 120 cm
- Gewicht netto/brutto: 8,6 kg / 10,3 kg
- Transportmaße (HxBxT): 560 x 655 x 300 mm

EAN 5906006611125

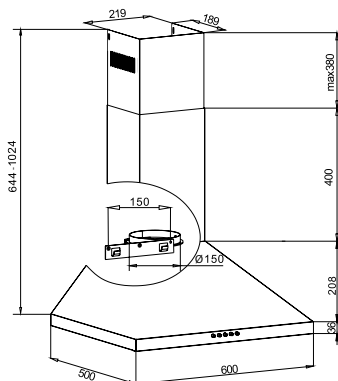

Montageabstand über Kochfeld Elektro 450 mm, Gas 650 mm

**Kaminhaube, 60 cm**  
**KH 17286 S**

**Trapez**

- Schwarz
- Farbe Kaminschacht: Schwarz
- Drucktasten
- **Lichtwärme 3000 K**
- Abluft-/Umluftbetrieb
- 3 Leistungsstufen 332-601 m<sup>3</sup>/h
- Beleuchtung: 2 x LED / 4,0 W
- 2 Aluminium Fettfilter, spülmaschinene geeignet
- **Abluftschlauch (Ø 150 mm) beigegefügt, Kohlefilter beigegefügt**

**Sonder-Zubehör, nachkaufbar**

- Kohlefilter: FWP18, 2 Stück

**Technische Daten\***

- Energieeffizienzklasse: A
- Energieverbrauch: pro Jahr 46,9 kWh/Jahr
- Fluidynamische Effizienzklasse: A
- Beleuchtungseffizienzklasse: A
- Klasse Fettabscheidegrad: C
- Geräusch: min. 49 dB - max. 67 dB
- **Gerätemaß (HxBxT):**  
644,0-1024,0 x 600 x 500 mm
- Abstand Rückwand/Leuchte: 15 mm
- Abluftstutzen: 150 mm Ø
- Anschlusswert: 0,24 kW
- Spannung/Frequenz: 230 V / 50 Hz
- Kabellänge mit Schukostecker: 120 cm
- Gewicht netto/brutto: 8,6 kg / 10,3 kg
- Transportmaße (HxBxT): 560 x 655 x 300 mm

EAN 5906006920166

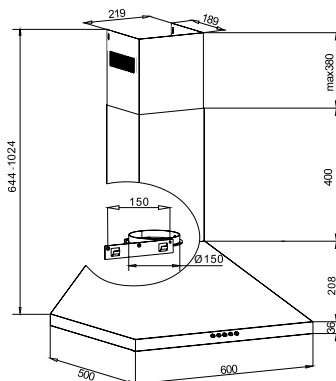

Montageabstand über Kochfeld Elektro 450 mm, Gas 550 mm

Zubehör siehe Seite 87.

\*Nach delegierter Verordnung (EU) Nr. 65/2014 und Verordnung (EU) Nr. 66/2014.



### Flachschirmhaube, 90 cm FH 694 620 E

#### Teleskophaube

- Edelstahl
- LCD Display Rot
- SoftTouch
- **Lichtwärme 3000 K**
- Abluft-/Umluftbetrieb
- 3 Leistungsstufen 261-645 m<sup>3</sup>/h
- Beleuchtung: 2 x LED / 3,0 W
- 4 Aluminium Fettfilter, spülmaschinengeeignet

- Sonder-Zubehör, nachkaufbar**
- Kohlefilter: FWK 162, 2 Stück

#### Technische Daten\*

- Energieeffizienzklasse: A
- Energieverbrauch: pro Jahr 45,6 kWh/Jahr
- Fluidynamische Effizienzklasse: A
- Beleuchtungseffizienzklasse: A
- Klasse Fettabscheidegrad: F
- Geräusch: min. 46 dB - max. 64 dB
- Gerätemaß (HxBxT): 260,0 x 899 x 303 mm
- Abstand Rückwand/Leuchte: 6 mm
- Abluftstutzen: 150 mm Ø
- Anschlusswert: 0,22 kW
- Spannung/Frequenz: 230 V / 50 Hz
- Kabellänge mit Schukostecker: 200 cm
- Gewicht netto/brutto: 8,5 kg / 9,7 kg
- Transportmaße (HxBxT): 365 x 240 x 950 mm

EAN 5906006905460



### Flachschirmhaube, 90 cm FH 694 620 S

#### Teleskophaube

- Schwarz
- LCD Display Rot
- SoftTouch
- **Lichtwärme 3000 K**
- Abluft-/Umluftbetrieb
- 3 Leistungsstufen 261-645 m<sup>3</sup>/h
- Beleuchtung: 2 x LED / 3,0 W
- 4 Aluminium Fettfilter, spülmaschinengeeignet

- Sonder-Zubehör, nachkaufbar**
- Kohlefilter: FWK 162, 2 Stück

#### Technische Daten\*

- Energieeffizienzklasse: A
- Energieverbrauch: pro Jahr 45,6 kWh/Jahr
- Fluidynamische Effizienzklasse: A
- Beleuchtungseffizienzklasse: A
- Klasse Fettabscheidegrad: F
- Geräusch: min. 46 dB - max. 64 dB
- Gerätemaß (HxBxT): 260,0 x 899 x 303 mm
- Abstand Rückwand/Leuchte: 6 mm
- Abluftstutzen: 150 mm Ø
- Anschlusswert: 0,22 kW
- Spannung/Frequenz: 230 V / 50 Hz
- Kabellänge mit Schukostecker: 200 cm
- Gewicht netto/brutto: 8,5 kg / 9,7 kg
- Transportmaße (HxBxT): 365 x 240 x 950 mm

EAN 5906006905453



### Flachschirmhaube, 60 cm FH 664 620 E

#### Teleskophaube

- Edelstahl
- Schieberegler
- **Lichtwärme 2700 K**
- Abluft-/Umluftbetrieb
- 3 Leistungsstufen 240-410 m<sup>3</sup>/h
- Beleuchtung: 2 x LED / 3,0 W
- 2 Aluminium Fettfilter, spülmaschinengeeignet

- Sonder-Zubehör, nachkaufbar**
- Kohlefilter: FWK 124, 2 Stück

#### Technische Daten\*

- Energieeffizienzklasse: A
- Energieverbrauch: pro Jahr 24,1 kWh/Jahr
- Fluidynamische Effizienzklasse: B
- Beleuchtungseffizienzklasse: B
- Klasse Fettabscheidegrad: C
- Geräusch: min. 61 dB - max. 69 dB
- Gerätemaß (HxBxT): 174,0 x 599 x 303 mm
- Abstand Rückwand/Leuchte: 6 mm
- Abluftstutzen: 120 mm Ø
- Anschlusswert: 0,13 kW
- Spannung/Frequenz: 230 V / 50 Hz
- Kabellänge mit Schukostecker: 150 cm
- Gewicht netto/brutto: 6,8 kg / 8,6 kg
- Transportmaße (HxBxT): 380 x 650 x 240 mm

EAN 5906006905446

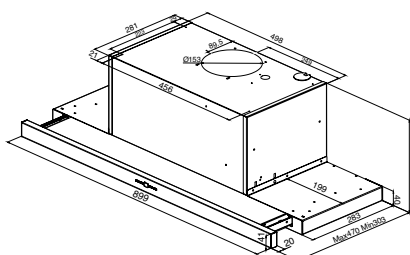

Montageabstand über Kochfeld Elektro 450 mm, Gas 650 mm

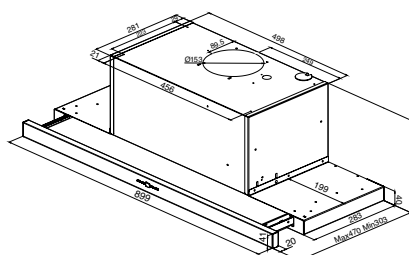

Montageabstand über Kochfeld Elektro 450 mm, Gas 650 mm

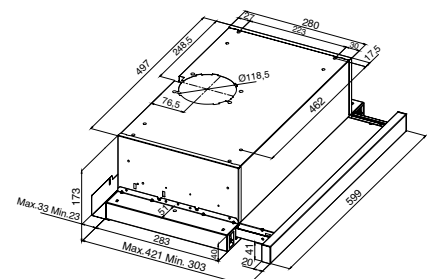

Montageabstand über Kochfeld Elektro 450 mm, Gas 650 mm



**Flachschirmhaube, 60 cm  
FH 664 634 E**

**Teleskophaube**

- Edelstahl
- Schieberegler
- **Lichtwärme 4000 K**
- Abluft-/Umluftbetrieb
- 3 Leistungsstufen 220-390 m<sup>3</sup>/h
- Beleuchtung: 1 x LED-Stripe / 4,0 W
- 2 Aluminium Fettfilter, spülmaschinene geeignet

**Sonder-Zubehör, nachkaufbar**

- Kohlefilter: FWK 125, 2 Stück

**Technische Daten\***

- Energieeffizienzklasse: A
- Energieverbrauch: pro Jahr 20,0 kWh/Jahr
- Fluidynamische Effizienzklasse: A
- Beleuchtungseffizienzklasse: A
- Klasse Fettabscheidegrad: F
- Geräusch: min. 37 dB - max. 59 dB
- Gerätemaß (HxBxT): 205,0 x 598 x 300 mm
- Abstand Rückwand/Leuchte: 35 mm
- Abluftstutzen: 150 mm Ø
- Anschlusswert: 0,05 kW
- Spannung/Frequenz: 230 V / 50 Hz
- Kabellänge mit Schukostecker: 150 cm
- Gewicht netto/brutto: 7,7 kg / 8,6 kg
- Transportmaße (HxBxT): 367 x 660 x 260 mm

EAN 5906006945763

**Flachschirmhaube, 60 cm  
FH 664 620 S**

**Teleskophaube**

- Schwarz
- Schieberegler
- **Lichtwärme 2700 K**
- Abluft-/Umluftbetrieb
- 3 Leistungsstufen 240-410 m<sup>3</sup>/h
- Beleuchtung: 2 x LED / 3,0 W
- 2 Aluminium Fettfilter, spülmaschinene geeignet

**Sonder-Zubehör, nachkaufbar**

- Kohlefilter: FWK 124, 2 Stück

**Technische Daten\***

- Energieeffizienzklasse: A
- Energieverbrauch: pro Jahr 24,1 kWh/Jahr
- Fluidynamische Effizienzklasse: B
- Beleuchtungseffizienzklasse: B
- Klasse Fettabscheidegrad: C
- Geräusch: min. 61 dB - max. 69 dB
- Gerätemaß (HxBxT): 174,0 x 599 x 303 mm
- Abstand Rückwand/Leuchte: 6 mm
- Abluftstutzen: 120 mm Ø
- Anschlusswert: 0,13 kW
- Spannung/Frequenz: 230 V / 50 Hz
- Kabellänge mit Schukostecker: 150 cm
- Gewicht netto/brutto: 6,8 kg / 8,6 kg
- Transportmaße (HxBxT): 380 x 650 x 240 mm

EAN 5906006905477

**Flachschirmhaube, 60 cm  
FH 664 634 S**

**Teleskophaube**

- Schwarz
- Schieberegler
- **Lichtwärme 4000 K**
- Abluft-/Umluftbetrieb
- 3 Leistungsstufen 220-390 m<sup>3</sup>/h
- Beleuchtung: 1 x LED-Stripe / 4,0 W
- 2 Aluminium Fettfilter, spülmaschinene geeignet

**Sonder-Zubehör, nachkaufbar**

- Kohlefilter: FWK 125, 2 Stück

**Technische Daten\***

- Energieeffizienzklasse: A
- Energieverbrauch: pro Jahr 20,0 kWh/Jahr
- Fluidynamische Effizienzklasse: A
- Beleuchtungseffizienzklasse: A
- Klasse Fettabscheidegrad: F
- Geräusch: min. 37 dB - max. 59 dB
- Gerätemaß (HxBxT): 205,0 x 598 x 300 mm
- Abstand Rückwand/Leuchte: 35 mm
- Abluftstutzen: 150 mm Ø
- Anschlusswert: 0,05 kW
- Spannung/Frequenz: 230 V / 50 Hz
- Kabellänge mit Schukostecker: 150 cm
- Gewicht netto/brutto: 7,7 kg / 8,6 kg
- Transportmaße (HxBxT): 367 x 660 x 260 mm

EAN 5906006945756

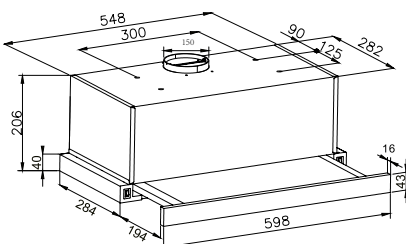

Montageabstand über Kochfeld Elektro 450 mm, Gas 650 mm

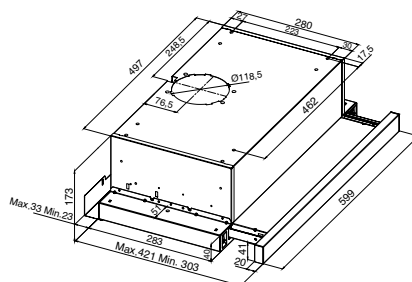

Montageabstand über Kochfeld Elektro 450 mm, Gas 650 mm

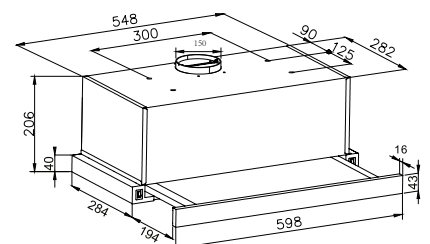

Montageabstand über Kochfeld Elektro 450 mm, Gas 650 mm

Zubehör siehe Seite 87.

\*Nach delegierter Verordnung (EU) Nr. 65/2014 und Verordnung (EU) Nr. 66/2014.





### Flachschirmhaube, 60 cm FH 17275 S

#### Slider Black

- Schwarzes Glaspanel
- LED Display Rot
- SensorTouch
- **Lichtwärme 4000 K**
- Abluft-/Umluftbetrieb
- 3 Leistungsstufen 294-550 m<sup>3</sup>/h, 750 m<sup>3</sup>/h Intensivstufe mit Rückstellung
- max. 90 Min. Nachlaufautomatik
- Beleuchtung: 2 x LED-Stripe / 4,0 W
- 2 Aluminium Fettfilter, spülmaschinengeeignet

#### Sonder-Zubehör, nachkaufbar

- Kohlefilter: KF 17980, 2 Stück

#### Technische Daten\*

- Energieeffizienzklasse: A
- Energieverbrauch: pro Jahr 58,8 kWh/Jahr
- Fluidynamische Effizienzklasse: A
- Beleuchtungseffizienzklasse: A
- Klasse Fettabscheidegrad: E
- Geräusch: min. 54 dB - max. 65 dB, Intensivstufe 70 dB
- Gerätemaß (HxBxT): 270,0 x 600 x 315 mm
- Abstand Rückwand/Leuchte: 20 mm
- Abluftstutzen: 150 mm Ø
- Anschlusswert: 0,05 kW
- Spannung/Frequenz: 230 V / 50 Hz
- Kabellänge mit Schukostecker: 220 cm
- Gewicht netto/brutto: 10,9 kg / 13,4 kg
- Transportmaße (HxBxT): 360 x 700 x 420 mm

EAN 5906006911218

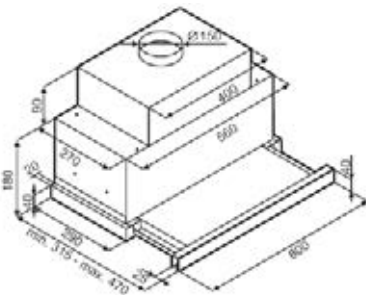

Montageabstand über Kochfeld Elektro 450 mm, Gas 650 mm



### Flachschirmhaube, 60 cm FH 664 330 S

#### Teleskophaube

- Schwarzes Glaspanel
- LED Display Rot
- SensorTouch
- **Lichtwärme 4000 K**
- Abluft-/Umluftbetrieb
- 3 Leistungsstufen 294-400 m<sup>3</sup>/h, 750 m<sup>3</sup>/h Intensivstufe mit Rückstellung
- max. 90 Min. Nachlaufautomatik
- Beleuchtung: 1 x LED-Stripe / 4,0 W
- 2 Aluminium Fettfilter, spülmaschinengeeignet

#### Sonder-Zubehör, nachkaufbar

- Kohlefilter: KF 17980, 2 Stück

#### Technische Daten\*

- Energieeffizienzklasse: A
- Energieverbrauch: pro Jahr 56,0 kWh/Jahr
- Fluidynamische Effizienzklasse: A
- Beleuchtungseffizienzklasse: A
- Klasse Fettabscheidegrad: E
- Geräusch: min. 54 dB - max. 60 dB, Intensivstufe 70 dB
- Gerätemaß (HxBxT): 310,0 x 598 x 307 mm
- Abstand Rückwand/Leuchte: 20 mm
- Abluftstutzen: 150 mm Ø
- Anschlusswert: 0,28 kW
- Spannung/Frequenz: 230 V / 50 Hz
- Kabellänge mit Schukostecker: 220 cm
- Gewicht netto/brutto: 10,9 kg / 13,4 kg
- Transportmaße (HxBxT): 360 x 700 x 420 mm

EAN 5906006932565

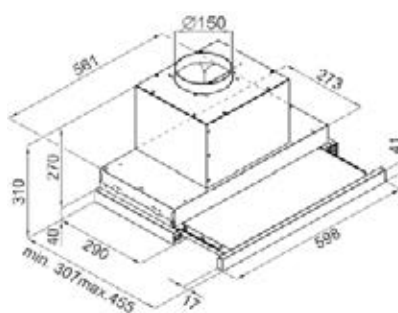

Montageabstand über Kochfeld Elektro 450 mm, Gas 650 mm



### Flachschirmhaube, 60 cm FH 664 300 S

#### Teleskophaube

- Schwarz
- Kippschalter
- **Lichtwärme 2700 K**
- Abluft-/Umluftbetrieb
- 3 Leistungsstufen 270-648 m<sup>3</sup>/h
- Beleuchtung: 2 x LED / 3,0 W
- 2 Aluminium Fettfilter, spülmaschinengeeignet

#### Sonder-Zubehör, nachkaufbar

- Kohlefilter: FWK 162, 1 Stück

#### Technische Daten\*

- Energieeffizienzklasse: A
- Energieverbrauch: pro Jahr 42,9 kWh/Jahr
- Fluidynamische Effizienzklasse: A
- Beleuchtungseffizienzklasse: D
- Klasse Fettabscheidegrad: C
- Geräusch: min. 46 dB - max. 65 dB
- Gerätemaß (HxBxT): 259,0 x 599 x 303 mm
- Abstand Rückwand/Leuchte: 6 mm
- Abluftstutzen: 150 mm Ø
- Anschlusswert: 0,22 kW
- Spannung/Frequenz: 230 V / 50 Hz
- Kabellänge mit Schukostecker: 150 cm
- Gewicht netto/brutto: 9,3 kg / 10,6 kg
- Transportmaße (HxBxT): 375 x 645 x 325 mm

EAN 5906006932572

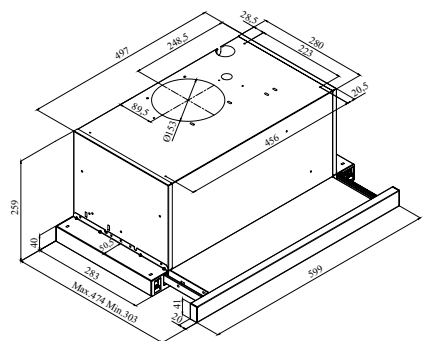

Montageabstand über Kochfeld Elektro 450 mm, Gas 650 mm

NEU! Verfügbar ab Mai



**Flachschirmhaube, 60 cm  
FH 17161-1 E**

**Teleskophaube**

- Edelstahlfront
- Kippschalter
- Abluft-/Umluftbetrieb
- **2 Motoren**
- 3 Leistungsstufen 308-429 m<sup>3</sup>/h
- Beleuchtung: 2 x LED / 2,0 W
- 2 Aluminium Fettfilter, spülmaschineneeignet

**Sonder-Zubehör, nachkaufbar**

- Kohlefilter: KF 17146, 2 Stück

**Technische Daten\***

- Energieeffizienzklasse: D
- Energieverbrauch: pro Jahr 124,4 kWh/Jahr
- Fluidynamische Effizienzklasse: E
- Beleuchtungseffizienzklasse: C
- Klasse Fettabscheidegrad: E
- Geräusch: min. 57 dB - max. 68 dB
- Gerätemaß (HxBxT): 174,0 x 600 x 325 mm
- Abstand Rückwand/Leuchte: 6 mm
- Abluftstutzen: 120 mm Ø
- Anschlusswert: 0,25 kW
- Spannung/Frequenz: 230 V / 50 Hz
- Kabellänge mit Schuko-stecker: 150 cm
- Gewicht netto/brutto: 7,3 kg / 8,3 kg
- Transportmaße (HxBxT): 235 x 645 x 395 mm

EAN 5906006612153

**Flachschirmhaube, 60 cm  
FH 662 100 E**

**Teleskophaube**

- Edelstahl
- Schieberegler
- **Lichtwärme 3000 K**
- Abluft-/Umluftbetrieb
- 3 Leistungsstufen 228-361 m<sup>3</sup>/h
- Beleuchtung: 2 x LED (GU10) / 4,0 W
- 2 Aluminium Fettfilter, spülmaschineneeignet

**Sonder-Zubehör, nachkaufbar**

- Kohlefilter: KF 17154, 2 Stück

**Technische Daten\***

- Energieeffizienzklasse: C
- Energieverbrauch: pro Jahr 47,7 kWh/Jahr
- Fluidynamische Effizienzklasse: D
- Beleuchtungseffizienzklasse: A
- Klasse Fettabscheidegrad: F
- Geräusch: min. 58 dB - max. 65 dB
- Gerätemaß (HxBxT): 205,0 x 598 x 300 mm
- Abstand Rückwand/Leuchte: 15 mm
- Abluftstutzen: 120 mm Ø
- Anschlusswert: 0,13 kW
- Spannung/Frequenz: 230 V / 50 Hz
- Kabellänge mit Schuko-stecker: 150 cm
- Gewicht netto/brutto: 7,7 kg / 8,6 kg
- Transportmaße (HxBxT): 367 x 660 x 260 mm

EAN 5906006945749

**Unterbauhaube, 60 cm  
UH 17111-3 E**

**Edelstahl**

- Drucktasten
- Abluft-/Umluftbetrieb
- 3 Leistungsstufen 110-178 m<sup>3</sup>/h
- Beleuchtung: 1 x LED / 4,0 W
- 2 Aluminium Fettfilter, spülmaschineneeignet

**Sonder-Zubehör, nachkaufbar**

- Kohlefilter: KF 17137, 2 Stück
- Teleskopkamin: TK 17050

**Technische Daten\***

- Energieeffizienzklasse: C
- Energieverbrauch: pro Jahr 41,8 kWh/Jahr
- Fluidynamische Effizienzklasse: E
- Beleuchtungseffizienzklasse: D
- Klasse Fettabscheidegrad: E
- Geräusch: min. 53 dB - max. 63 dB
- Gerätemaß (HxBxT): 140,0 x 600 x 485 mm
- Abstand Rückwand/Leuchte: 17 mm
- Abluftstutzen: 120 mm Ø
- Anschlusswert: 0,09 kW
- Spannung/Frequenz: 230 V / 50 Hz
- Kabellänge mit Schuko-stecker: 140 cm
- Gewicht netto/brutto: 4,2 kg / 5,1 kg
- Transportmaße (HxBxT): 540 x 630 x 171 mm

EAN 5906006611958

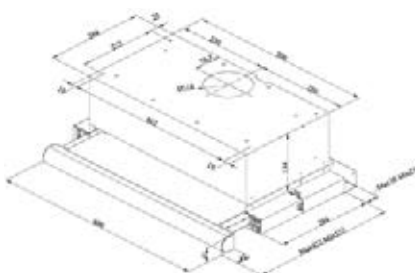

Montageabstand über Kochfeld Elektro 450 mm, Gas 650 mm

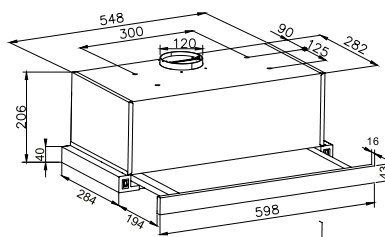

Montageabstand über Kochfeld Elektro 450 mm, Gas 650 mm

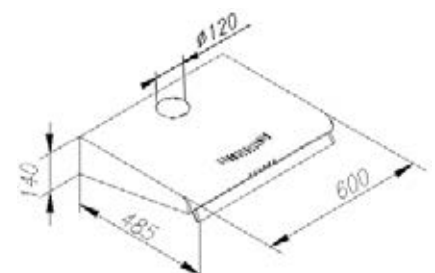

Montageabstand über Kochfeld Elektro 450 mm, Gas 650 mm

Zubehör siehe Seite 87.

\*Nach delegierter Verordnung (EU) Nr. 65/2014 und Verordnung (EU) Nr. 66/2014.



**Unterbauhaube, 60 cm**  
**UH 17010-4 E**

**Edelstahlfront**

- Schieberegler
- Abluft-/Umluftbetrieb
- 3 Leistungsstufen 110-178 m<sup>3</sup>/h
- Beleuchtung: 1 x LED / 4,0 W
- 1 Alu-Gewebe Fettfilter

**Sonder-Zubehör, nachkaufbar**

- Kohlefilter: KF 17030, 1 Stück
- Teleskopkamin: TK 17029

**Technische Daten\***

- Energieeffizienzklasse: C
- Energieverbrauch: pro Jahr 41,8 kWh/Jahr
- Fluiddynamische Effizienzklasse: E
- Beleuchtungseffizienzklasse: D
- Klasse Fettabscheidegrad: E
- Geräusch: min. 53 dB - max. 63 dB
- Gerätemaß (HxBxT): 130,0 x 600 x 505 mm
- Abstand Rückwand/Leuchte: 17 mm
- Abluftstutzen: 120 mm Ø
- Anschlusswert: 0,09 kW
- Spannung/Frequenz: 230 V / 50 Hz
- Kabellänge mit Schukostecker: 140 cm
- Gewicht netto/brutto: 4,5 kg / 5,5 kg
- Transportmaße (HxBxT): 540 x 630 x 171 mm

EAN 5906006611897

**Unterbauhaube, 50 cm**  
**UH 17052-3 E**

**Edelstahlfront**

- Schieberegler
- Abluft-/Umluftbetrieb
- 3 Leistungsstufen 105-173 m<sup>3</sup>/h
- Beleuchtung: 1 x LED / 4,0 W
- 1 Alu-Gewebe Fettfilter

**Sonder-Zubehör, nachkaufbar**

- Kohlefilter: KF 17030, 1 Stück
- Teleskopkamin: TK 17029

**Technische Daten\***

- Energieeffizienzklasse: C
- Energieverbrauch: pro Jahr 41,4 kWh/Jahr
- Fluiddynamische Effizienzklasse: E
- Beleuchtungseffizienzklasse: D
- Klasse Fettabscheidegrad: E
- Geräusch: min. 53 dB - max. 63 dB
- Gerätemaß (HxBxT): 130,0 x 500 x 505 mm
- Abstand Rückwand/Leuchte: 17 mm
- Abluftstutzen: 120 mm Ø
- Anschlusswert: 0,09 kW
- Spannung/Frequenz: 230 V / 50 Hz
- Kabellänge mit Schukostecker: 140 cm
- Gewicht netto/brutto: 3,9 kg / 4,8 kg
- Transportmaße (HxBxT): 540 x 530 x 171 mm

EAN 5906006611859

**Unterbauhaube, 50 cm**  
**UH 17051-3 W**

**Weiß**

- Schieberegler
- Abluft-/Umluftbetrieb
- 3 Leistungsstufen 105-173 m<sup>3</sup>/h
- Beleuchtung: 1 x LED / 4,0 W
- 1 Alu-Gewebe Fettfilter

**Sonder-Zubehör, nachkaufbar**

- Kohlefilter: KF 17030, 1 Stück
- Teleskopkamin: TK 17027

**Technische Daten\***

- Energieeffizienzklasse: C
- Energieverbrauch: pro Jahr 41,4 kWh/Jahr
- Fluiddynamische Effizienzklasse: E
- Beleuchtungseffizienzklasse: D
- Klasse Fettabscheidegrad: E
- Geräusch: min. 53 dB - max. 63 dB
- Gerätemaß (HxBxT): 130,0 x 500 x 505 mm
- Abstand Rückwand/Leuchte: 17 mm
- Abluftstutzen: 120 mm Ø
- Anschlusswert: 0,09 kW
- Spannung/Frequenz: 230 V / 50 Hz
- Kabellänge mit Schukostecker: 140 cm
- Gewicht netto/brutto: 3,9 kg / 4,8 kg
- Transportmaße (HxBxT): 540 x 530 x 171 mm

EAN 5906006611866

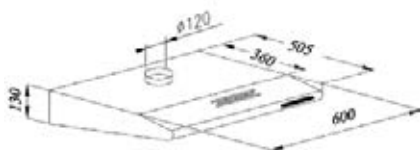

Montageabstand über Kochfeld Elektro 450 mm, Gas 650 mm

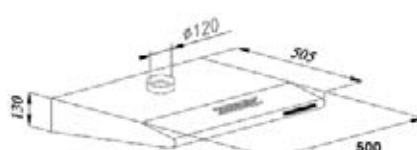

Montageabstand über Kochfeld Elektro 450 mm, Gas 650 mm

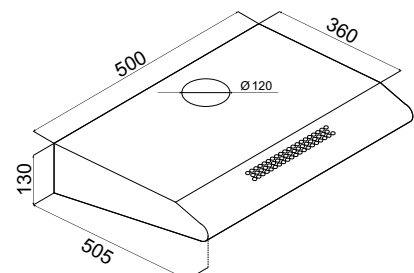

Montageabstand über Kochfeld Elektro 450 mm, Gas 650 mm



# Zubehör für Hauben



## Unterbauhaube, 60 cm UH 17108-3 W

### Weiß

- Schieberegler
- Abluft-/Umluftbetrieb
- 3 Leistungsstufen 110-178 m³/h
- Beleuchtung: 1 x LED / 4,0 W
- 1 Alu-Gewebe Fettfilter

### Sonder-Zubehör, nachkaufbar

- Kohlefilter: KF 17030, 1 Stück
- Teleskopkamin: TK 17027

### Technische Daten\*

- Energieeffizienzklasse: C
- Energieverbrauch: pro Jahr 41,8 kWh/Jahr
- Fluidynamische Effizienzklasse: E
- Beleuchtungseffizienzklasse: D
- Klasse Fettabscheidegrad: E
- Geräusch: min. 53 dB - max. 63 dB
- Gerätemaß (HxBxT): 140,0 x 600 x 470 mm
- Abstand Rückwand/Leuchte: 17 mm
- Abluftstutzen: 120 mm Ø
- Anschlusswert: 0,09 kW
- Spannung/Frequenz: 230 V / 50 Hz
- Kabellänge mit Schuko-stecker: 140 cm
- Gewicht netto/brutto: 4,3 kg / 5,2 kg
- Transportmaße (HxBxT): 540 x 630 x 171 mm

EAN 5906006611910

## Unterbauhaube, 60 cm UH 17109-3 S

### Schwarz

- Schieberegler
- Abluft-/Umluftbetrieb
- 3 Leistungsstufen 110-178 m³/h
- Beleuchtung: 1 x LED / 4,0 W
- 1 Alu-Gewebe Fettfilter

### Sonder-Zubehör, nachkaufbar

- Kohlefilter: KF 17030, 1 Stück
- Teleskopkamin: TK 17028

### Technische Daten\*

- Energieeffizienzklasse: C
- Energieverbrauch: pro Jahr 41,8 kWh/Jahr
- Fluidynamische Effizienzklasse: E
- Beleuchtungseffizienzklasse: D
- Klasse Fettabscheidegrad: E
- Geräusch: min. 53 dB - max. 63 dB
- Gerätemaß (HxBxT): 140,0 x 600 x 470 mm
- Abstand Rückwand/Leuchte: 17 mm
- Abluftstutzen: 120 mm Ø
- Anschlusswert: 0,09 kW
- Spannung/Frequenz: 230 V / 50 Hz
- Kabellänge mit Schuko-stecker: 140 cm
- Gewicht netto/brutto: 4,3 kg / 5,2 kg
- Transportmaße (HxBxT): 540 x 630 x 171 mm

EAN 5906006611927

## Auslass-Abdeckung OGF 150

Outlet-Cover zur Montage ohne Schacht.

### Geeignet für die Modelle:

- KHF 695 900 S
- KHF 695 800 S
- KHF 695 600 S
- KHF 665 605 S
- KHF 664 630 S
- KHF 654 630 S
- KHF 685 650 S
- KHF 665 650 S
- KHF 664 610 S

EAN 5906006912420

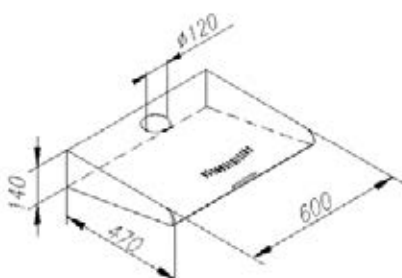

Montageabstand über Kochfeld Elektro 450 mm, Gas 650 mm

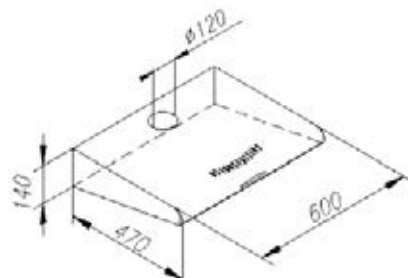

Montageabstand über Kochfeld Elektro 450 mm, Gas 650 mm

\*Nach delegierter Verordnung (EU) Nr. 65/2014 und Verordnung (EU) Nr. 66/2014.



# Stand-Kühlen und -Gefrieren

**Geräumige Solisten in der Küche**



## FrenchDoor

Viel Raum für große Kühl- und Gefrieremengen bei gleichzeitig bestem Beladungskomfort bieten die trendigen FrenchDoor-Varianten mit üppigem Kühlraum oben und geräumigen Gefrierschubladen unten.



## Vielseitige Kühl-/Gefrierkombinationen

Die beliebten 2-türigen Klassiker vereinen platzsparend Kühlen und Gefrieren in einem Gerät. Es gibt sie in unterschiedlichen Höhen, Breiten und Ausstattungsvarianten. Die bekannteste Bauform kombiniert Kühlraum oben und Gefrierraum mit Schubladen unten. Die sogenannten Doppeltürer bieten unten einen geräumigen Kühlraum und oben Platz für den kleineren Gefrierbedarf.



## Kühlschränke für jeden Bedarf

Es gibt sie als Vollraum-Kühlschrank oder als Kühlschrank mit Gefrierfach. Sie sind ebenfalls in unterschiedlichen Größen und Farben erhältlich. Praktisch in jede Nische passen die kleinen TableTops mit 86 cm Höhe. Für den ganz kleinen Kühlbedarf bieten sich die Tischboxen mit einer Größe von 50 cm an, z.B. praktisch fürs Büro.



## Optische Highlights: die beliebte Retro-Serie

Sie sind Kult und ein Blickfang in jedem Zuhause! Mit einer bunten Palette an elf Farben, je nach Gefallen eher knallig oder dezent, sind sie alles, nur nicht langweilig. Die zudem breite Auswahl an sechs verschiedenen Bauformen macht die Entscheidung nicht einfacher. Eines ist aber sicher: sie stehen nicht nur für einen besonderen Look, sondern bieten aktuelle, energieeffiziente Kühltechnik.



## Gefrierschränke und -truhen zur Lagerhaltung

Die Gefrierschränke von Amica bieten in leichtgängigen, großzügigen Schubladen genügend Stauraum für größere Mengen tiefgefrorener Lebensmittel. Bei den Top-Modellen sorgt die Supergefrierfunktion für ein schnelles Herunterkühlen auf  $-18^{\circ}\text{C}$ . Noch mehr Raum, auch für sperrige Gefriergüter, bieten Gefriertruhen bei relativ kleinem Stromverbrauch.



# Kühl-/Gefrierkombinationen für umweltbewusste Verbraucher

## Nachhaltig und klimabewusst



Energiefreundliche Kühl-/Gefrierkombinationen von Amica sind eine ausgezeichnete Wahl für umweltbewusste Verbraucher, die ihren Energieverbrauch reduzieren möchten. Viele unserer Geräte zeichnen sich durch innovative Technologien und effiziente Funktionen aus, die den Stromverbrauch minimieren. Die Energieeffizienzklassen B, C und D schonen nicht nur den Geldbeutel, sondern sind auch ein guter Beitrag zum Klimaschutz.



### Energieeffizienzklasse B

Beste Ergebnisse erzielt unser neues Modell KGC 384 111 E. Mit Energieeffizienzklasse B gehört die Kühl-Gefrierkombination zu den derzeit sparsamsten am Markt.

## Cooler Ausstattung, optimale Lagerung und Frische

Das aktuelle Standkühlen-Sortiment setzt zudem auf ein „Mehr“ in der Ausstattung – mehr Kühlvolumen, mehr Designvielfalt, mehr Komfort und mehr Sicherheit für die optimale Frischelagerung von Lebensmitteln.



### Total NoFrost ohne Abtauen

Dank der Umluftkühlung wird kalte, trockene Luft im Kühl- und Gefrierraum verteilt. Ein Vereisen der Lebensmittel wird ausgeschlossen. Die Schubladen im Gefrierraum lassen sich ohne störende Eisschicht leicht öffnen. Kein umständliches Abtauen mehr!



### Weniger Abtauen mit FrostControl

Der außenliegende Verdampfer vermindert bei den FrostControl Kühl-Gefrierkombinationen lästige Eis- und Reifbildung im Gefrierraum und ermöglicht ein gleichmäßigeres und effizienteres Gefrieren, so dass weniger abgetaut werden muss. Durch herausnehmbare Glas-Ablagen kann auch größeres Gefriergut eingefroren werden.



### Die Elektronik macht's

Die elektronische Steuerung überwacht im Kühlprozess beständig und präzise die eingestellte Kühltemperatur. Mit Nutzung der Superkühlfunktion werden größere Mengen frisch eingekaufter Lebensmittel sicher und schnell heruntergekühlt.



### AirFlow – optimale Kälteverteilung

Ein integrierter Lüfter sorgt für die gleichmäßige Temperaturumwälzung im gesamten Kühlraum und gewährleistet damit eine rasche Abkühlung. Auch das sichert Qualität und Frische des Kühlgutes.



### VitControl für 3 x längere Frische

Die Feuchtigkeit lässt sich in der Gemüseschublade optimal regulieren, so dass Obst und Gemüse länger frisch bleiben. Regler auf: mehr Kaltluft strömt in die Schublade und die Luftfeuchtigkeit sinkt. Ideal für frisches Obst. Regler geschlossen: weniger Kaltluft, mehr Luftfeuchtigkeit. Optimal für knackiges Gemüse.



### VitControl Plus mit Fresh Pad

Durch das VitControl-Plus-System lässt sich die Luftfeuchtigkeit in der Gemüseschublade optimal regulieren. Zusätzlich sorgt das Fresh Pad mit Drainage-Wirkung für eine ideale Durchlüftung, denn die Lebensmittel lagern trocken, Wassertropfen fließen ab.



### FreshZone für Leichtverderbliches

Die spezielle Null-Grad-Schublade im unteren Bereich des Kühlschranks bietet bei 0 bis 3°C die ideale Kühltemperatur für die Lagerung leicht verderblicher Lebensmittel wie Fisch und Fleisch. Frische und Aroma bleiben bei dieser Temperatur länger erhalten.





Enorm komfortabel, maximal sparsam

# Die Kühlspezialisten von Amica

KGCN 388 145 E und KGCN 387 145 E, die beiden neuen Großen im Sortiment, überzeugen mit großartiger Ausstattung und einem besonders energiearmen Verbrauch.



## Kühlgefrierkombinationen mit Klasse

Nämlich in Energieeffizienzklasse C! Und damit ein Must-have für Energiesparer und Umweltbewusste. Aber auch für diejenigen, die Wert auf eine hochwertige Ausstattung mit NoFrost, elektronischer Steuerung und AirFlow legen. Zudem bieten sie ein komfortables Frischesystem mit VitControl Plus und FreshZone.



## CoolBalance für konstante Temperatur

CoolBalance speichert die Kälte in der Metallrückwand. Das führt zu einer gleichmäßigen Verteilung der Innenraumtemperatur. Auch nach dem Öffnen und Schließen der Kühlschranktür wird die eingestellte Temperatur schneller wieder erreicht.



## Inverter Kompressor – leiser und effizienter

Der Inverter Kompressor orientiert sich in seiner Leistung nach dem erforderlichen Kühlbedarf. Die gewünschte Innenraumtemperatur bleibt so auch nach dem Öffnen der Tür konstant. Dabei verbraucht dieser weniger Strom bei gleichzeitig längerer Lebensdauer und ist zudem nahezu geräuschlos.





## Mehr cooles Design in der Küche Vier gewinnt!

Keine leichte Entscheidung, denn jede der vier dezenten Farben hat ihren eigenen Reiz. Ob klassisch in Weiß oder Edelstahlfarben oder extravaganter in Schwarz oder schwarzer Edelstahloptik, der Doppeltürkühlschrank DT 374 160 passt in viele Küchenambiente. Auf 144 cm bietet er 211 Liter gut strukturierten Kühl- und Gefrierraum mit großem Gefrierfach oben.



FrenchDoor

# Französischer Charme, amerikanische Geräumigkeit



## Geräumige Frische-Center

Neben der stylischen Optik punkten die FrenchDoor Modelle vor allem mit einem üppigen Platzangebot an gut strukturiertem Kühl- und Gefrierraum. Besonderes Highlight: der Gefrierraum besteht aus zwei geräumigen Schubladen auf stabilen Teleskopschienen, die, da weit ausziehbar, von oben bequem eingesehen und befüllt werden können.



## Komfortable Ausstattungsdetails

Auf dem außenliegenden Bediendisplay lässt sich die Temperatur nach eigenen Bedürfnissen regulieren und besondere Funktionen schnell und bequem einstellen. Supergefrieren lässt auch größere Lebensmittelmengen schneller durchfrieren. Dank NoFrost muss nie wieder abgetaut werden.



## NanoFresh – weniger Gerüche, mehr Frische

Die Lebensmittel im Kühlraum bleiben dank des integrierten Kohlefilters im KGCN 388 180 E länger frisch. Der spezielle Filter reinigt die Luft, indem er verschiedene Partikel von gasförmigen Stoffen bis hin zu Bakterien vermindert. Dadurch werden unangenehme Gerüche neutralisiert. Die clevere Art, den Kühlschrank sauber und geruchsfrei zu halten.



Kombinierbar zum SideBySide

# Einzeln groß, gemeinsam riesig

Der Vollraum-Kühlschrank VKS 358 150 E und der Gefrierschrank GSN 328 150 E bieten schon als Einzelgerät enorm viel Platz.

Aber erst in Kombination zur komfortablen SideBySide-Lösung entfalten sie ihre wahre Stärke zum voll ausgestatteten Frische-Depot.

Die variable Platzwahl und die sich daraus ergebenden Gestaltungsmöglichkeiten machen dieses Duo besonders attraktiv. Die Modelle finden Sie auf den Seiten 104 und 118.

SideBySide-Connector  
00700

Verbindungsset für Kühlschrank  
VKS 358 150 E und Gefrierschrank  
GSN 328 150 E.

EAN 4040729007009







### Kühl-/Gefrierkombination, FrenchDoor, 187 cm KGCN 389 150 E

#### Standgerät

- Edelstahloptik
- LED-Display außen, elektronische Steuerung
- CoolBalance, Inverter Kompressor
- Tür-Offen-Alarm

#### Nutzzinhalte total: 282 l

- Kühlen: 197 l, Gefrieren: 85 l

#### Kühlen

- NoFrost, Abtauung: automatisch
- Superkühlfunktion
- Alarm bei zu hoher Temperatur
- 2 Glasablagen
- 1 Gemüseschublade
- 1 VitControl Schublade
- 3 Türablagen, silberne Applikationen
- 2 x LED-Beleuchtung, seitlich
- Zubehör: Eiertablett, Chrom-Flaschengitter

#### Gefrieren

- NoFrost, Abtauung: automatisch
- Supergefrierfunktion
- 2 Gefrierschubladen, silberne Applikationen
- Zubehör: Eiswürfelbehälter

#### Technische Daten\*

- Energieeffizienzklasse: D
- Energieverbrauch: pro Jahr 188 kWh
- Gefrierleistung: 4,0 kg/24 h
- Temperaturanstiegszeit: 7 h
- Luftschallemmission: 37 dB(A)re1pW, Klasse: C
- Gerätemaß inkl. Griff (HxBxT): 1920 x 540 x 586 mm
- Türanschlag rechts, wechselbar: Ja
- Spannung/Frequenz: 220-240 V / 50 Hz
- Klimaklasse: SN-T, 10 - 43°C
- Gewicht netto/brutto: 58,0 kg / 64,0 kg
- Transportmaß (HxBxT): 1942 x 580 x 630 mm

EAN 5906006944933

## Statement in jeder Küche: der schlanke FrenchDoor Kühl-Spezialist

Im angesagten French Door Design verknüpft diese Kühl-/Gefrierkombination gut strukturiertes Kühl-Volumen mit umweltbewusster Technik. Oben kühlen, unten gefrieren in zwei weit ausziehbaren, solide gelagerten Schubladen, die sehr komfortabel von oben zu befüllen sind. Damit gehört langes Suchen der Vergangenheit an. Helle LED-Beleuchtung und großzügige, breite Ablagen im Kühlbereich erleichtern das tägliche Arbeiten.

Weitere Ausstattungsvorteile:

- >> Außenliegendes Display für die Einstellung von Temperatur, Superkühl- und Supergefrierfunktion
- >> Kein Abtauen mehr! NoFrost verhindert sicher die Eisbildung
- >> Cool Balance speichert die Kälte in der Metallrückwand und unterstützt die gleichmäßige Verteilung der Innenraumtemperatur im Kühlteil.



**Kühl-/Gefrierkombination, FrenchDoor, 180 cm  
KGCN 388 180 E**

**Standgerät**

- Edelstahloptik
- LED-Display außen, elektronische Steuerung
- **Inverter Kompressor**
- NanoFresh - Frische dank Kohlefilter
- Holiday-Schaltung, Ökofunktion, Tür-Offen-Alarm

**Nutzzinhalt total: 357 l**

- Kühlen: 228 l, Gefrieren: 129 l

**Kühlen**

- AirFlow - Umluftkühlung
- **NoFrost, Abtauung: automatisch**
- 3 Glasablagen, silberne Applikationen
- 1 Gemüseschublade
- 6 Türablagen
- LED-Beleuchtung, oben
- Zubehör: Eiertablett

**Gefrieren**

- **NoFrost, Abtauung: automatisch**
- Supergefrierfunktion
- Alarm bei zu hoher Temperatur
- 2 Gefrierschubladen, 1 Gefrierfach-Ablage
- Zubehör: Eiswürfelbehälter, Schnellgefriertablett

**Technische Daten\***

- Energieeffizienzklasse: E
- Energieverbrauch: pro Jahr 260 kWh
- Gefrierleistung: 6,0 kg/24 h
- Temperaturanstiegszeit: 12 h
- Luftschallemission: 39 dB(A)re1pW, Klasse: C
- Gerätemaß inkl. Griff (HxBxT): 1803 x 654 x 717 mm
- Spannung/Frequenz: 220-240 V / 50 Hz
- Klimaklasse: SN-ST, 10 - 38°C
- Gewicht netto/brutto: 77,0 kg / 84,0 kg
- Transportmaß (HxBxT): 1894 x 778 x 722 mm

EAN 5906006905972

**Kühl-/Gefrierkombination, 180 cm  
KGCN 388 145 E**

**NoFrost Standgerät - VitControl Plus Line**

- Edelstahloptik
- elektronische Steuerung
- **CoolBalance, Inverter Kompressor**
- Tür-Offen-Alarm

**Nutzzinhalt total: 250 l**

- Kühlen: 180 l, Gefrieren: 70 l

**Kühlen**

- AirFlow - Umluftkühlung
- **NoFrost, Abtauung: automatisch**
- Superkühlfunktion
- 2 Glasablagen, silberne Applikationen
- FreshZone: 0°- 3°C Schublade
- 1 VitControlPlus Schublade
- 3 Türablagen, silberne Applikationen
- LED-Beleuchtung, oben
- Zubehör: Eiertablett, Chrom-Flaschengitter

**Gefrieren**

- **NoFrost, Abtauung: automatisch**
- Supergefrierfunktion
- 3 Gefrierschubladen, silberne Applikationen
- Zubehör: Eiswürfelbehälter

**Technische Daten\***

- Energieeffizienzklasse: C
- Energieverbrauch: pro Jahr 140 kWh
- Gefrierleistung: 4,0 kg/24 h
- Temperaturanstiegszeit: 9 h
- Luftschallemission: 39 dB(A)re1pW, Klasse: C
- Gerätemaß inkl. Griff (HxBxT): 1810 x 540 x 591 mm
- Türanschlag rechts, wechselbar: Ja
- Spannung/Frequenz: 220-240V V / 50 Hz
- Klimaklasse: SN-T, 10 - 43°C
- Gewicht netto/brutto: 62,0 kg / 67,0 kg
- Transportmaß (HxBxT): 1845 x 580 x 630 mm

EAN 5906006938789

**Kühl-/Gefrierkombination, 180 cm  
KGCN 388 140 E**

**NoFrost Standgerät - VitControl Plus Line**

- Edelstahloptik
- elektronische Steuerung
- **CoolBalance, Inverter Kompressor**
- Tür-Offen-Alarm

**Nutzzinhalt total: 250 l**

- Kühlen: 180 l, Gefrieren: 70 l

**Kühlen**

- AirFlow - Umluftkühlung
- **NoFrost, Abtauung: automatisch**
- Superkühlfunktion
- 2 Glasablagen, silberne Applikationen
- FreshZone: 0°- 3°C Schublade
- 1 VitControlPlus Schublade
- 3 Türablagen, silberne Applikationen
- LED-Beleuchtung, oben
- Zubehör: Eiertablett, Chrom-Flaschengitter

**Gefrieren**

- **NoFrost, Abtauung: automatisch**
- Supergefrierfunktion
- 3 Gefrierschubladen, silberne Applikationen
- Zubehör: Eiswürfelbehälter

**Technische Daten\***

- Energieeffizienzklasse: D
- Energieverbrauch: pro Jahr 174 kWh
- Gefrierleistung: 3,2 kg/24 h
- Temperaturanstiegszeit: 9 h
- Luftschallemission: 39 dB(A)re1pW, Klasse: C
- Gerätemaß inkl. Griff (HxBxT): 1810 x 540 x 576 mm
- Türanschlag rechts, wechselbar: Ja
- Spannung/Frequenz: 220-240 V / 50 Hz
- Klimaklasse: SN-T, 10 - 43°C
- Gewicht netto/brutto: 53,0 kg / 58,0 kg
- Transportmaß (HxBxT): 1840 x 580 x 630 mm

EAN 5906006937836

\*Nach delegierter Verordnung (EU) Nr. 2019/2016. Auf der Grundlage von Ergebnissen der Normprüfung über 24 Stunden. Der tatsächliche Verbrauch hängt von der Nutzung und vom Standort des Gerätes ab.



### Kühl-/Gefrierkombination, 180 cm KGC 15495 S

#### NoFrost Standgerät - VitControl Plus Line

- schwarze Edelstahloptik, Seitenfarbe: schwarz
- elektronische Steuerung
- Tür-Offen-Alarm

#### Nutzzinhalt total: 250 l

- Kühlen: 180 l, Gefrieren: 70 l

#### Kühlen

- AirFlow - Umluftkühlung
- **NoFrost, Abtauung: automatisch**
- Superkühlfunktion
- 2 Glasablagen, silberne Applikationen
- FreshZone: 0°- 3°C Schublade
- 1 VitControlPlus Schublade
- 3 Türablagen, silberne Applikationen
- LED-Beleuchtung, oben
- Zubehör: Eiertablett, Chrom-Flaschengitter

#### Gefrieren

- **NoFrost, Abtauung: automatisch**
- Supergefrierfunktion
- 3 Gefrierschubladen, silberne Applikationen
- Zubehör: Eiswürfelbehälter

#### Technische Daten\*

- Energieeffizienzklasse: E
- Energieverbrauch: pro Jahr 219 kWh
- Gefrierleistung: 3,2 kg/24 h
- Temperaturanstiegszeit: 9 h
- Luftschallemission: 41 dB(A)re1pW, Klasse: C
- Gerätemaß inkl. Griff (HxBxT): 1800 x 545 x 590 mm
- Türanschlag rechts, wechselbar: Ja
- Spannung/Frequenz: 220-240 V / 50 Hz
- Klimaklasse: SN-ST, 10 - 38°C
- Gewicht netto/brutto: 57,0 kg / 63,0 kg
- Transportmaß (HxBxT): 1848 x 580 x 628 mm

EAN 5906006712525

### Kühl-/Gefrierkombination, 170 cm KGCN 387 145 E

#### NoFrost Standgerät - VitControl Plus Line

- Edelstahloptik
- elektronische Steuerung
- **CoolBalance, Inverter Kompressor**
- Tür-Offen-Alarm

#### Nutzzinhalt total: 231 l

- Kühlen: 161 l, Gefrieren: 70 l

#### Kühlen

- AirFlow - Umluftkühlung
- **NoFrost, Abtauung: automatisch**
- Superkühlfunktion
- 2 Glasablagen, silberne Applikationen
- FreshZone: 0°- 3°C Schublade
- 1 VitControlPlus Schublade
- 3 Türablagen, silberne Applikationen
- LED-Beleuchtung, oben
- Zubehör: Eiertablett, Chrom-Flaschengitter

#### Gefrieren

- **NoFrost, Abtauung: automatisch**
- Supergefrierfunktion
- 3 Gefrierschubladen, silberne Applikationen
- Zubehör: Eiswürfelbehälter

#### Technische Daten\*

- Energieeffizienzklasse: C
- Energieverbrauch: pro Jahr 140 kWh
- Gefrierleistung: 3,9 kg/24 h
- Temperaturanstiegszeit: 9 h
- Luftschallemission: 37 dB(A)re1pW, Klasse: C
- Gerätemaß inkl. Griff (HxBxT): 1710 x 540 x 591 mm
- Türanschlag rechts, wechselbar: Ja
- Spannung/Frequenz: 220-240 V / 50 Hz
- Klimaklasse: SN-T, 10 - 43°C
- Gewicht netto/brutto: 60,0 kg / 65,0 kg
- Transportmaß (HxBxT): 1745 x 580 x 630 mm

EAN 5906006938796

### Kühl-/Gefrierkombination, 170 cm KGCN 387 140 E

#### NoFrost Standgerät - VitControl Plus Line

- Edelstahloptik
- elektronische Steuerung
- **CoolBalance, Inverter Kompressor**
- Tür-Offen-Alarm

#### Nutzzinhalt total: 231 l

- Kühlen: 161 l, Gefrieren: 70 l

#### Kühlen

- AirFlow - Umluftkühlung
- **NoFrost, Abtauung: automatisch**
- Superkühlfunktion
- 2 Glasablagen, silberne Applikationen
- FreshZone: 0°- 3°C Schublade
- 1 VitControlPlus Schublade
- 3 Türablagen, silberne Applikationen
- LED-Beleuchtung, oben
- Zubehör: Eiertablett, Chrom-Flaschengitter

#### Gefrieren

- **NoFrost, Abtauung: automatisch**
- Supergefrierfunktion
- 3 Gefrierschubladen, silberne Applikationen
- Zubehör: Eiswürfelbehälter

#### Technische Daten\*

- Energieeffizienzklasse: D
- Energieverbrauch: pro Jahr 175 kWh
- Gefrierleistung: 3,2 kg/24 h
- Temperaturanstiegszeit: 9 h
- Luftschallemission: 39 dB(A)re1pW, Klasse: C
- Gerätemaß inkl. Griff (HxBxT): 1710 x 540 x 576 mm
- Türanschlag rechts, wechselbar: Ja
- Spannung/Frequenz: 220-240 V / 50 Hz
- Klimaklasse: SN-T, 10 - 43°C
- Gewicht netto/brutto: 51,0 kg / 56,0 kg
- Transportmaß (HxBxT): 1740 x 580 x 630 mm

EAN 5906006937843

#### Erhältlich in den Farbvarianten:

- KGC 15494 E Edelstahloptik  
EAN 5906006711603
- KGC 15493 W weiß  
EAN 5906006711597







**Kühl-/Gefrierkombination, 170 cm**  
**KGCL 387 110 S**

**NoFrost Standgerät - VitControl Plus Line**

- schwarze Edelstahloptik, Seitenfarbe: schwarz
- elektronische Steuerung
- Tür-Offen-Alarm

**Nutzzinhalt total: 231 l**  
• Kühlen: 161 l, Gefrieren: 70 l

**Kühlen**

- AirFlow - Umluftkühlung
- **NoFrost, Abtaugung: automatisch**
- Superkühlfunktion
- 2 Glasablagen, silberne Applikationen
- FreshZone: 0°- 3°C Schublade
- 1 VitControlPlus Schublade
- 3 Türablagen, silberne Applikationen
- LED-Beleuchtung, oben
- Zubehör: Eiertablett, Chrom-Flaschengitter

**Gefrieren**

- **NoFrost, Abtaugung: automatisch**
- Supergefrierfunktion
- 3 Gefrierschubladen, silberne Applikationen
- Zubehör: Eiswürfelbehälter

**Technische Daten\***

- Energieeffizienzklasse: E
- Energieverbrauch: pro Jahr 220 kWh
- Gefrierleistung: 3,2 kg/24 h
- Temperaturanstiegszeit: 9 h
- Luftschallemission: 41 dB(A)re1pW, Klasse: C
- Gerätemaß inkl. Griff (HxBxT): 1700 x 540 x 576 mm
- Türanschlag rechts, wechselbar: Ja
- Spannung/Frequenz: 220-240 V / 50 Hz
- Klimaklasse: N-ST, 16 - 43°C
- Gewicht netto/brutto: 50,0 kg / 55,0 kg
- Transportmaß (HxBxT): 1745 x 580 x 630 mm

EAN 5906006713607

**Kühl-/Gefrierkombination, 176 cm**  
**KGCL 387 155 E**

**Standgerät - VitControl Plus Line**

- Edelstahloptik
- elektronische Steuerung
- **Inverter Kompressor**

**Nutzzinhalt total: 262 l**  
• Kühlen: 187 l, Gefrieren: 75 l

**Kühlen**

- Abtaugung: automatisch
- Superkühlfunktion
- 3 Glasablagen, silberne Applikationen
- 1 VitControlPlus Schublade
- 3 Türablagen, silberne Applikationen
- LED-Beleuchtung, oben
- Zubehör: Eiertablett

**Gefrieren**

- **FrostControl, Abtaugung: manuell**
- Supergefrierfunktion
- 3 Gefrierschubladen, 2 Gefrierfach-Ablagen
- Zubehör: Eiswürfelbehälter

**Technische Daten\***

- Energieeffizienzklasse: D
- Energieverbrauch: pro Jahr 172 kWh
- Gefrierleistung: 3,4 kg/24 h
- Temperaturanstiegszeit: 13 h
- Luftschallemission: 38 dB(A)re1pW, Klasse: C
- Gerätemaß inkl. Griff (HxBxT): 1760 x 540 x 550 mm
- Türanschlag rechts, wechselbar: Ja
- Spannung/Frequenz: 220-240 V / 50 Hz
- Klimaklasse: ST, 16 - 38°C
- Gewicht netto/brutto: 49,0 kg / 54,0 kg
- Transportmaß (HxBxT): 1820 x 580 x 590 mm

EAN 5906006919900

**Kühl-/Gefrierkombination, 176 cm**  
**KGCL 387 150 S**

**Standgerät - VitControl Plus Line**

- schwarze Edelstahloptik, Seitenfarbe: schwarz
- elektronische Steuerung

**Nutzzinhalt total: 262 l**  
• Kühlen: 187 l, Gefrieren: 75 l

**Kühlen**

- Abtaugung: automatisch
- Superkühlfunktion
- 3 Glasablagen, silberne Applikationen
- 1 VitControlPlus Schublade
- 3 Türablagen, silberne Applikationen
- LED-Beleuchtung, oben
- Zubehör: Eiertablett

**Gefrieren**

- **FrostControl, Abtaugung: manuell**
- Supergefrierfunktion
- 3 Gefrierschubladen, 2 Gefrierfach-Ablagen
- Zubehör: Eiswürfelbehälter

**Technische Daten\***

- Energieeffizienzklasse: E
- Energieverbrauch: pro Jahr 215 kWh
- Gefrierleistung: 3,4 kg/24 h
- Temperaturanstiegszeit: 10 h
- Luftschallemission: 39 dB(A)re1pW, Klasse: C
- Gerätemaß inkl. Griff (HxBxT): 1760 x 540 x 550 mm
- Türanschlag rechts, wechselbar: Ja
- Spannung/Frequenz: 220-240 V / 50 Hz
- Klimaklasse: ST, 16 - 38°C
- Gewicht netto/brutto: 52,0 kg / 56,0 kg
- Transportmaß (HxBxT): 1820 x 580 x 590 mm

EAN 5906006714390

**Erhältlich in den Farbvarianten:**

- **KGCL 387 110 E** Edelstahloptik  
EAN 5906006909789
- **KGCL 387 110 W** weiß  
EAN 5906006713614



**Erhältlich in den Farbvarianten:**

- **KGCL 387 150 E** Edelstahloptik  
EAN 5906006714406
- **KGCL 387 150 W** weiß  
EAN 5906006714413



\*Nach delegierter Verordnung (EU) Nr. 2019/2016. Auf der Grundlage von Ergebnissen der Normprüfung über 24 Stunden. Der tatsächliche Verbrauch hängt von der Nutzung und vom Standort des Gerätes ab.



**Kühl-/Gefrierkombination, 170 cm**  
**KGCL 387 120 E**

**Standgerät**  
• Edeltahloptik

**Nutzzinhalt total: 267 l**  
• Kühlen: 183 l, Gefrieren: 84 l

**Kühlen**  
• Abtauung: automatisch  
• 3 Glasablagen  
• 1 VitControl Schublade  
• 4 Türablagen  
• LED-Beleuchtung, Seite  
• Zubehör: Eiertablett

**Gefrieren**  
• **FrostControl, Abtauung: manuell**  
• 3 Gefrierschubladen, 2 Gefrierfach-Ablagen  
• Zubehör: Eiswürfelbehälter

**Technische Daten\***  
• Energieeffizienzklasse: D  
• Energieverbrauch: pro Jahr 177 kWh  
• Gefrierleistung: 3,9 kg/24 h  
• Temperaturanstiegszeit: 12 h  
• Luftschallemission: 38 dB(A)re1pW, Klasse: C  
• Gerätemaß inkl. Griff (HxBxT): 1700 x 540 x 595 mm  
• Türanschlag rechts, wechselbar: Ja  
• Spannung/Frequenz: 220-240V / 50 Hz  
• Klimaklasse: SN-ST, 10 - 38°C  
• Gewicht netto/brutto: 49,0 kg / 53,0 kg  
• Transportmaß (HxBxT): 1750 x 578 x 632 mm

EAN 5906006937072

**Kühl-/Gefrierkombination, 170 cm**  
**KGCL 387 115 E**

**Standgerät**  
• Edeltahloptik

**Nutzzinhalt total: 267 l**  
• Kühlen: 183 l, Gefrieren: 84 l

**Kühlen**  
• Abtauung: automatisch  
• 3 Glasablagen  
• 1 VitControl Schublade  
• 4 Türablagen  
• LED-Beleuchtung, Seite  
• Zubehör: Eiertablett

**Gefrieren**  
• **FrostControl, Abtauung: manuell**  
• 3 Gefrierschubladen, 2 Gefrierfach-Ablagen  
• Zubehör: Eiswürfelbehälter

**Technische Daten\***  
• Energieeffizienzklasse: E  
• Energieverbrauch: pro Jahr 222 kWh  
• Gefrierleistung: 3,9 kg/24 h  
• Temperaturanstiegszeit: 12 h  
• Luftschallemission: 40 dB(A)re1pW, Klasse: C  
• Gerätemaß inkl. Griff (HxBxT): 1700 x 540 x 595 mm  
• Türanschlag rechts, wechselbar: Ja  
• Spannung/Frequenz: 220-240 V / 50 Hz  
• Klimaklasse: SN-ST, 10 - 38°C  
• Gewicht netto/brutto: 51,0 kg / 55,0 kg  
• Transportmaß (HxBxT): 1750 x 578 x 632 mm

EAN 5906006713935

**Kühl-/Gefrierkombination, 159 cm**  
**KGCL 386 160 E**

**Standgerät - VitControl Plus Line**  
• Edeltahloptik

• elektronische Steuerung  
**Nutzzinhalt total: 227 l**  
• Kühlen: 153 l, Gefrieren: 74 l

**Kühlen**  
• Abtauung: automatisch  
• Superkühlfunktion  
• 2 Glasablagen, silberne Applikationen  
• 1 VitControlPlus Schublade  
• 2 Türablagen, silberne Applikationen  
• LED-Beleuchtung, oben  
• Zubehör: Eiertablett

**Gefrieren**  
• **FrostControl, Abtauung: manuell**  
• Supergefrierfunktion  
• 3 Gefrierschubladen, 2 Gefrierfach-Ablagen  
• Zubehör: Eiswürfelbehälter

**Technische Daten\***  
• Energieeffizienzklasse: E  
• Energieverbrauch: pro Jahr 210 kWh  
• Gefrierleistung: 3,4 kg/24 h  
• Temperaturanstiegszeit: 10 h  
• Luftschallemission: 39 dB(A)re1pW, Klasse: C  
• Gerätemaß inkl. Griff (HxBxT): 1593 x 540 x 550 mm  
• Türanschlag rechts, wechselbar: Ja  
• Spannung/Frequenz: 220-240 V / 50 Hz  
• Klimaklasse: ST, 16 - 38°C  
• Gewicht netto/brutto: 48,0 kg / 52,0 kg  
• Transportmaß (HxBxT): 1645 x 580 x 590 mm

EAN 5906006913533

**Erhältlich in den Farbvarianten:**

- **KGCL 387 115 W weiß**  
EAN 5906006713942



**Erhältlich in den Farbvarianten:**

- **KGCL 386 160 W weiß**  
EAN 5906006913526





### Kühl-/Gefrierkombination, 152 cm KGCL 385 100 W

#### Standgerät

- weiß

#### Nutzzinhalt total: 229 l

- Kühlen: 145 l, Gefrieren: 84 l

#### Kühlen

- Abtauung: automatisch
- 2 Glasablagen
- 1 Gemüseschublade
- 3 Türablagen
- LED-Beleuchtung, seitlich
- Zubehör: Eiertablett

#### Gefrieren

- FrostControl, Abtauung: manuell
- 3 Gefrierschubladen, 2 Gefrierfach-Ablagen
- Zubehör: Eiswürfelbehälter

#### Technische Daten\*

- Energieeffizienzklasse: E
- Energieverbrauch: pro Jahr 212 kWh
- Gefrierleistung: 3,9 kg/24 h
- Temperaturanstiegszeit: 14 h
- Luftschallemission: 39 dB(A)re1pW, Klasse: C
- Gerätemaß inkl. Griff (HxBxT): 1520 x 540 x 595 mm
- Türanschlag rechts, wechselbar: Ja
- Spannung/Frequenz: 220-240 V / 50 Hz
- Klimaklasse: SN-ST, 10 - 38°C
- Gewicht netto/brutto: 48,5 kg / 52,5 kg
- Transportmaß (HxBxT): 1572 x 578 x 632 mm

EAN 5906006713966

### Kühl-/Gefrierkombination, 144 cm KGCL 384 160 E

#### Standgerät - VitControl Plus Line

- Edelstahloptik
- elektronische Steuerung

#### Nutzzinhalt total: 205 l

- Kühlen: 153 l, Gefrieren: 52 l

#### Kühlen

- Abtauung: automatisch
- Superkühlfunktion
- 2 Glasablagen, silberne Applikationen
- 1 VitControlPlus Schublade
- 2 Türablagen, silberne Applikationen
- LED-Beleuchtung, oben
- Zubehör: Eiertablett

#### Gefrieren

- FrostControl, Abtauung: manuell
- Supergefrierfunktion
- 2 Gefrierschubladen, 1 Gefrierfach-Ablage
- Zubehör: Eiswürfelbehälter

#### Technische Daten\*

- Energieeffizienzklasse: E
- Energieverbrauch: pro Jahr 191 kWh
- Gefrierleistung: 2,4 kg/24 h
- Temperaturanstiegszeit: 9 h
- Luftschallemission: 39 dB(A)re1pW, Klasse: C
- Gerätemaß inkl. Griff (HxBxT): 1440 x 540 x 550 mm
- Türanschlag rechts, wechselbar: Ja
- Spannung/Frequenz: 220-240 V / 50 Hz
- Klimaklasse: ST, 16 - 38°C
- Gewicht netto/brutto: 43,0 kg / 46,0 kg
- Transportmaß (HxBxT): 1490 x 580 x 590 mm

EAN 5906006912185

### Kühl-/Gefrierkombination, 148 cm KGC 384 111 E

#### Standgerät

- Edelstahloptik

#### Nutzzinhalt total: 138 l

- Kühlen: 93 l, Gefrieren: 45 l

#### Kühlen

- Abtauung: automatisch
- 2 Glasablagen, silberne Applikationen
- 1 Gemüseschublade
- 3 Türablagen
- LED-Beleuchtung, Seite
- Zubehör: Eiertablett

#### Gefrieren

- Abtauung: manuell
- 3 Gefrierschubladen
- Zubehör: Eiswürfelbehälter

#### Technische Daten\*

- Energieeffizienzklasse: B
- Energieverbrauch: pro Jahr 94 kWh
- Gefrierleistung: 2,0 kg/24 h
- Temperaturanstiegszeit: 11 h
- Luftschallemission: 38 dB(A)re1pW, Klasse: C
- Gerätemaß inkl. Griff (HxBxT): 1480 x 520 x 590 mm
- Türanschlag rechts, wechselbar: Ja
- Spannung/Frequenz: 220-240 V / 50 Hz
- Klimaklasse: ST, 16 - 38°C
- Gewicht netto/brutto: 45,0 kg / 49,0 kg
- Transportmaß (HxBxT): 1520 x 560 x 570 mm

EAN 5906006941260

#### Erhältlich in den Farbvarianten:

- KGC 384 111 W weiß  
EAN 5906006941227







**Kühl-/Gefrierkombination, 148 cm**  
**KGCL 384 110 E**

**Standgerät**

- Edelstahloptik

**Nutzzinhalt total: 138 l**

- Kühlen: 93 l, Gefrieren: 45 l

**Kühlen**

- Abtauung: automatisch
- 2 Glasablagen
- 1 Gemüseschublade
- 3 Türablagen
- LED-Beleuchtung, Seite
- Zubehör: Eiertablett

**Gefrieren**

- Abtauung: manuell
- 3 Gefrierschubladen

**Technische Daten\***

- Energieeffizienzklasse: C
- Energieverbrauch: pro Jahr 118 kWh
- Gefrierleistung: 2,0 kg/24 h
- Temperaturanstiegszeit: 11 h
- Luftschallemission: 40 dB(A)re1pW, Klasse: C
- Gerätemaß inkl. Griff (HxBxT): 1480 x 520 x 590 mm
- Türanschlag rechts, wechselbar: Ja
- Spannung/Frequenz: 220-240 V / 50 Hz
- Klimaklasse: ST, 16 - 38°C
- Gewicht netto/brutto: 45,0 kg / 49,0 kg
- Transportmaß (HxBxT): 1520 x 560 x 570 mm

EAN 5906006714161

**Kühl-/Gefrierkombination, 144 cm**  
**KGCL 384 159 E**

**Standgerät**

- Edelstahloptik
- elektronische Steuerung

**Nutzzinhalt total: 157 l**

- Kühlen: 109 l, Gefrieren: 48 l

**Kühlen**

- Abtauung: automatisch
- Superkühlfunktion
- 2 Glasablagen, silberne Applikationen
- 1 Gemüseschublade
- 3 Türablagen
- LED-Beleuchtung, Seite
- Zubehör: Eiertablett

**Gefrieren**

- FrostControl, Abtauung: manuell
- Supergefrierfunktion
- 3 Gefrierschubladen, 2 Gefrierfach-Ablagen
- Zubehör: Eiswürfelbehälter

**Technische Daten\***

- Energieeffizienzklasse: C
- Energieverbrauch: pro Jahr 121 kWh
- Gefrierleistung: 2,2 kg/24 h
- Temperaturanstiegszeit: 9 h
- Luftschallemission: 39 dB(A)re1pW, Klasse: C
- Gerätemaß inkl. Griff (HxBxT): 1440 x 474 x 495 mm
- Türanschlag rechts, wechselbar: Ja
- Spannung/Frequenz: 220-240 V / 50 Hz
- Klimaklasse: ST, 16 - 38°C
- Gewicht netto/brutto: 39,0 kg / 43,0 kg
- Transportmaß (HxBxT): 1474 x 520 x 550 mm

EAN 5906006940188

**Kühl-/Gefrierkombination, 144 cm**  
**KGCL 384 157 E**

**Standgerät**

- Edelstahloptik
- elektronische Steuerung

**Nutzzinhalt total: 157 l**

- Kühlen: 109 l, Gefrieren: 48 l

**Kühlen**

- Abtauung: automatisch
- Superkühlfunktion
- 2 Glasablagen, silberne Applikationen
- 1 Gemüseschublade
- 3 Türablagen
- LED-Beleuchtung, Seite
- Zubehör: Eiertablett

**Gefrieren**

- FrostControl, Abtauung: manuell
- Supergefrierfunktion
- 3 Gefrierschubladen, 2 Gefrierfach-Ablagen
- Zubehör: Eiswürfelbehälter

**Technische Daten\***

- Energieeffizienzklasse: D
- Energieverbrauch: pro Jahr 152 kWh
- Gefrierleistung: 2,2 kg/24 h
- Temperaturanstiegszeit: 9 h
- Luftschallemission: 39 dB(A)re1pW, Klasse: C
- Gerätemaß inkl. Griff (HxBxT): 1440 x 474 x 495 mm
- Türanschlag rechts, wechselbar: Ja
- Spannung/Frequenz: 220-240 V / 50 Hz
- Klimaklasse: ST, 16 - 38°C
- Gewicht netto/brutto: 36,0 kg / 40,0 kg
- Transportmaß (HxBxT): 1474 x 520 x 550 mm

EAN 5906006938802

**Erhältlich in den Farbvarianten:**

- KGCL 384 110 W weiß  
EAN 4040729150941





**Kühl-/Gefrierkombination, 144 cm**  
**KGCL 384 155-1 E**

- Standgerät**
- Edeltahloptik
  - elektronische Steuerung
- Nutzzinhalt total: 157 l**
- Kühlen: 109 l, Gefrieren: 48 l
- Kühlen**
- Abtauung: automatisch
  - Superkühlfunktion
  - 2 Glasablagen, silberne Applikationen
  - 1 Gemüseschublade
  - 3 Türablagen
  - LED-Beleuchtung, Seite
  - Zubehör: Eiertablett
- Gefrieren**
- **FrostControl, Abtauung: manuell**
  - Supergefrierfunktion
  - 3 Gefrierschubladen, 2 Gefrierfach-Ablagen
  - Zubehör: Eiswürfelbehälter
- Technische Daten\***
- Energieeffizienzklasse: E
  - Energieverbrauch: pro Jahr 189 kWh
  - Gefrierleistung: 2,2 kg/24 h
  - Temperaturanstiegszeit: 9 h
  - Luftschallemission: 39 dB(A)re1pW, Klasse: C
  - Gerätemaß inkl. Griff (HxBxT): 1440 x 474 x 495 mm
  - Türanschlag rechts, wechselbar: Ja
  - Spannung/Frequenz: 220-240 V / 50 Hz
  - Klimaklasse: ST, 16 - 38°C
  - Gewicht netto/brutto: 36,0 kg / 40,0 kg
  - Transportmaß (HxBxT): 1474 x 520 x 550 mm

EAN 5906006906252

**Kühl-/Gefrierkombination, 144 cm**  
**DT 374 170 E**

- Standgerät**
- Edeltahloptik
- Nutzzinhalt total: 211 l**
- Kühlen: 170 l, Gefrieren: 41 l
- Kühlen**
- Abtauung: automatisch
  - 3 Glasablagen, silberne Applikationen
  - 1 Gemüseschublade
  - 3 Türablagen, silberne Applikationen
  - LED-Beleuchtung, Seite
  - Zubehör: Eiertablett
- Gefrieren**
- **FrostControl, Abtauung: manuell**
  - 1 Gefrierfach-Ablage
  - Zubehör: Eiswürfelbehälter
- Technische Daten\***
- Energieeffizienzklasse: D
  - Energieverbrauch: pro Jahr 141 kWh
  - Gefrierleistung: 2,0 kg/24 h
  - Temperaturanstiegszeit: 10 h
  - Luftschallemission: 39 dB(A)re1pW, Klasse: C
  - Gerätemaß inkl. Griff (HxBxT): 1428 x 540 x 551 mm
  - Türanschlag rechts, wechselbar: Ja
  - Spannung/Frequenz: 220-240 V / 50 Hz
  - Klimaklasse: ST, 16 - 38°C
  - Gewicht netto/brutto: 38,0 kg / 43,0 kg
  - Transportmaß (HxBxT): 1480 x 580 x 590 mm

EAN 5906006938895

**Kühl-/Gefrierkombination, 144 cm**  
**DT 374 160 W**

- Standgerät**
- weiß
- Nutzzinhalt total: 211 l**
- Kühlen: 170 l, Gefrieren: 41 l
- Kühlen**
- Abtauung: automatisch
  - 2 Glasablagen, silberne Applikationen
  - 1 Gemüseschublade
  - 3 Türablagen, silberne Applikationen
  - LED-Beleuchtung, Seite
  - Zubehör: Eiertablett
- Gefrieren**
- **FrostControl, Abtauung: manuell**
  - 1 Gefrierfach-Ablage
  - Zubehör: Eiswürfelbehälter
- Technische Daten\***
- Energieeffizienzklasse: E
  - Energieverbrauch: pro Jahr 176 kWh
  - Gefrierleistung: 2,0 kg/24 h
  - Temperaturanstiegszeit: 15 h
  - Luftschallemission: 41 dB(A)re1pW, Klasse: C
  - Gerätemaß inkl. Griff (HxBxT): 1440 x 540 x 550 mm
  - Türanschlag rechts, wechselbar: Ja
  - Spannung/Frequenz: 220-240 V / 50 Hz
  - Klimaklasse: ST, 16 - 38°C
  - Gewicht netto/brutto: 40,0 kg / 44,0 kg
  - Transportmaß (HxBxT): 1480 x 580 x 590 mm

EAN 5906006913458

**Erhältlich in den Farbvarianten:**

- **KGCL 384 155-1 W** weiß  
EAN 5906006906269



**Erhältlich in den Farbvarianten:**

- **DT 374 170 W** weiß  
EAN 5906006940171



**Erhältlich in den Farbvarianten:**

- **DT 374 160 S** schwarze Edeltahloptik  
EAN 5906006913472
- **DT 374 160 E** Edeltahloptik  
EAN 5906006913465
- **DT 374 160 SW** schwarz  
EAN 5906006919917



\*Nach delegierter Verordnung (EU) Nr. 2019/2016. Auf der Grundlage von Ergebnissen der Normprüfung über 24 Stunden. Der tatsächliche Verbrauch hängt von der Nutzung und vom Standort des Gerätes ab.



**Kühl-/Gefrierkombination, 128 cm  
DT 372 150 W**

**Standgerät**

- weiß

**Nutzzinhalt total: 138 l**

- Kühlen: 98 l, Gefrieren: 40 l

**Kühlen**

- Abtauung: automatisch
- 2 Glasablagen
- 1 Gemüseschublade
- 3 Türablagen
- LED-Beleuchtung, Seite

**Gefrieren**

- **FrostControl, Abtauung: manuell**
- 1 Gefrierfach-Ablage
- Zubehör: Eiswürfelbehälter

**Technische Daten\***

- Energieeffizienzklasse: E
- Energieverbrauch: pro Jahr 180 kWh
- Gefrierleistung: 2,0 kg/24 h
- Temperaturanstiegszeit: 10 h
- Luftschallemission: 39 dB(A)re1pW, Klasse: C
- Gerätemaß inkl. Griff (HxBxT): 1280 x 470 x 495 mm
- Türanschlag rechts, wechselbar: Ja
- Spannung/Frequenz: 220-240 V / 50 Hz
- Klimaklasse: N-ST, 16 - 38°C
- Gewicht netto/brutto: 30,0 kg / 33,0 kg
- Transportmaß (HxBxT): 1315 x 515 x 545 mm

EAN 5906006943899

**Kühl-/Gefrierkombination, 105 cm  
DT 371 150 W**

**Standgerät**

- weiß

**Nutzzinhalt total: 112 l**

- Kühlen: 87 l, Gefrieren: 25 l

**Kühlen**

- Abtauung: automatisch
- 2 Glasablagen
- 1 Gemüseschublade
- 3 Türablagen
- LED-Beleuchtung, Seite

**Gefrieren**

- **FrostControl, Abtauung: manuell**
- 1 Gefrierfach-Ablage
- Zubehör: Eiswürfelbehälter

**Technische Daten\***

- Energieeffizienzklasse: E
- Energieverbrauch: pro Jahr 158 kWh
- Gefrierleistung: 2,0 kg/24 h
- Temperaturanstiegszeit: 8 h
- Luftschallemission: 39 dB(A)re1pW, Klasse: C
- Gerätemaß inkl. Griff (HxBxT): 1045 x 474 x 498 mm
- Türanschlag rechts, wechselbar: Ja
- Spannung/Frequenz: 220-240 V / 50 Hz
- Klimaklasse: N-ST, 16 - 38°C
- Gewicht netto/brutto: 26,0 kg / 29,0 kg
- Transportmaß (HxBxT): 1087 x 520 x 550 mm

EAN 5906006943882

**Vollraum-Kühlschrank, 186 cm  
VKS 358 150 E**

**Standgerät**

- Edelstahloptik
- LED-Display außen, elektronische Steuerung
- **CoolBalance**
- Holiday-Schaltung, Tür-Offen-Alarm

**Nutzzinhalt total: 370 l**

- Kühlen: 370 l

**Kühlen**

- **NoFrost, Abtauung: automatisch**
- Superkühlfunktion
- Alarm bei zu hoher Temperatur
- 4 Glasablagen, silberne Applikationen
- 1 Gemüseschublade
- Chill Zone: -3° - 3°C Kaltlagerfach
- 5 Türablagen
- LED-Beleuchtung, oben, seitlich
- Zubehör: Eiertablett, Chrom-Flaschengitter

**Technische Daten\***

- Energieeffizienzklasse: E
- Energieverbrauch: pro Jahr 143 kWh
- Luftschallemission: 40 dB(A)re1pW, Klasse: C
- Gerätemaß inkl. Griff (HxBxT): 1855 x 595 x 651 mm
- Türanschlag rechts, wechselbar: Ja
- Spannung/Frequenz: 220-240 V / 50 Hz
- Klimaklasse: SN-T, 10 - 43°C
- Gewicht netto/brutto: 70,5 kg / 79,0 kg
- Transportmaß (HxBxT): 1948 x 643 x 713 mm

EAN 5906006917326

**SideBySide kombinierbar aus:**

VKS 358 150 E und GSN 328 150 E (S. 118)

Separat bestellbar: SideBySide-Connector 00700 (siehe Seite 95).







NEU



**Vollraum-Kühlschrank, 142 cm**  
**VKS 354 130 W**

**Standgerät**

- weiß

**Nutzzinhalt total: 230 l**

- Kühlen: 230 l

**Kühlen**

- Abtauung: automatisch
- 3 Glasablagen
- 1 Gemüseschublade
- 4 Türablagen
- LED-Beleuchtung, Seite
- Zubehör: Eierrabatt

**Technische Daten\***

- Energieeffizienzklasse: E
- Energieverbrauch: pro Jahr 102 kWh
- Luftschallemission: 40 dB(A)re1pW, Klasse: C
- Gerätemaß inkl. Griff (HxBxT): 1420 x 550 x 550 mm
- Türanschlag rechts, wechselbar: Ja
- Spannung/Frequenz: 220-240 V / 50 Hz
- Klimaklasse: ST, 16 - 38°C
- Gewicht netto/brutto: 37,0 kg / 40,5 kg
- Transportmaß (HxBxT): 1450 x 585 x 585 mm

EAN 5906006914554

**Kühlschrank mit Gefrierfach, 85 cm**  
**KS 361 120 W**

**Standgerät**

- weiß

**Nutzzinhalt total: 136 l**

- Kühlen: 117 l, Gefrieren: 19 l

**Kühlen**

- Abtauung: automatisch
- 1 Glasablage, silberne Applikationen
- 1 Gemüseschublade
- 3 Türablagen
- LED-Beleuchtung, Seite
- Zubehör: Eierrabatt

**Gefrieren**

- Abtauung: manuell
- 1 Gefrierfach mit Klappe
- Zubehör: Eiswürfelbehälter

**Technische Daten\***

- Energieeffizienzklasse: C
- Energieverbrauch: pro Jahr 94 kWh
- Gefrierleistung: 2,0 kg/24 h
- Temperaturanstiegszeit: 11 h
- Luftschallemission: 41 dB(A)re1pW, Klasse: C
- Gerätemaß inkl. Griff (HxBxT): 850 x 600 x 648 mm
- Türanschlag rechts, wechselbar: Ja
- Spannung/Frequenz: 220-240 V / 50 Hz
- Klimaklasse: N-ST, 16 - 38°C
- Gewicht netto/brutto: 36,0 kg / 38,0 kg
- Transportmaß (HxBxT): 885 x 630 x 644 mm

EAN 5906006943905

**Kühlschrank mit Gefrierfach, 85 cm**  
**KS 361 115 E**

**Standgerät**

- Edelstahloptik
- Abnehmbarer Deckel

**Nutzzinhalt total: 136 l**

- Kühlen: 117 l, Gefrieren: 19 l

**Kühlen**

- Abtauung: automatisch
- 1 Glasablage, silberne Applikationen
- 1 Gemüseschublade
- 3 Türablagen, silberne Applikationen
- LED-Beleuchtung, Seite
- Zubehör: Eierrabatt

**Gefrieren**

- Abtauung: manuell
- 1 Gefrierfach mit Klappe
- Zubehör: Eiswürfelbehälter

**Technische Daten\***

- Energieeffizienzklasse: D
- Energieverbrauch: pro Jahr 118 kWh
- Gefrierleistung: 2,0 kg/24 h
- Temperaturanstiegszeit: 10 h
- Luftschallemission: 41 dB(A)re1pW, Klasse: C
- Gerätemaß inkl. Griff (HxBxT): 850 x 600 x 648 mm
- Türanschlag rechts, wechselbar: Ja
- Spannung/Frequenz: 220-240 V / 50 Hz
- Klimaklasse: ST, 16 - 38°C
- Gewicht netto/brutto: 36,0 kg / 38,0 kg
- Transportmaß (HxBxT): 885 x 630 x 644 mm

EAN 5906006713980

**Erhältlich in den Farbvarianten:**

- **KS 15915 W** weiß  
EAN 4040729159159



\*Nach delegierter Verordnung (EU) Nr. 2019/2016. Auf der Grundlage von Ergebnissen der Normprüfung über 24 Stunden. Der tatsächliche Verbrauch hängt von der Nutzung und vom Standort des Gerätes ab.



### Vollraum-Kühlschrank, 85 cm VKS 15917 W

#### Standgerät

- weiß
- Abnehmbarer Deckel

**Nutzzinhalt total: 156 l**  
• Kühlen: 156 l

#### Kühlen

- Abtauung: automatisch
- 2 Glasablagen, silberne Applikationen
- 1 Gemüseschublade
- 3 Türablagen, silberne Applikationen
- LED-Beleuchtung, Seite
- Zubehör: Eiertablett

#### Technische Daten\*

- Energieeffizienzklasse: E
- Energieverbrauch: pro Jahr 93 kWh
- Luftschallemission: 41 dB(A)re1pW, Klasse: C
- Gerätemaß inkl. Griff (HxBxT): 850 x 600 x 648 mm
- Türanschlag rechts, wechselbar: Ja
- Spannung/Frequenz: 220-240 V / 50 Hz
- Klimaklasse: T, 16 - 43°C
- Gewicht netto/brutto: 37,0 kg / 39,0 kg
- Transportmaß (HxBxT): 885 x 630 x 644 mm

EAN 4040729159173

### Kühlschrank mit Gefrierfach, 85 cm KS 361 300 W

#### Standgerät

- weiß

**Nutzzinhalt total: 107 l**  
• Kühlen: 94 l, Gefrieren: 13 l

#### Kühlen

- Abtauung: automatisch
- 1 Glasablage
- 1 Gemüseschublade
- 3 Türablagen
- LED-Beleuchtung, Seite
- Zubehör: Eiertablett

#### Gefrieren

- Abtauung: manuell
- 1 Gefrierfach mit Klappe
- Zubehör: Eiswürfelbehälter

#### Technische Daten\*

- Energieeffizienzklasse: C
- Energieverbrauch: pro Jahr 87 kWh
- Gefrierleistung: 2,0 kg/24 h
- Temperaturanstiegszeit: 8 h
- Luftschallemission: 37 dB(A)re1pW, Klasse: C
- Gerätemaß inkl. Griff (HxBxT): 845 x 549 x 557 mm
- Türanschlag rechts, wechselbar: Ja
- Spannung/Frequenz: 220-240 V / 50 Hz
- Klimaklasse: ST, 16 - 38°C
- Gewicht netto/brutto: 34,0 kg / 36,0 kg
- Transportmaß (HxBxT): 880 x 580 x 600 mm

EAN 5906006940195

### Kühlschrank mit Gefrierfach, 85 cm KS 361 112-1 E

#### Standgerät

- Edelstahloptik

**Nutzzinhalt total: 108 l**  
• Kühlen: 95 l, Gefrieren: 13 l

#### Kühlen

- Abtauung: automatisch
- 1 Glasablage
- 1 Gemüseschublade
- 3 Türablagen
- LED-Beleuchtung, Seite
- Zubehör: Eiertablett

#### Gefrieren

- Abtauung: manuell
- 1 Gefrierfach mit Klappe
- Zubehör: Eiswürfelbehälter

#### Technische Daten\*

- Energieeffizienzklasse: D
- Energieverbrauch: pro Jahr 110 kWh
- Temperaturanstiegszeit: 8 h
- Luftschallemission: 37 dB(A)re1pW, Klasse: C
- Gerätemaß inkl. Griff (HxBxT): 845 x 550 x 630 mm
- Türanschlag rechts, wechselbar: Ja
- Spannung/Frequenz: 220-240 V / 50 Hz
- Klimaklasse: ST, 16 - 38°C
- Gewicht netto/brutto: 26,0 kg / 29,0 kg
- Transportmaß (HxBxT): 885 x 570 x 600 mm

EAN 5906006714185



**Kühlschrank mit Gefrierfach, 85 cm  
KS 361 100 W**

**Standgerät**

- weiß

**Nutzzinhalt total: 108 l**

- Kühlen: 95 l, Gefrieren: 13 l

**Kühlen**

- Abtauung: automatisch
- 1 Glasablage
- 1 Gemüseschublade
- 3 Türablagen
- LED-Beleuchtung, Seite
- Zubehör: Eiertablett

**Gefrieren**

- Abtauung: manuell
- 1 Gefrierfach mit Klappe
- Zubehör: Eiswürfelbehälter

**Technische Daten\***

- Energieeffizienzklasse: D
- Energieverbrauch: pro Jahr 110 kWh
- Temperaturanstiegszeit: 8 h
- Luftschallemission: 37 dB(A)re1pW, Klasse: C
- Gerätemaß inkl. Griff (HxBxT): 845 x 550 x 615 mm
- Türanschlag rechts, wechselbar: Ja
- Spannung/Frequenz: 220-240 V / 50 Hz
- Klimaklasse: ST, 16 - 38°C
- Gewicht netto/brutto: 26,0 kg / 29,0 kg
- Transportmaß (HxBxT): 885 x 570 x 600 mm

EAN 5906006713874

**Kühlschrank mit Gefrierfach, 85 cm  
KS 361 010 W**

**Standgerät**

- weiß

**Nutzzinhalt total: 107 l**

- Kühlen: 94 l, Gefrieren: 13 l

**Kühlen**

- Abtauung: automatisch
- 1 Glasablage
- 1 Gemüseschublade
- 3 Türablagen
- LED-Beleuchtung, Seite

**Gefrieren**

- Abtauung: manuell
- 1 Gefrierfach mit Klappe
- Zubehör: Eiswürfelbehälter

**Technische Daten\***

- Energieeffizienzklasse: D
- Energieverbrauch: pro Jahr 108 kWh
- Gefrierleistung: 2,0 kg/24 h
- Temperaturanstiegszeit: 8 h
- Luftschallemission: 39 dB(A)re1pW, Klasse: C
- Gerätemaß inkl. Griff (HxBxT): 845 x 549 x 557 mm
- Türanschlag rechts, wechselbar: Ja
- Spannung/Frequenz: 220-240 V / 50 Hz
- Klimaklasse: ST, 16 - 38°C
- Gewicht netto/brutto: 28,0 kg / 30,0 kg
- Transportmaß (HxBxT): 880 x 580 x 600 mm

EAN 5906006944780

**Kühlschrank mit Gefrierfach, 85 cm  
KS 15463 W**

**Standgerät**

- weiß

**Nutzzinhalt total: 107 l**

- Kühlen: 94 l, Gefrieren: 13 l

**Kühlen**

- Abtauung: automatisch
- 1 Glasablage
- 1 Gemüseschublade
- 3 Türablagen
- LED-Beleuchtung, Seite

**Gefrieren**

- Abtauung: manuell
- 1 Gefrierfach mit Klappe

**Technische Daten\***

- Energieeffizienzklasse: E
- Energieverbrauch: pro Jahr 137 kWh
- Gefrierleistung: 2,0 kg/24 h
- Temperaturanstiegszeit: 6 h
- Luftschallemission: 39 dB(A)re1pW, Klasse: C
- Gerätemaß inkl. Griff (HxBxT): 845 x 549 x 557 mm
- Türanschlag rechts, wechselbar: Ja
- Spannung/Frequenz: 220-240 V / 50 Hz
- Klimaklasse: ST, 16 - 38°C
- Gewicht netto/brutto: 24,0 kg / 26,0 kg
- Transportmaß (HxBxT): 880 x 580 x 600 mm

EAN 5906006916473

\*Nach delegierter Verordnung (EU) Nr. 2019/2016. Auf der Grundlage von Ergebnissen der Normprüfung über 24 Stunden. Der tatsächliche Verbrauch hängt von der Nutzung und vom Standort des Gerätes ab.





### Kühlschrank mit Gefrierfach, 85 cm KS 15123 W

#### Standgerät

- weiß

#### Nutzzinhalt total: 108 l

- Kühlen: 95 l, Gefrieren: 13 l

#### Kühlen

- Abtauung: automatisch
- 1 Glasablage
- 1 Gemüseschublade
- 3 Türablagen
- Innenbeleuchtung, Seite
- Zubehör: Eiertablett

#### Gefrieren

- Abtauung: manuell
- 1 Gefrierfach mit Klappe
- Zubehör: Eiswürfelbehälter

#### Technische Daten\*

- Energieeffizienzklasse: E
- Energieverbrauch: pro Jahr 137 kWh
- Temperaturanstiegszeit: 8 h
- Luftschallemission: 37 dB(A)re1pW, Klasse: C
- Gerätemaß inkl. Griff (HxBxT): 845 x 550 x 615 mm
- Türanschlag rechts, wechselbar: Ja
- Spannung/Frequenz: 220-240 V / 50 Hz
- Klimaklasse: ST, 16 - 38°C
- Gewicht netto/brutto: 26,5 kg / 29,5 kg
- Transportmaß (HxBxT): 885 x 570 x 600 mm

EAN 4040729151238

### Vollraum-Kühlschrank, 85 cm VKS 351 112 W

#### Standgerät

- weiß

#### Nutzzinhalt total: 120 l

- Kühlen: 120 l

#### Kühlen

- Abtauung: automatisch
- 2 Glasablagen
- 1 Gemüseschublade
- 3 Türablagen
- LED-Beleuchtung, Seite
- Zubehör: Eiertablett

#### Technische Daten\*

- Energieeffizienzklasse: D
- Energieverbrauch: pro Jahr 71 kWh
- Luftschallemission: 41 dB(A)re1pW, Klasse: C
- Gerätemaß inkl. Griff (HxBxT): 845 x 550 x 615 mm
- Türanschlag rechts, wechselbar: Ja
- Spannung/Frequenz: 220-240 V / 50 Hz
- Klimaklasse: ST, 16 - 38°C
- Gewicht netto/brutto: 27,0 kg / 29,5 kg
- Transportmaß (HxBxT): 885 x 570 x 600 mm

EAN 5906006913540

### Vollraum-Kühlschrank, 85 cm VKS 351 110-2 E

#### Standgerät

- Edeltahloptik

#### Nutzzinhalt total: 120 l

- Kühlen: 120 l

#### Kühlen

- Abtauung: automatisch
- 2 Glasablagen
- 1 Gemüseschublade
- 3 Türablagen
- Innenbeleuchtung, Seite
- Zubehör: Eiertablett

#### Technische Daten\*

- Energieeffizienzklasse: E
- Energieverbrauch: pro Jahr 89 kWh
- Luftschallemission: 41 dB(A)re1pW, Klasse: C
- Gerätemaß inkl. Griff (HxBxT): 845 x 550 x 615 mm
- Türanschlag rechts, wechselbar: Ja
- Spannung/Frequenz: 220-240 V / 50 Hz
- Klimaklasse: ST, 16 - 38°C
- Gewicht netto/brutto: 29,0 kg / 31,0 kg
- Transportmaß (HxBxT): 885 x 570 x 600 mm

EAN 5906006916770



**Vollraum-Kühlschrank, 85 cm**  
**VKS 15465 W**

**Standgerät**

- weiß

**Nutzzinhalt total: 130 l**

- Kühlen: 130 l

**Kühlen**

- Abtauung: automatisch
- 2 Glasablagen
- 1 Gemüseschublade
- 3 Türablagen
- LED-Beleuchtung, Seite
- Zubehör: Eiertablett

**Technische Daten\***

- Energieeffizienzklasse: E
- Energieverbrauch: pro Jahr 91 kWh
- Luftschallemission: 41 dB(A)re1pW, Klasse: C
- Gerätemaß inkl. Griff (HxBxT): 845 x 545 x 566 mm
- Türanschlag rechts, wechselbar: Ja
- Spannung/Frequenz: 220-240 V / 50 Hz
- Klimaklasse: ST, 16 - 38°C
- Gewicht netto/brutto: 26,0 kg / 28,0 kg
- Transportmaß (HxBxT): 880 x 580 x 600 mm

EAN 5906006938307

**Vollraum-Kühlschrank, 85 cm**  
**VKS 15122-1 W**

**Standgerät**

- weiß

**Nutzzinhalt total: 120 l**

- Kühlen: 120 l

**Kühlen**

- Abtauung: automatisch
- 2 Glasablagen
- 1 Gemüseschublade
- 3 Türablagen
- Innenbeleuchtung, Seite
- Zubehör: Eiertablett

**Technische Daten\***

- Energieeffizienzklasse: E
- Energieverbrauch: pro Jahr 89 kWh
- Luftschallemission: 41 dB(A)re1pW, Klasse: C
- Gerätemaß inkl. Griff (HxBxT): 845 x 550 x 615 mm
- Türanschlag rechts, wechselbar: Ja
- Spannung/Frequenz: 220-240 V / 50 Hz
- Klimaklasse: ST, 16 - 38°C
- Gewicht netto/brutto: 25,0 kg / 28,0 kg
- Transportmaß (HxBxT): 885 x 570 x 600 mm

EAN 5906006916787

**Kühlschrank mit Gefrierfach, 85 cm**  
**KS 361 155 W**

**Standgerät**

- weiß

**Nutzzinhalt total: 83 l**

- Kühlen: 75 l, Gefrieren: 8 l

**Kühlen**

- Abtauung: automatisch
- 1 Glasablage
- 1 Gemüseschublade
- 3 Türablagen
- Innenbeleuchtung, Seite

**Gefrieren**

- Abtauung: manuell
- 1 Gefrierfach mit Klappe
- Zubehör: Eiswürfelbehälter

**Technische Daten\***

- Energieeffizienzklasse: E
- Energieverbrauch: pro Jahr 128 kWh
- Temperaturanstiegszeit: 3 h
- Luftschallemission: 39 dB(A)re1pW, Klasse: C
- Gerätemaß inkl. Griff (HxBxT): 840 x 480 x 495 mm
- Türanschlag rechts, wechselbar: Ja
- Spannung/Frequenz: 220-240 V / 50 Hz
- Klimaklasse: N-ST, 16 - 38°C
- Gewicht netto/brutto: 24,0 kg / 26,0 kg
- Transportmaß (HxBxT): 875 x 500 x 540 mm

EAN 5906006944100

\*Nach delegierter Verordnung (EU) Nr. 2019/2016. Auf der Grundlage von Ergebnissen der Normprüfung über 24 Stunden. Der tatsächliche Verbrauch hängt von der Nutzung und vom Standort des Gerätes ab.



**Vollraum-Kühlschrank, 85 cm**  
**VKS 351 151 W**

**Standgerät**

- weiß

**Nutzinhalt total: 93 l**

- Kühlen: 93 l

**Kühlen**

- Abtauung: automatisch
- 2 Glasablagen
- 1 Gemüseschublade
- 3 Türablagen
- LED-Beleuchtung, Seite
- Zubehör: Eiertablett

**Technische Daten\***

- Energieeffizienzklasse: E
- Energieverbrauch: pro Jahr 86 kWh
- Luftschallemission: 41 dB(A)re1pW, Klasse: C
- Gerätemaß inkl. Griff (HxBxT): 864 x 472 x 446 mm
- Türanschlag rechts, wechselbar: Ja
- Spannung/Frequenz: 220-240 V / 50 Hz
- Klimaklasse: ST, 16 - 38°C
- Gewicht netto/brutto: 20,3 kg / 22,5 kg
- Transportmaß (HxBxT): 865 x 490 x 460 mm

EAN 5906006935832

**Vollraum-Kühlschrank, 85 cm**  
**VKS 351 116 W**

**Standgerät**

- weiß

**Nutzinhalt total: 61 l**

- Kühlen: 61 l

**Kühlen**

- Abtauung: automatisch
- 2 Glasablagen
- 1 Gemüseschublade
- 2 Türablagen
- Innenbeleuchtung, Seite
- Zubehör: Eiertablett

**Technische Daten\***

- Energieeffizienzklasse: E
- Energieverbrauch: pro Jahr 82 kWh
- Luftschallemission: 40 dB(A)re1pW, Klasse: C
- Gerätemaß inkl. Griff (HxBxT): 845 x 450 x 405 mm
- Türanschlag rechts, wechselbar: Ja
- Spannung/Frequenz: 220-240 V / 50 Hz
- Klimaklasse: ST, 16 - 38°C
- Gewicht netto/brutto: 19,0 kg / 21,0 kg
- Transportmaß (HxBxT): 870 x 465 x 425 mm

EAN 5906006714178

**Kühlbox mit Kaltlagerfach, 50 cm**  
**KB 15150 W**

**Standgerät**

- weiß

**Nutzinhalt total: 45 l**

- Kühlen: 45 l

**Kühlen**

- Abtauung: automatisch
- 1 Gitterrost, höhenverstellbar

**Technische Daten\***

- Energieeffizienzklasse: E
- Energieverbrauch: pro Jahr 80 kWh
- Luftschallemission: 40 dB(A)re1pW, Klasse: C
- Gerätemaß inkl. Griff (HxBxT): 500 x 480 x 445 mm
- Türanschlag rechts, wechselbar: Ja
- Spannung/Frequenz: 220-240 V / 50 Hz
- Klimaklasse: ST, 16 - 38°C
- Gewicht netto/brutto: 15,0 kg / 16,0 kg
- Transportmaß (HxBxT): 530 x 500 x 465 mm

EAN 4040729151504





50er-Jahre bis ins Detail

# Trendiger Retro-Style mit Zuwachs im Sortiment



## Moderne Technik in klassischer Form

Es wird bunt! Wählbar sind bis zu 11 kultige Farben. Da ist für jeden Farbgeschmack etwas dabei. Typisch für das stylische Retro-Design sind die abgerundeten Ecken, die edlen Chrom-Leisten und der klassisch verchromte Metallgriff.



## Strukturiert und übersichtlich

Edel wirkende silberne Applikationen, transparente Ablagen und eine geräumige Innenausstattung geben den Retros ein modernes Flair. Verstellbare Ablagen aus Sicherheitsglas, eine übersichtliche Aufteilung sowie eine gute Ausleuchtung mit sparsamen LEDs runden die Ausstattung perfekt ab.

Drei Größen. Sechs Bauformen. Elf Farben.

# Kultige Retro-Kühlgeräte

Kühl-/Gefrier- kombination 181 cm EEK C	Kühl-/Gefrier- kombination 181 cm EEK D	Kühl-/Gefrier- kombination 181 cm EEK E	Kühl-/Gefrier- kombination 145 cm EEK E	Kühl-/Gefrier- kombination 144 cm EEK D
 <p><b>KGCR</b> <b>387 102 R</b> Chili Red EAN 5906006941383</p>	 <p><b>KGCR</b> <b>387 101 R</b> Chili Red EAN 5906006941352</p>	 <p><b>KGCR</b> <b>387 100 R</b> Chili Red EAN 5906006712785</p>	 <p><b>KGCR</b> <b>384 150 R</b> Chili Red EAN 5906006902919</p>	 <p><b>DTR</b> <b>374 190 R</b> Chili Red EAN 5906006941246</p>
 <p><b>KGCR</b> <b>387 102 B</b> Coffee Cream EAN 5906006941376</p>	 <p><b>KGCR</b> <b>387 101 B</b> Coffee Cream EAN 5906006941253</p>	 <p><b>KGCR</b> <b>387 100 L</b> Baby Blue EAN 5906006712808</p>	 <p><b>KGCR</b> <b>384 150 T</b> Ice Blue EAN 5906006902933</p>	 <p><b>DTR</b> <b>374 190 T</b> Ice Blue EAN 5906006941239</p>
 <p><b>KGCR</b> <b>387 102 MS</b> Matt-schwarz EAN 5906006941390</p>	 <p><b>KGCR</b> <b>387 101 MS</b> Matt-schwarz EAN 5906006941369</p>	 <p><b>KGCR</b> <b>387 100 B</b> Coffee Cream EAN 5906006712792</p>	 <p><b>KGCR</b> <b>384 150 S</b> Black Olives EAN 5906006902926</p>	 <p><b>DTR</b> <b>374 190 B</b> Coffee Cream EAN 5906006941222</p>
		 <p><b>KGCR</b> <b>387 100 MS</b> Matt-schwarz EAN 5906006912833</p>		



**Kühl-/Gefrier-  
kombination 144 cm  
EEK E**



**KGC  
15630 R  
Chili Red**  
EAN  
4040729156301



**KGC  
15631 R  
Wine Red**  
EAN  
4040729156318



**KGC  
15632 T  
Ice Blue**  
EAN  
4040729156325



**KGC  
15633 Y  
Honey Yellow**  
EAN  
4040729156332



**KGC  
15634 S  
Black Olives**  
EAN  
4040729156349



**KGC  
15635 B  
Coffee Cream**  
EAN  
4040729156356



**KGC  
15636 P  
Cupcake Pink**  
EAN  
4040729156363



**KGC  
15637 MS  
Matt-schwarz**  
EAN  
5906006912918

**Kühlschrank mit  
Gefrierfach 144 cm  
EEK E**



**KSR  
364 150 R  
Chili Red**  
EAN  
5906006936976

**Kühlschrank mit  
Gefrierfach 88 cm  
EEK D**



**KSR  
361 160 R  
Chili Red**  
EAN  
5906006938482



**KSR  
361 160 B  
Coffee Cream**  
EAN  
5906006938475



**KSR  
361 160 W  
Snow White**  
EAN  
5906006938468

**Kühlschrank mit  
Gefrierfach 88 cm  
EEK E**



**KS  
15610 R  
Chili Red**  
EAN  
4040729156103



**KS  
15611 R  
Wine Red**  
EAN  
4040729156110



**KS  
15612 T  
Ice Blue**  
EAN  
4040729156127



**KS  
15613 Y  
Honey Yellow**  
EAN  
4040729156134



**KS  
15614 S  
Black Olives**  
EAN  
4040729156141



**KS  
15615 B  
Coffee Cream**  
EAN  
4040729156158



**KS  
15616 P  
Cupcake Pink**  
EAN  
4040729156165



**KS  
15617 MS  
Matt-schwarz**  
EAN  
5906006912925

**Vollraum-Kühl-  
schrank 88 cm  
EEK E**



**VKS  
15620-1 R  
Chili Red**  
EAN  
5906006916831



**VKS  
15622-1 T  
Ice Blue**  
EAN  
5906006916824



**VKS  
15623-1 M  
Fresh Mint**  
EAN  
5906006916817



**VKS  
15624-1 S  
Black Olives**  
EAN  
5906006916800





**Kühl-/Gefrierkombination, 181 cm**  
**KGCR 387 102 B**

**Retro Kollektion**

- beige

**Nutzzinhalt total: 244 l**

- Kühlen: 181 l, Gefrieren: 63 l

**Kühlen**

- Abtauung: automatisch
- 3 Glasablagen, silberne Applikationen
- 1 Gemüseschublade
- 3 Türablagen, silberne Applikationen
- LED-Beleuchtung, oben
- Zubehör: Eiertablett

**Gefrieren**

- Abtauung: manuell
- 3 Gefrierschubladen, silberne Applikationen
- Zubehör: Eiswürfelbehälter

**Technische Daten\***

- Energieeffizienzklasse: C
- Energieverbrauch: pro Jahr 129 kWh
- Gefrierleistung: 3,0 kg/24 h
- Temperaturanstiegszeit: 8 h
- Luftschallemission: 38 dB(A)re1pW, Klasse: C
- Gerätemaß inkl. Griff (HxBxT): 1810 x 550 x 615 mm
- Türanschlag rechts, wechselbar: Nein
- Spannung/Frequenz: 220-240 V / 50 Hz
- Klimaklasse: ST, 16 - 38°C
- Gewicht netto/brutto: 53,0 kg / 59,0 kg
- Transportmaß (HxBxT): 1870 x 580 x 660 mm

EAN 5906006941376

**Kühl-/Gefrierkombination, 181 cm**  
**KGCR 387 101 R**

**Retro Kollektion**

- rot

**Nutzzinhalt total: 244 l**

- Kühlen: 181 l, Gefrieren: 63 l

**Kühlen**

- Abtauung: automatisch
- 3 Glasablagen, silberne Applikationen
- 1 Gemüseschublade
- 3 Türablagen, silberne Applikationen
- LED-Beleuchtung, oben
- Zubehör: Eiertablett

**Gefrieren**

- Abtauung: manuell
- 3 Gefrierschubladen, silberne Applikationen
- Zubehör: Eiswürfelbehälter

**Technische Daten\***

- Energieeffizienzklasse: D
- Energieverbrauch: pro Jahr 162 kWh
- Gefrierleistung: 3,5 kg/24 h
- Temperaturanstiegszeit: 8 h
- Luftschallemission: 39 dB(A)re1pW, Klasse: C
- Gerätemaß inkl. Griff (HxBxT): 1810 x 550 x 615 mm
- Türanschlag rechts, wechselbar: Nein
- Spannung/Frequenz: 220-240 V / 50 Hz
- Klimaklasse: ST, 16 - 38°C
- Gewicht netto/brutto: 53,0 kg / 59,0 kg
- Transportmaß (HxBxT): 1870 x 580 x 660 mm

EAN 5906006941352

**Kühl-/Gefrierkombination, 181 cm**  
**KGCR 387 100 MS**

**Retro Kollektion**

- matt-schwarz

**Nutzzinhalt total: 244 l**

- Kühlen: 181 l, Gefrieren: 63 l

**Kühlen**

- Abtauung: automatisch
- 3 Glasablagen, silberne Applikationen
- 1 Gemüseschublade
- 3 Türablagen, silberne Applikationen
- LED-Beleuchtung, oben
- Zubehör: Eiertablett, Chrom-Flaschengitter

**Gefrieren**



- Abtauung: manuell
- 3 Gefrierschubladen, silberne Applikationen
- Zubehör: Eiswürfelbehälter

**Technische Daten\***



- Energieeffizienzklasse: E
- Energieverbrauch: pro Jahr 202 kWh
- Gefrierleistung: 4,0 kg/24 h
- Temperaturanstiegszeit: 8 h
- Luftschallemission: 40 dB(A)re1pW, Klasse: C
- Gerätemaß inkl. Griff (HxBxT): 1810 x 550 x 615 mm
- Türanschlag rechts, wechselbar: Nein
- Spannung/Frequenz: 220-240 V / 50 Hz
- Klimaklasse: ST, 16 - 38°C
- Gewicht netto/brutto: 53,0 kg / 59,0 kg
- Transportmaß (HxBxT): 1825 x 580 x 660 mm

EAN 5906006912833





**Erhältlich in den Farbvarianten:**

- KGCR 387 102 R Chili Red 
- KGCR 387 102 B Coffee Cream 
- KGCR 387 102 MS Matt-Schwarz 

**Erhältlich in den Farbvarianten:**

- KGCR 387 101 R Chili Red 
- KGCR 387 101 B Coffee Cream 
- KGCR 387 101 MS Matt-Schwarz 

**Erhältlich in den Farbvarianten:**

- KGCR 387 100 R Chili Red 
- KGCR 387 100 L Baby Blue 
- KGCR 387 100 B Coffee Cream 
- KGCR 387 100 MS Matt-Schwarz 



**Kühl-/Gefrierkombination, 145 cm**  
**KGCR 384 150 T**

**Retro Kollektion**

- türkisblau

**Nutzzinhalt total: 191 l**

- Kühlen: 147 l, Gefrieren: 44 l

**Kühlen**

- Abtauung: automatisch
- 2 Glasablagen, silberne Applikationen
- 1 Gemüseschublade
- 3 Türablagen, silberne Applikationen
- LED-Beleuchtung, oben
- Zubehör: Eiertablett

**Gefrieren**

- Abtauung: manuell
- 2 Gefrierschubladen, silberne Applikationen
- Zubehör: Eiswürfelbehälter

**Technische Daten\***

- Energieeffizienzklasse: E
- Energieverbrauch: pro Jahr 181 kWh
- Gefrierleistung: 2,0 kg/24 h
- Temperaturanstiegszeit: 10 h
- Luftschallemission: 41 dB(A)re1pW, Klasse: C
- Gerätemaß inkl. Griff (HxBxT): 1450 x 550 x 615 mm
- Türanschlag rechts, wechselbar: Nein
- Spannung/Frequenz: 220-240 V / 50 Hz
- Klimaklasse: ST, 16 - 38°C
- Gewicht netto/brutto: 43,0 kg / 45,5 kg
- Transportmaß (HxBxT): 1510 x 580 x 660 mm

**EAN 5906006902933**

**Kühl-/Gefrierkombination, 144 cm**  
**DTR 374 190 B**

**Retro Kollektion**

- beige

**Nutzzinhalt total: 206 l**

- Kühlen: 162 l, Gefrieren: 44 l

**Kühlen**

- Abtauung: automatisch
- 3 Glasablagen, silberne Applikationen
- 1 Gemüseschublade
- 3 Türablagen, silberne Applikationen
- LED-Beleuchtung, Seite
- Zubehör: Eiertablett

**Gefrieren**

- FrostControl, Abtauung: manuell**
- 1 Gefrierfach-Ablage
- Zubehör: Eiswürfelbehälter

**Technische Daten\***

- Energieeffizienzklasse: D
- Energieverbrauch: pro Jahr 144 kWh
- Gefrierleistung: 2,0 kg/24 h
- Temperaturanstiegszeit: 7 h
- Luftschallemission: 39 dB(A)re1pW, Klasse: C
- Gerätemaß inkl. Griff (HxBxT): 1440 x 550 x 615 mm
- Türanschlag rechts, wechselbar: Nein
- Spannung/Frequenz: 220-240 V / 50 Hz
- Klimaklasse: ST, 16 - 38°C
- Gewicht netto/brutto: 40,5 kg / 46,0 kg
- Transportmaß (HxBxT): 1505 x 580 x 740 mm

**EAN 5906006941222**

**Kühl-/Gefrierkombination, 144 cm**  
**KGC 15630 R**

**Retro Kollektion**

- rot

**Nutzzinhalt total: 206 l**

- Kühlen: 162 l, Gefrieren: 44 l

**Kühlen**

- Abtauung: automatisch
- 3 Glasablagen, silberne Applikationen
- 1 Gemüseschublade
- 3 Türablagen, silberne Applikationen
- LED-Beleuchtung, Seite
- Zubehör: Eiertablett

**Gefrieren**

- FrostControl, Abtauung: manuell**
- 1 Gefrierfach-Ablage
- Zubehör: Eiswürfelbehälter

**Technische Daten\***

- Energieeffizienzklasse: E
- Energieverbrauch: pro Jahr 180 kWh
- Gefrierleistung: 2,0 kg/24 h
- Temperaturanstiegszeit: 7 h
- Luftschallemission: 39 dB(A)re1pW, Klasse: C
- Gerätemaß inkl. Griff (HxBxT): 1440 x 550 x 615 mm
- Türanschlag rechts, wechselbar: Nein
- Spannung/Frequenz: 220-240 V / 50 Hz
- Klimaklasse: ST, 16 - 38°C
- Gewicht netto/brutto: 43,5 kg / 48,5 kg
- Transportmaß (HxBxT): 1505 x 580 x 740 mm

**EAN 4040729156301**

- Erhältlich in den Farbvarianten:**
- KGCR 384 150 R Chili Red
  - KGCR 384 150 T Ice Blue
  - KGCR 384 150 S Black Olives

- Erhältlich in den Farbvarianten:**
- DTR 374 190 R Chili Red
  - DTR 374 190 T Ice Blue
  - DTR 374 190 B Coffee Cream

- Erhältlich in den Farbvarianten:**
- KGC 15630 R Chili Red
  - KGC 15631 R Wine Red
  - KGC 15632 T Ice Blue
  - KGC 15633 Y Honey Yellow
  - KGC 15634 S Black Olives
  - KGC 15635 B Coffee Cream
  - KGC 15636 P Cupcake Pink
  - KGC 15637 MS Matt-Schwarz

\*Nach delegierter Verordnung (EU) Nr. 2019/2016. Auf der Grundlage von Ergebnissen der Normprüfung über 24 Stunden. Der tatsächliche Verbrauch hängt von der Nutzung und vom Standort des Gerätes ab.



**Kühlschrank mit Gefrierfach, 144 cm**  
**KSR 364 150 R**

**Retro Kollektion**  
• rot

**Nutzzinhalt total: 218 l**  
• Kühlen: 194 l, Gefrieren: 24 l

- Kühlen**
- Abtauung: automatisch
  - 3 Glasablagen, silberne Applikationen
  - 1 Gemüseschublade
  - 4 Türablagen, silberne Applikationen
  - LED-Beleuchtung, Seite
  - Zubehör: Eiertablett

- Gefrieren**
- Abtauung: manuell
  - 1 Gefrierfach mit Klappe
  - Zubehör: Eiswürfelbehälter

- Technische Daten\***
- Energieeffizienzklasse: E
  - Energieverbrauch: pro Jahr 157 kWh
  - Gefrierleistung: 2,0 kg/24 h
  - Temperaturanstiegszeit: 10 h
  - Luftschallemission: 41 dB(A)re1pW, Klasse: C
  - Gerätemaß inkl. Griff (HxBxT): 1440 x 550 x 615 mm
  - Türanschlag rechts, wechselbar: Nein
  - Spannung/Frequenz: 220-240 V / 50 Hz
  - Klimaklasse: N-ST, 16 - 38°C
  - Gewicht netto/brutto: 40,0 kg / 45,0 kg
  - Transportmaß (HxBxT): 1500 x 580 x 660 mm

EAN 5906006936976

**Kühlschrank mit Gefrierfach, 88 cm**  
**KSR 361 160 W**

**Retro Kollektion**  
• weiß

**Nutzzinhalt total: 108 l**  
• Kühlen: 95 l, Gefrieren: 13 l

- Kühlen**
- Abtauung: automatisch
  - 1 Glasablage, silberne Applikationen
  - 1 Gemüseschublade
  - 3 Türablagen, silberne Applikationen
  - LED-Beleuchtung, Seite
  - Zubehör: Eiertablett

- Gefrieren**
- Abtauung: manuell
  - 1 Gefrierfach mit Klappe
  - Zubehör: Eiswürfelbehälter

- Technische Daten\***
- Energieeffizienzklasse: D
  - Energieverbrauch: pro Jahr 110 kWh
  - Gefrierleistung: 2,0 kg/24 h
  - Temperaturanstiegszeit: 8 h
  - Luftschallemission: 37 dB(A)re1pW, Klasse: C
  - Gerätemaß inkl. Griff (HxBxT): 875 x 550 x 615 mm
  - Türanschlag rechts, wechselbar: Nein
  - Spannung/Frequenz: 220-240 V / 50 Hz
  - Klimaklasse: N-ST, 16 - 38°C
  - Gewicht netto/brutto: 28,0 kg / 31,0 kg
  - Transportmaß (HxBxT): 920 x 580 x 740 mm

EAN 5906006938468

**Kühlschrank mit Gefrierfach, 88 cm**  
**KS 15614 S**

**Retro Kollektion**  
• schwarz

**Nutzzinhalt total: 108 l**  
• Kühlen: 95 l, Gefrieren: 13 l

- Kühlen**
- Abtauung: automatisch
  - 1 Glasablage, silberne Applikationen
  - 1 Gemüseschublade
  - 3 Türablagen, silberne Applikationen
  - LED-Beleuchtung, Seite
  - Zubehör: Eiertablett

- Gefrieren**
- Abtauung: manuell
  - 1 Gefrierfach mit Klappe
  - Zubehör: Eiswürfelbehälter

- Technische Daten\***
- Energieeffizienzklasse: E
  - Energieverbrauch: pro Jahr 137 kWh
  - Temperaturanstiegszeit: 8 h
  - Luftschallemission: 37 dB(A)re1pW, Klasse: C
  - Gerätemaß inkl. Griff (HxBxT): 875 x 550 x 615 mm
  - Türanschlag rechts, wechselbar: Nein
  - Spannung/Frequenz: 220-240 V / 50 Hz
  - Klimaklasse: ST, 16 - 38°C
  - Gewicht netto/brutto: 28,5 kg / 31,5 kg
  - Transportmaß (HxBxT): 920 x 580 x 740 mm

EAN 4040729156141

**Erhältlich in den Farbvarianten:**

- KSR 361 160 R Chili Red
- KSR 361 160 B Coffee Cream
- KSR 361 160 W Snow White



**Erhältlich in den Farbvarianten:**

- KS 15610 R Chili Red
- KS 15611 R Wine Red
- KS 15612 T Ice Blue
- KS 15613 Y Honey Yellow
- KS 15614 S Black Olives
- KS 15615 B Coffee Cream
- KS 15616 P Cupcake Pink
- KS 15617 MS Matt-Schwarz







**Vollraum-Kühlschrank, 88 cm  
VKS 15623-1 M**

**Retro Kollektion**

- mint

**Nutzzinhalt total: 120 l**

- Kühlen: 120 l

**Kühlen**

- Abtauung: automatisch
- 2 Glasablagen, silberne Applikationen
- 1 Gemüseschublade
- 3 Türablagen, silberne Applikationen
- LED-Beleuchtung, Seite
- Zubehör: Eiertablett

**Technische Daten\***

- Energieeffizienzklasse: E
- Energieverbrauch: pro Jahr 89 kWh
- Luftschallemission: 41 dB(A)re1pW, Klasse: C
- Gerätemaß inkl. Griff (HxBxT):  
875 x 550 x 615 mm
- Türanschlag rechts, wechselbar: Nein
- Spannung/Frequenz: 220-240 V / 50 Hz
- Klimaklasse: ST, 16 - 38°C
- Gewicht netto/brutto: 26,0 kg / 29,0 kg
- Transportmaß (HxBxT): 920 x 580 x 740 mm

EAN 5906006916817

**Erhältlich in den Farbvarianten:**

- VKS 15620-1 R Chili Red
- VKS 15622-1 T Ice Blue
- VKS 15623-1 M Fresh Mint
- VKS 15624-1 S Black Olives



\*Nach delegierter Verordnung (EU) Nr. 2019/2016. Auf der Grundlage von Ergebnissen der Normprüfung über 24 Stunden. Der tatsächliche Verbrauch hängt von der Nutzung und vom Standort des Gerätes ab.



**Gefrierschrank, 186 cm**  
**GSN 328 150 E**

**Standgerät**

- Edelstahloptik
- LED-Display außen, elektronische Steuerung
- **CoolBalance, Inverter Kompressor**
- Ökofunktion, Tür-Offen-Alarm

**Nutzzinhalt total: 274 l**

- Gefrieren: 274 l

**Gefrieren**

- **NoFrost, Abtauung: automatisch**
- **Twister Eiswürfelbereiter**
- Supergefrierfunktion
- Alarm bei zu hoher Temperatur
- 5 Gefrierschubladen, silberne Applikationen, 2 Gefrierfach-Ablagen

**Technische Daten\***

- Energieeffizienzklasse: E
- Energieverbrauch: pro Jahr 246 kWh
- Gefrierleistung: 13,0 kg/24 h
- Temperaturanstiegszeit: 13 h
- Luftschallemission: 41 dB(A)re1pW, Klasse: C
- Gerätemaß inkl. Griff (HxBxT): 1855 x 595 x 651 mm
- Türanschlag rechts, wechselbar: Ja
- Spannung/Frequenz: 220-240 V / 50 Hz
- Klimaklasse: SN-T, 10 - 43°C
- Gewicht netto/brutto: 77,5 kg / 85,5 kg
- Transportmaß (HxBxT): 1948 x 643 x 713 mm

EAN 5906006917319



**Gefrierschrank, 146 cm**  
**GSN 324 160 E**

**Standgerät**

- Edelstahloptik
- elektronische Steuerung
- **Inverter Kompressor**
- Holiday-Schaltung, Ökofunktion

**Nutzzinhalt total: 174 l**

- Gefrieren: 174 l

**Gefrieren**

- **NoFrost, Abtauung: automatisch**
- Supergefrierfunktion
- 4 Gefrierschubladen, 3 Gefrierfach-Ablagen, 2 Gefrierfächer mit Klappe/n
- Zubehör: Eiswürfelbehälter

**Technische Daten\***

- Energieeffizienzklasse: E
- Energieverbrauch: pro Jahr 212 kWh
- Gefrierleistung: 8,0 kg/24 h
- Temperaturanstiegszeit: 7 h
- Luftschallemission: 41 dB(A)re1pW, Klasse: C
- Gerätemaß inkl. Griff (HxBxT): 1455 x 540 x 595 mm
- Türanschlag rechts, wechselbar: Ja
- Spannung/Frequenz: 220-240 V / 50 Hz
- Klimaklasse: SN-T, 10 - 43°C
- Gewicht netto/brutto: 44,0 kg / 47,0 kg
- Transportmaß (HxBxT): 1509 x 578 x 632 mm

EAN 5906006919948



Verfügbar bis Mai



**Gefrierschrank, 143 cm**  
**GS 15470 W**

**Standgerät**

- weiß

**Nutzzinhalt total: 177 l**

- Gefrieren: 177 l

**Gefrieren**

- Abtauung: manuell
- 4 Gefrierschubladen, 2 Gefrierfächer mit Klappe/n
- Zubehör: Eiswürfelbehälter

**Technische Daten\***

- Energieeffizienzklasse: E
- Energieverbrauch: pro Jahr 192 kWh
- Gefrierleistung: 8,0 kg/24 h
- Temperaturanstiegszeit: 9 h
- Luftschallemission: 41 dB(A)re1pW, Klasse: C
- Gerätemaß inkl. Griff (HxBxT): 1430 x 542 x 597 mm
- Türanschlag rechts, wechselbar: Ja
- Spannung/Frequenz: 220-240 V / 50 Hz
- Klimaklasse: ST, 16 - 38°C
- Gewicht netto/brutto: 41,5 kg / 45,0 kg
- Transportmaß (HxBxT): 1470 x 580 x 600 mm

EAN 4040729154703

**SideBySide kombinierbar aus:**

GSN 328 150 E und VKS 358 150 E (S. 104)

Separat bestellbar: SideBySide-Connector 00700 (siehe Seite 95).



**Erhältlich in den Farbvarianten:**

- **GSN 324 160 W weiß**  
EAN 5906006919955





NEU ab Mai



NEU



Verfügbar bis Mai



**Gefrierschrank, 144 cm**  
**GS 324 170 W**

**Standgerät**  
• weiß

**Nutzzinhalt total: 177 l**  
• Gefrieren: 177 l

- Gefrieren**
- **FrostControl, Abtauung: manuell**
  - 4 Gefrierschubladen, 2 Gefrierfach-Ablagen, 2 Gefrierfächer mit Klappe/n
  - Zubehör: Eiswürfelbehälter

- Technische Daten\***
- Energieeffizienzklasse: E
  - Energieverbrauch: pro Jahr 192 kWh
  - Gefrierleistung: 8,0 kg/24 h
  - Temperaturanstiegszeit: 18 h
  - Luftschallemission: 39 dB(A)re1pW, Klasse: C
  - Gerätemaß inkl. Griff (HxBxT): 1440 x 540 x 550 mm
  - Türanschlag rechts, wechselbar: Ja
  - Spannung/Frequenz: 220-240 V / 50 Hz
  - Klimaklasse: St, 16 - 38°C
  - Gewicht netto/brutto: 40,0 kg / 44,0 kg
  - Transportmaß (HxBxT): 1480 x 580 x 590 mm

EAN 5906006946777

**Gefrierschrank, 141 cm**  
**GS 324 100 W**

**Standgerät**  
• weiß

**Nutzzinhalt total: 155 l**  
• Gefrieren: 155 l

- Gefrieren**
- Abtauung: manuell
  - 4 Gefrierschubladen, 2 Gefrierfächer mit Klappe/n
  - Zubehör: Eiswürfelbehälter

- Technische Daten\***
- Energieeffizienzklasse: E
  - Energieverbrauch: pro Jahr 186 kWh
  - Gefrierleistung: 9,0 kg/24 h
  - Temperaturanstiegszeit: 11 h
  - Luftschallemission: 41 dB(A)re1pW, Klasse: C
  - Gerätemaß inkl. Griff (HxBxT): 1410 x 550 x 570 mm
  - Türanschlag rechts, wechselbar: Ja
  - Spannung/Frequenz: 220-240 V / 50 Hz
  - Klimaklasse: St, 16 - 38°C
  - Gewicht netto/brutto: 44,5 kg / 49,5 kg
  - Transportmaß (HxBxT): 1455 x 570 x 600 mm

EAN 5906006712983

**Gefrierschrank, 125 cm**  
**GS 15406 W**

**Standgerät**  
• weiß

**Nutzzinhalt total: 146 l**  
• Gefrieren: 146 l

- Gefrieren**
- Abtauung: manuell
  - 4 Gefrierschubladen, 1 Gefrierfach mit Klappe
  - Zubehör: Eiswürfelbehälter

- Technische Daten\***
- Energieeffizienzklasse: E
  - Energieverbrauch: pro Jahr 183 kWh
  - Gefrierleistung: 6,6 kg/24 h
  - Temperaturanstiegszeit: 7 h
  - Luftschallemission: 41 dB(A)re1pW, Klasse: C
  - Gerätemaß inkl. Griff (HxBxT): 1252 x 545 x 597 mm
  - Türanschlag rechts, wechselbar: Ja
  - Spannung/Frequenz: 220-240 V / 50 Hz
  - Klimaklasse: ST, 16 - 38°C
  - Gewicht netto/brutto: 41,0 kg / 44,5 kg
  - Transportmaß (HxBxT): 1300 x 580 x 600 mm

EAN 5906006702670

\*Nach delegierter Verordnung (EU) Nr. 2019/2016. Auf der Grundlage von Ergebnissen der Normprüfung über 24 Stunden. Der tatsächliche Verbrauch hängt von der Nutzung und vom Standort des Gerätes ab.





**Gefrierschrank, 125 cm**  
**GS 321 110 W**

**Standgerät**  
• weiß

**Nutzzinhalt total: 145 l**  
• Gefrieren: 145 l

**Gefrieren**

- **FrostControl, Abtauung: manuell**
- 4 Gefrierschubladen, 1 Gefrierfach-Ablage, 1 Gefrierfach mit Klappe
- Zubehör: Eiswürfelbehälter

**Technische Daten\***

- Energieeffizienzklasse: E
- Energieverbrauch: pro Jahr 182 kWh
- Gefrierleistung: 6,6 kg/24 h
- Temperaturanstiegszeit: 20 h
- Luftschallemission: 39 dB(A)re1pW, Klasse: C
- Gerätemaß inkl. Griff (HxBxT): 1259 x 540 x 550 mm
- Türanschlag rechts, wechselbar: Ja
- Spannung/Frequenz: 220-240 V / 50 Hz
- Klimaklasse: ST, 16 - 38°C
- Gewicht netto/brutto: 34,0 kg / 38,0 kg
- Transportmaß (HxBxT): 1310 x 580 x 590 mm

EAN 5906006946746

**Gefrierschrank, 85 cm**  
**GS 15920 W**

**Standgerät**  
• weiß

**Nutzzinhalt total: 98 l**  
• Gefrieren: 98 l

**Gefrieren**

- **FrostControl, Abtauung: manuell**
- 3 Gefrierschubladen, 2 Gefrierfach-Ablagen
- Zubehör: Eiswürfelbehälter

**Technische Daten\***

- Energieeffizienzklasse: D
- Energieverbrauch: pro Jahr 135 kWh
- Gefrierleistung: 6,5 kg/24 h
- Temperaturanstiegszeit: 11 h
- Luftschallemission: 41 dB(A)re1pW, Klasse: C
- Gerätemaß inkl. Griff (HxBxT): 850 x 600 x 648 mm
- Türanschlag rechts, wechselbar: Ja
- Spannung/Frequenz: 220-240 V / 50 Hz
- Klimaklasse: T, 16 - 43°C
- Gewicht netto/brutto: 38,0 kg / 40,0 kg
- Transportmaß (HxBxT): 885 x 630 x 644 mm

EAN 4040729159203

**Gefrierschrank, 85 cm**  
**GS 321 110 W**

**Standgerät**  
• weiß

• **Inverter Kompressor**

**Nutzzinhalt total: 80 l**

• Gefrieren: 80 l

**Gefrieren**

- Abtauung: manuell
- 1 Gefrierschublade, 2 Gefrierfächer mit Klappe/n
- Zubehör: Eiswürfelbehälter

**Technische Daten\***

- Energieeffizienzklasse: C
- Energieverbrauch: pro Jahr 104 kWh
- Gefrierleistung: 6,0 kg/24 h
- Temperaturanstiegszeit: 10 h
- Luftschallemission: 38 dB(A)re1pW, Klasse: C
- Gerätemaß inkl. Griff (HxBxT): 845 x 550 x 615 mm
- Türanschlag rechts, wechselbar: Ja
- Spannung/Frequenz: 220-240 V / 50 Hz
- Klimaklasse: ST, 16 - 38°C
- Gewicht netto/brutto: 27,5 kg / 30,0 kg
- Transportmaß (HxBxT): 885 x 570 x 600 mm

EAN 5906006913557



**Gefrierschrank, 85 cm**  
**GS 15198 W**

**Standgerät**  
• weiß

**Nutzinhalt total: 80 l**  
• Gefrieren: 80 l

**Gefrieren**

- Abtauung: manuell
- 1 Gefrierschublade,
- 2 Gefrierfächer mit Klappe/n
- Zubehör: Eiswürfelbehälter

**Technische Daten\***

- Energieeffizienzklasse: E
- Energieverbrauch: pro Jahr 163 kWh
- Gefrierleistung: 6,0 kg/24 h
- Temperaturanstiegszeit: 9 h
- Luftschallemission: 41 dB(A)re1pW, Klasse: C
- Gerätemaß inkl. Griff (HxBxT): 845 x 550 x 615 mm
- Türanschlag rechts, wechselbar: Ja
- Spannung/Frequenz: 220-240 V / 50 Hz
- Klimaklasse: ST, 16 - 38°C
- Gewicht netto/brutto: 28,0 kg / 31,0 kg
- Transportmaß (HxBxT): 885 x 570 x 600 mm

EAN 4040729151986

**Gefrierschrank, 85 cm**  
**GS 15496 W**

**Standgerät**  
• weiß

**Nutzinhalt total: 60 l**  
• Gefrieren: 60 l

**Gefrieren**

- Abtauung: manuell
- 3 Gefrierschubladen
- Zubehör: Eiswürfelbehälter

**Technische Daten\***

- Energieeffizienzklasse: E
- Energieverbrauch: pro Jahr 156 kWh
- Gefrierleistung: 4,0 kg/24 h
- Temperaturanstiegszeit: 8 h
- Luftschallemission: 41 dB(A)re1pW, Klasse: C
- Gerätemaß inkl. Griff (HxBxT): 850 x 480 x 515 mm
- Türanschlag rechts, wechselbar: Ja
- Spannung/Frequenz: 220-240 V / 50 Hz
- Klimaklasse: ST, 16 - 38°C
- Gewicht netto/brutto: 23,0 kg / 25,5 kg
- Transportmaß (HxBxT): 885 x 500 x 540 mm

EAN 4040729154963

**Gefrierbox, 48 cm**  
**GB 15151 W**

**Standgerät**  
• weiß

**Nutzinhalt total: 32 l**  
• Gefrieren: 32 l

**Gefrieren**

- Abtauung: manuell
- 1 Gefrierfach-Ablage
- Zubehör: Eiswürfelbehälter

**Technische Daten\***

- Energieeffizienzklasse: E
- Energieverbrauch: pro Jahr 148 kWh
- Gefrierleistung: 2,0 kg/24 h
- Temperaturanstiegszeit: 6 h
- Luftschallemission: 41 dB(A)re1pW, Klasse: C
- Gerätemaß inkl. Griff (HxBxT): 500 x 480 x 445 mm
- Türanschlag rechts, wechselbar: Ja
- Spannung/Frequenz: 220-240 V / 50 Hz
- Klimaklasse: ST, 16 - 38°C
- Gewicht netto/brutto: 16,0 kg / 17,0 kg
- Transportmaß (HxBxT): 530 x 500 x 465 mm

EAN 4040729151511

\*Nach delegierter Verordnung (EU) Nr. 2019/2016. Auf der Grundlage von Ergebnissen der Normprüfung über 24 Stunden. Der tatsächliche Verbrauch hängt von der Nutzung und vom Standort des Gerätes ab.



# Gefriertruhen Platz für Großes

Die geräumigen Gefrierspezialisten bieten jede Menge Platz im Innenraum für den üppigen Wochenendeinkauf oder den besonders großen Sonntagsbraten. Oder wenn schnell viel eingefroren werden muss, z. B. die Ernte aus dem eigenen Gemüsegarten.

Durch ihre Bauform helfen Gefriertruhen beim Stromsparen, denn beim Öffnen geht weniger Kälte verloren. Zudem schließt der horizontale Deckel naturgemäß besonders dicht.



## Gefriertruhe GT 313 105 W

### Standgerät

- weiß
- elektronische Steuerung
- Inverter Kompressor

**Nutzzinhalt total: 199 l**  
• Gefrieren: 199 l

### Gefrieren

- FrostControl, Abtauung: manuell
- Supergefrierfunktion
- Gefrierkörbe: 2 Stück

### Technische Daten\*

- Energieeffizienzklasse: E
- Energieverbrauch: pro Jahr 200 kWh
- Gefrierleistung: 10,0 kg/24 h
- Temperaturanstiegszeit: 20 h
- Luftschallemission: 39 dB(A)re1pW, Klasse: C
- Gerätemaß inkl. Griff (HxBxT): 835 x 823 x 556 mm
- Spannung/Frequenz: 220-240 V / 50 Hz
- Klimaklasse: SN-T, 10 - 43°C
- Gewicht netto/brutto: 27,0 kg / 30,0 kg
- Transportmaß (HxBxT): 882 x 853 x 578 mm

EAN 5906006937942

## Gefriertruhe GT 311 105 W

### Standgerät

- weiß

**Nutzzinhalt total: 99 l**  
• Gefrieren: 99 l

### Gefrieren

- FrostControl, Abtauung: manuell
- Gefrierkörbe: 1 Stück
- Zubehör: Eiswürfelbehälter

### Technische Daten\*

- Energieeffizienzklasse: E
- Energieverbrauch: pro Jahr 169 kWh
- Gefrierleistung: 4,5 kg/24 h
- Temperaturanstiegszeit: 17 h
- Luftschallemission: 39 dB(A)re1pW, Klasse: C
- Gerätemaß inkl. Griff (HxBxT): 835 x 545 x 476 mm
- Spannung/Frequenz: 220-240 V / 50 Hz
- Klimaklasse: SN-T, 10 - 38°C
- Gewicht netto/brutto: 20,5 kg / 22,5 kg
- Transportmaß (HxBxT): 882 x 575 x 498 mm

EAN 5906006937928







# Einbau-Kühlen und -Gefrieren

Für jede Nische die passende Wahl

# Gute Neuigkeiten für Umweltbewusste und Sparfüchse

## Fokus Energieeffizienz

Kühl- und Gefriergeräte gehören zu den Haushaltsgeräten, die rund um die Uhr an der Steckdose hängen. Hier lohnt es sich besonders, auf bessere Energieeffizienz und mehr Kosteneinsparung zu setzen. Da kommen die Neuen mit energiesparendem, langlebigem Inverter Kompressor und LED-Leuchten genau richtig.

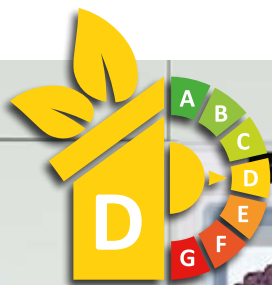

### EVKSX 352 250 – ein echtes Multitalent

#### Energieeffizienzklasse D

Wer einen Beitrag zum Umwelt- und Klimaschutz leisten möchte, ist mit den Kühl- und Gefrierschränken von Amica bestens aufgestellt. Einige unserer neuen Geräte überzeugen durch die äußerst effiziente Energieeffizienzklasse D.

#### AreaLight – Licht satt!

Das großflächige, blendfreie LED-Panel erstreckt sich bei den Modellen EKG CX 387 955 und EVKSX 352 250 fast über die komplette Rückwand des Kühlraums. Für eine gleichmäßig helle Ausleuchtung und klare Übersicht über die gelagerten Lebensmittel.



#### Inverter Kompressor – leiser und effizienter

Der Inverter Kompressor orientiert sich in seiner Leistung nach dem erforderlichen Kühlbedarf. Die gewünschte Innenraumtemperatur bleibt so auch nach dem Öffnen der Tür konstant. Dabei verbraucht dieser weniger Strom bei gleichzeitig längerer Lebensdauer und ist zudem nahezu geräuschlos.

#### Flexibles Flaschenbord

Einfach praktisch: Der unterste Glasboden ist auf einer Seite glatt wie die anderen auch. Dreht man ihn um, sorgen sanfte Mulden dafür, dass liegende Flaschen (bis zu 7 Stück) sicher gelagert werden können und nicht „umherrollen“.



# Innovative Technologien für maximale Energieeffizienz



NoFrost

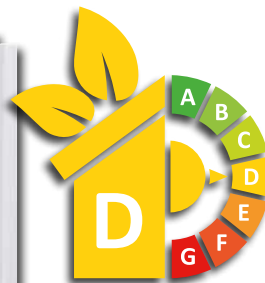

## Nie wieder Abtauen!

Unsere neuen Gefrierschränke sind nachhaltig und bequem. Die NoFrost-Technologie überwacht ständig die Luftfeuchtigkeit im Kühlschrank und vermeidet so die Frostbildung im Inneren. Kein Frost bedeutet auch: Bessere Hygiene und längere Produktfrische!

### Kompakter Gefrierspezialist für die 720er Nische

Der Neustarter EGSX 321 210 für die 720er Nische überzeugt mit dem erstklassigen Energiewert D, geräumigen, transparenten Schubladen, die sich weit ausziehen und gut beladen lassen, und der komfortablen NoFrost-Technologie.

### Noch ein Neuer im Bunde:

**EKSS 367 200**

Solider Einbaukühlschrank für die 1780er Nische. Für diejenigen, die im täglichen Kochalltag viel Kühlvolumen, aber weniger Platz für Gefrorenes vor Ort benötigen.







Qualität sichern, Zeit sparen

# Coolle Ausstattung, optimale Lagerung und Frische

Kühl- und Gefrierschränke von Amica sind immer bestens ausgestattet, besonders die Top-Modelle überzeugen durch intelligente technische Details. Gut für die Qualität der Lebensmittel, ideal zur Zeiteinsparung! Dank präziser elektronischer Steuerung der Kühltemperatur wird ein optimales Lagern von Lebensmitteln ermöglicht.



## Total NoFrost ohne Abtauen

Dank der Umluftkühlung wird die kalte, trockene Luft im Kühl- und Gefrierraum verteilt. Das schließt ein Vereisen der Lebensmittel aus und Gefrierschubladen lassen sich immer leicht öffnen. Umständliches Abtauen bleibt erspart!



## Weniger Abtauen mit FrostControl

Der außenliegende Verdampfer vermindert lästige Eis- und Reifbildung im Gefrierraum mit dem Ergebnis weniger abtauen zu müssen. Zweiter Vorteil ist das gleichmäßigere und schonendere Einfrieren von frischen Lebensmitteln. Herausnehmbare Glasablagen lassen das Einfrieren größerer Gefrierüter zu.



## Vorteile durch CoolManagement System

Dank vollelektronischer Steuerung lässt sich die Temperatur sowohl im Kühl- und Gefriereteil, als auch in der praktischen AdaptZone präzise und separat voneinander einstellen.



## CoolBalance für konstante Temperatur

CoolBalance speichert die Kälte in der Metallrückwand. Das führt zu einer gleichmäßigen Verteilung der Innenraumtemperatur. Auch nach dem Öffnen und Schließen der Kühlschranktür wird die eingestellte Temperatur schneller wieder erreicht.



## Individuelle Einstellung in der AdaptZone

Erstmalig lässt sich in der AdaptZone die Temperatur gradgenau zwischen -2°C bis 3°C einstellen. Damit und mit dem integrierten Feuchtigkeitsregler ist die individuelle Anpassung nach der Art der Lebensmittel möglich (Fleisch, Fisch, Gemüse, Obst) und noch längere Frische garantiert.



## Elektronische Steuerung

Ein elektronischer Temperaturfühler kontrolliert und justiert äußerst präzise die gewählte Temperatureinstellung. Das ist gut für einen effizienten Betrieb und sichert die langanhaltende Frische und Qualität der Lebensmittel. Der Tür-Offen-Alarm ist ein zusätzlicher Sicherheitsfaktor und warnt lautstark, wenn die Tür zu lange offen bleibt.



## VitControl für 3 x längere Frische

Die Feuchtigkeit lässt sich in der Gemüseschublade optimal regulieren, so dass Obst und Gemüse länger frisch bleiben. Regler auf: Mehr Kaltluft strömt in die Schublade und die Luftfeuchtigkeit sinkt. Ideal für frisches Obst. Regler geschlossen: weniger Kaltluft, mehr Luftfeuchtigkeit. Optimal für knackiges Gemüse.



## Mitgedacht: Energiesparende Features

Ein Alarm ertönt, wenn die Tür zu lange offen steht oder sich die Temperatur im Gefrierraum ungewollt erhöht. Die **Öko-funktion** optimiert den Energieverbrauch und stellt die Temperatur im Kühl- und Gefrierraum bei 5°C bzw. -18°C sicher. Im Urlaub, wenn der Kühlschrank fast leer ist, setzt die **Holiday-Schaltung** die Temperatur auf 15°C hoch. Das spart Energie und beugt Geruchs- und Schimmelbildung vor.

Systeme für mehr Komfort und Struktur

# Ideale Bedingungen für frische Lebensmittel

## Festtürtechnik

Bei der Festtürmontage ist die Möbeltür direkt an der Gerätetür befestigt und fest damit verbunden. Somit trägt die Kühl-schranktür, die mit einem sehr stabilen Scharnier ausgestattet ist, auch die Möbeltür.

## Selbstschließende Türen

Dank des SelfClose-Systems schließt die Tür bei Festtür-geräten von Amica sanft und völlig automatisch bei einem Öffnungswinkel von 30°. So wird auch verhindert, dass sie lange offen steht und viel Kälte sowie Energie verloren geht.

## Geräumige Schubladen, gute Struktur

Die geräumigen, transparenten Schubladen für Gemüse und Gefriergüter lassen sich weit ausziehen und leicht beladen. In die extra großen Türablagen passen Flaschen von bis zu zwei Litern. Außerdem können Flaschen auf dem praktischen Flaschengitter aus Chrom gelagert werden.

## Sicher mit Safety Glass

Sicherheit wird auch im Kühlbereich groß geschrieben. Deshalb bestehen alle Amica Glasablagen aus Sicherheitsglas, das auch großen Belastungen standhält.

## AirFlow – optimale Kälteverteilung

Ein integrierter Lüfter für die gleichmäßige Temperaturumwälzung im gesamten Kühlraum und gewährleistet damit eine rasche Abkühlung. Auch das sichert Qualität und Frische des Kühlgutes.

## Schlepptürtechnik

Die Möbeltür ist mit Scharnieren am Schrank und über Gleitschienen mit der Gerätetür verbunden. Beim Öffnen/Schließen gleitet die Möbeltür an den Schienen entlang.

## Sparsame LED-Beleuchtung

LED bedeutet Energiesparen bei gleichzeitig guter, blendfreier Ausleuchtung. Deshalb sind alle Einbau-Kühl- und Gefrierschränke von Amica mit dieser optimalen Beleuchtungsart ausgestattet.

## Edel wirkende silberne Applikationen

Silberne Applikationen je nach Modell an Tür- und Glasablagen oder nur an Glasablagen verleihen dem GeräteInnenraum eine exklusive Optik.

## Unterbau-Kühlschränke für kleine Küchen

Wo Platz Mangelware ist, kommen gerne Unterbau-Kühlschränke zum Einsatz. Sie werden direkt unter der Küchenarbeitsplatte montiert.

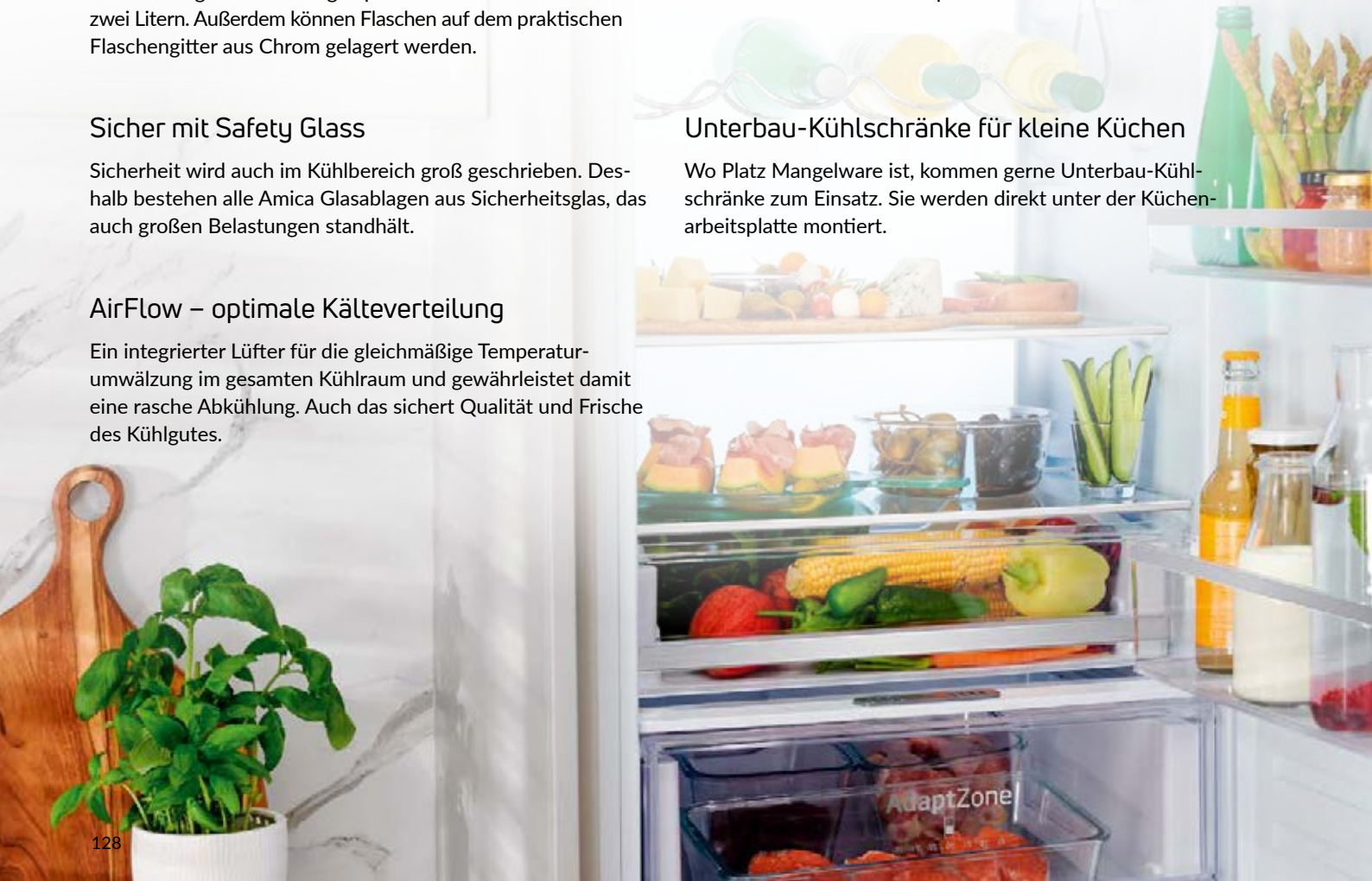



## Kühl-/Gefrierkombinationen \*\*\*\*

178 cm



158 cm



145 cm



Festtür

D EKG CX 387 955 TotalNoFrost

E EKG CX 387 901 FrostControl

Schlepptür

E EKG CS 387 950 TotalNoFrost

EKG CS 387 930 NoFrost

EKG CS 387 900 FrostControl

EKG CS 387 920 FrostControl

EKG CS 385 900

EKG C 16156

## Doppeltürer \*\*\*\*

145 cm



122 cm



EDTS 374 900

EDTS 372 900 FrostControl

## Kühlschränke

178 cm



144 cm



122 cm



102 cm



88 cm



Festtür

D EVKSX 352 250 TotalNoFrost

E EKSX 362 230 \*\*\*\*

EVKSX 352 230

EKS 16181 \*\*\*\*

EVKS 16182

Schlepptür

E EKSS 367 200 \*\*\*\*

EVKSS 357 200

EKSS 364 200 \*\*\*\*

EKSS 362 220 \*\*\*\*

EVKSS 352 220

EKSS 361 215 \*\*\*\*

EVKSS 351 215

EKS 16171 \*\*\*\*

EVKS 16172

## Gefrierschränke \*\*\*\*

88 cm



72 cm



Festtür

D EGSX 321 250 NoFrost

EGSX 321 210 NoFrost

E EGS 16183

Schlepptür

E EGS 16173

## Unterbau-Kühlschränke

Festtür

60 cm



E UKSX 361 900 \*\*\*\*

UVKSS 351 900

dekorfähig

50 cm



E UKSD 361 950 \*\*\*\*

UVKSD 351 950



Einbau-Kühl-/Gefrierkombination, 1780 mm  
EKG CX 387 955

- Festtür-Technik
- elektronische Steuerung, über Display
- CoolManagement System, Inverter Kompressor
- Holiday-Schaltung, Ökofunktion, Tür-Offen-Alarm

**Nutzzinhalt total: 237 l**

- Kühlen: 170 l, Gefrieren: 67 l

#### Kühlen

- **NoFrost, Abtauung: automatisch**
- Superkühlfunktion
- 3 Glasablagen, silberne Applikationen
- AdaptZone, VitControl Schublade
- 3 Türablagen, silberne Applikationen
- **AreaLight: LED-Beleuchtung, Rückwand**
- Zubehör: Eierrabatt, Chrom-Flaschengitter

#### Gefrieren

- **NoFrost, Abtauung: automatisch**
- Supergefrierfunktion
- Temperaturalarm im Gefrierfach
- 3 Gefrierschubladen, silberne Applikationen, 2 Gefrierfach-Ablagen
- Zubehör: Eiswürfelbehälter

#### Technische Daten\*

- Energieeffizienzklasse: D
- Energieverbrauch: pro Jahr 188 kWh
- Gefrierleistung: 3,2 kg/24 h
- Temperaturanstiegszeit: 10 h
- Luftschallemission: 41 dB(A)re1pW, Klasse: C
- Nische (HxBxT): 1778-1781 x 568 x 560 mm
- Türanschlag rechts, wechselbar: Ja
- Länge Anschlusskabel: 230 cm
- höhenverstellbare Vorderfüße
- Spannung/Frequenz: 220-240 V / 50 Hz
- Klimaklasse: SN-ST, 10 - 38°C
- Gewicht netto/brutto: 72,0 kg / 77,0 kg
- Transportmaß (HxBxT): 1840 x 589 x 583 mm

EAN 5906006936990

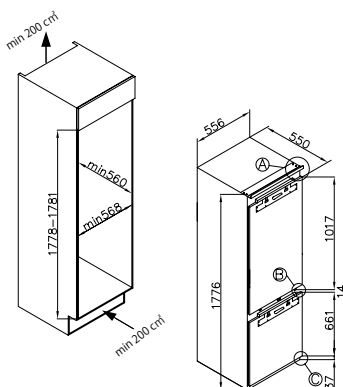

Einbau-Kühl-/Gefrierkombination, 1780 mm  
EKG CS 387 950

- Schlepptür-Technik
- elektronische Steuerung, über Display
- CoolManagement System, CoolBalance, Inverter Kompressor
- Holiday-Schaltung, Ökofunktion, Tür-Offen-Alarm

**Nutzzinhalt total: 244 l**

- Kühlen: 177 l, Gefrieren: 67 l

#### Kühlen

- **NoFrost, Abtauung: automatisch**
- Superkühlfunktion
- 3 Glasablagen, silberne Applikationen
- AdaptZone, 1 Gemüseschublade
- 3 Türablagen, silberne Applikationen
- LED-Beleuchtung, oben
- Zubehör: Eierrabatt

#### Gefrieren

- **NoFrost, Abtauung: automatisch**
- Supergefrierfunktion
- 3 Gefrierschubladen, 2 Gefrierfach-Ablagen
- Zubehör: Eiswürfelbehälter

#### Technische Daten\*

- Energieeffizienzklasse: E
- Energieverbrauch: pro Jahr 234 kWh
- Gefrierleistung: 2,6 kg/24 h
- Temperaturanstiegszeit: 10 h
- Luftschallemission: 41 dB(A)re1pW, Klasse: C
- Nische (HxBxT): 1771-1774 x 560 x 560 mm
- Türanschlag rechts, wechselbar: Ja
- Länge Anschlusskabel: 230 cm
- höhenverstellbare Vorderfüße
- Spannung/Frequenz: 220-240 V / 50 Hz
- Klimaklasse: ST, 16 - 38°C
- Gewicht netto/brutto: 62,0 kg / 67,0 kg
- Transportmaß (HxBxT): 1840 x 573 x 583 mm

EAN 5906006906030

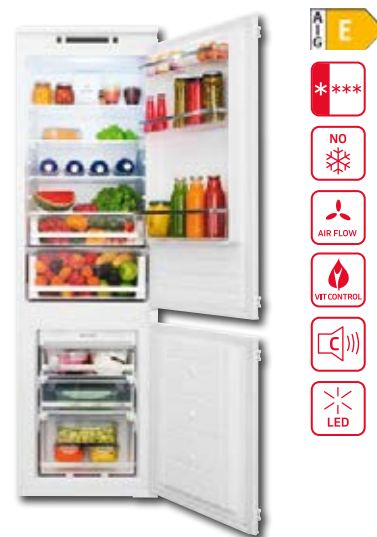
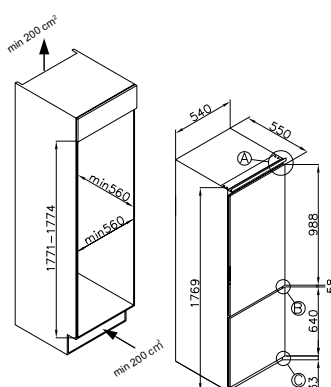

Einbau-Kühl-/Gefrierkombination, 1780 mm  
EKG CS 387 930

- Schlepptür-Technik
- elektronische Steuerung
- Tür-Offen-Alarm

**Nutzzinhalt total: 246 l**

- Kühlen: 190 l, Gefrieren: 56 l

#### Kühlen

- Abtauung: automatisch
- AirFlow-Umluftkühlung
- 3 Glasablagen, silberne Applikationen
- 1 Gemüseschublade, 1 VitControl Schublade
- 3 Türablagen, silberne Applikationen
- LED-Beleuchtung, seitlich, oben
- Zubehör: Eierrabatt, Chrom-Flaschengitter

#### Gefrieren

- **NoFrost, Abtauung: automatisch**
- 3 Gefrierschubladen, silberne Applikationen, 2 Gefrierfach-Ablagen
- Zubehör: Eiswürfelbehälter

#### Technische Daten\*

- Energieeffizienzklasse: E
- Energieverbrauch: pro Jahr 208 kWh
- Gefrierleistung: 2,6 kg/24 h
- Temperaturanstiegszeit: 11 h
- Luftschallemission: 41 dB(A)re1pW, Klasse: C
- Nische (HxBxT): 1771-1774 x 560 x 560 mm
- Türanschlag rechts, wechselbar: Ja
- Länge Anschlusskabel: 230 cm
- höhenverstellbare Vorderfüße
- Spannung/Frequenz: 220-240 V / 50 Hz
- Klimaklasse: ST, 16 - 38°C
- Gewicht netto/brutto: 63,0 kg / 67,5 kg
- Transportmaß (HxBxT): 1840 x 573 x 573 mm

EAN 5906006712549

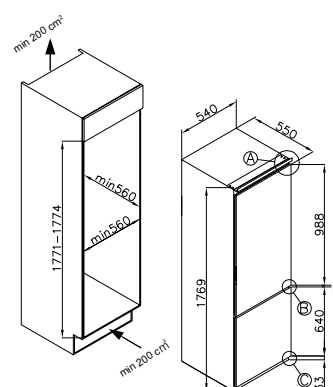



**Einbau-Kühl-/Gefrierkombination, 1780 mm  
EKG CX 387 901**

- Festtür-Technik
- elektronische Steuerung
- Tür-Offen-Alarm

**Nutzzinhalt total: 270 l**  
• Kühlen: 195 l, Gefrieren: 75 l

**Kühlen**

- Abtauung: automatisch
- 4 Glasablagen, silberne Applikationen
- 1 VitControl Schublade
- 3 Türablagen, silberne Applikationen
- LED-Beleuchtung, oben
- Zubehör: Eiertablett

**Gefrieren**

- **FrostControl, Abtauung: manuell**
- 3 Gefrierschubladen, 2 Gefrierfach-Ablagen
- Zubehör: Eiswürfelbehälter

**Technische Daten\***

- Energieeffizienzklasse: E
- Energieverbrauch: pro Jahr 221 kWh
- Gefrierleistung: 2,5 kg/24 h
- Temperaturanstiegszeit: 15 h
- Luftschallemission: 39 dB(A)re1pW, Klasse: C
- Nische (HxBxT): 1771-1774 x 562 x 560 mm
- Türanschlag rechts, wechselbar: Ja
- Länge Anschlusskabel: 230 cm
- höhenverstellbare Vorderfüße
- Spannung/Frequenz: 220-240 V / 50 Hz
- Klimaklasse: ST, 16 - 38°C
- Gewicht netto/brutto: 56,0 kg / 61,0 kg
- Transportmaß (HxBxT): 1840 x 573 x 573 mm

**Einbau-Kühl-/Gefrierkombination, 1780 mm  
EKG CS 387 900**

- Schlepptür-Technik
- elektronische Steuerung
- Tür-Offen-Alarm

**Nutzzinhalt total: 270 l**  
• Kühlen: 195 l, Gefrieren: 75 l

**Kühlen**

- Abtauung: automatisch
- 4 Glasablagen, silberne Applikationen
- 1 VitControl Schublade
- 3 Türablagen, silberne Applikationen
- LED-Beleuchtung, oben
- Zubehör: Eiertablett

**Gefrieren**

- **FrostControl, Abtauung: manuell**
- 3 Gefrierschubladen, 2 Gefrierfach-Ablagen
- Zubehör: Eiswürfelbehälter

**Technische Daten\***

- Energieeffizienzklasse: E
- Energieverbrauch: pro Jahr 221 kWh
- Gefrierleistung: 2,5 kg/24 h
- Temperaturanstiegszeit: 15 h
- Luftschallemission: 39 dB(A)re1pW, Klasse: C
- Nische (HxBxT): 1771-1774 x 560 x 560 mm
- Türanschlag rechts, wechselbar: Ja
- Länge Anschlusskabel: 230 cm
- höhenverstellbare Vorderfüße
- Spannung/Frequenz: 220-240 V / 50 Hz
- Klimaklasse: ST, 16 - 38°C
- Gewicht netto/brutto: 54,0 kg / 59,0 kg
- Transportmaß (HxBxT): 1840 x 573 x 573 mm

**Einbau-Kühl-/Gefrierkombination, 1780 mm  
EKG CS 387 920**

- Schlepptür-Technik
- Nutzzinhalt total: 270 l**  
• Kühlen: 195 l, Gefrieren: 75 l

**Kühlen**

- Abtauung: automatisch
- 4 Glasablagen, silberne Applikationen
- 1 Gemüseschublade
- 3 Türablagen, silberne Applikationen
- LED-Beleuchtung, oben
- Zubehör: Eiertablett

**Gefrieren**

- **FrostControl, Abtauung: manuell**
- 3 Gefrierschubladen, 2 Gefrierfach-Ablagen
- Zubehör: Eiswürfelbehälter

**Technische Daten\***

- Energieeffizienzklasse: E
- Energieverbrauch: pro Jahr 221 kWh
- Gefrierleistung: 3,5 kg/24 h
- Temperaturanstiegszeit: 11 h
- Luftschallemission: 39 dB(A)re1pW, Klasse: C
- Nische (HxBxT): 1771-1774 x 560 x 560 mm
- Türanschlag rechts, wechselbar: Ja
- Länge Anschlusskabel: 230 cm
- höhenverstellbare Vorderfüße
- Spannung/Frequenz: 220-240 V / 50 Hz
- Klimaklasse: ST, 16 - 38°C
- Gewicht netto/brutto: 54,0 kg / 59,0 kg
- Transportmaß (HxBxT): 1840 x 573 x 573 mm

EAN 5906006906221

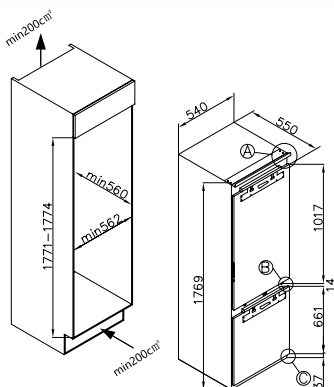

EAN 5906006906214

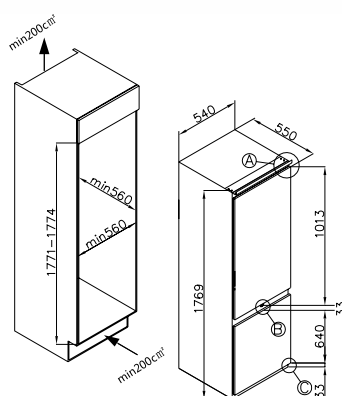

EAN 5906006909475

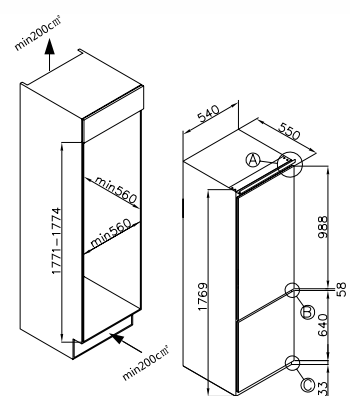

\*Nach delegierter Verordnung (EU) Nr. 2019/2016. Auf der Grundlage von Ergebnissen der Normprüfung über 24 Stunden. Der tatsächliche Verbrauch hängt von der Nutzung und vom Standort des Gerätes ab.





**Einbau-Kühlschrank mit Gefrierfach, 1780 mm  
EKSS 367 200**

- Schlepptür-Technik
  - elektronische Steuerung
- Nutzzinhalt total: 286 l**
- Kühlen: 253 l, Gefrieren: 33 l

**Kühlen**

- Abtauung: automatisch
- 3 Glasablagen, silberne Applikationen
- 2 Gemüseschubladen
- 5 Türablagen, silberne Applikationen
- LED-Beleuchtung, seitlich
- Zubehör: Eiertablett

**Gefrieren**

- Abtauung: manuell
- 1 Gefrierfach mit Klappe
- 1 Gefrierfach-Ablage
- Zubehör: Eismwürfelbehälter

**Technische Daten\***

- Energieeffizienzklasse: E
- Energieverbrauch: pro Jahr 176 kWh
- Gefrierleistung: 2,6 kg/24 h
- Temperaturanstiegszeit: 11 h
- Luftschallemission: 39 dB(A)re1pW, Klasse: C
- Nische (HxBxT): 1771-1774 x 560 x 550 mm
- Türanschlag rechts, wechselbar: Ja
- Länge Anschlusskabel: 230 cm
- höhenverstellbare Vorderfüße
- Spannung/Frequenz: 220-240 V / 50 Hz
- Klimaklasse: SN-ST, 10 - 38°C
- Gewicht netto/brutto: 52,0 kg / 57,0 kg
- Transportmaß (HxBxT): 1840 x 573 x 573 mm

EAN 5906006943677

**Einbau-Vollraum-Kühlschrank, 1780 mm  
EVKSS 357 200**

- Schlepptür-Technik
  - elektronische Steuerung
  - **Inverter Kompressor**
  - Tür-Offen-Alarm
- Nutzzinhalt total: 316 l**
- Kühlen: 316 l

**Kühlen**

- Abtauung: automatisch
- AirFlow-Umluftkühlung
- 5 Glasablagen, silberne Applikationen
- 2 Gemüseschubladen
- 5 Türablagen, silberne Applikationen
- LED-Beleuchtung, seitlich und oben
- Zubehör: Eiertablett, Chrom-Flaschengitter

**Technische Daten\***

- Energieeffizienzklasse: E
- Energieverbrauch: pro Jahr 114 kWh
- Luftschallemission: 39 dB(A)re1pW, Klasse: C
- Nische (HxBxT): 1771-1774 x 560 x 550 mm
- Türanschlag rechts, wechselbar: Ja
- Länge Anschlusskabel: 230 cm
- höhenverstellbare Vorderfüße
- Spannung/Frequenz: 220-240 V / 50 Hz
- Klimaklasse: ST, 16 - 38°C
- Gewicht netto/brutto: 52,0 kg / 57,0 kg
- Transportmaß (HxBxT): 1840 x 573 x 573 mm

EAN 5906006912802

**Einbau-Kühl-/Gefrierkombination, 1580 mm  
EKGCS 385 900**

- Schlepptür-Technik
- Nutzzinhalt total: 202 l**
- Kühlen: 142 l, Gefrieren: 60 l

**Kühlen**

- Abtauung: automatisch
- 3 Glasablagen, silberne Applikationen
- 2 Gemüseschubladen
- 3 Türablagen
- LED-Beleuchtung, oben
- Zubehör: Eiertablett, Chrom-Flaschengitter

**Gefrieren**

- Abtauung: manuell
- 3 Gefrierschubladen
- Zubehör: Eismwürfelbehälter

**Technische Daten\***

- Energieeffizienzklasse: E
- Energieverbrauch: pro Jahr 208 kWh
- Gefrierleistung: 2,6 kg/24 h
- Temperaturanstiegszeit: 12 h
- Luftschallemission: 39 dB(A)re1pW, Klasse: C
- Nische (HxBxT): 1574-1577 x 560 x 550 mm
- Türanschlag rechts, wechselbar: Ja
- Länge Anschlusskabel: 230 cm
- höhenverstellbare Vorderfüße
- Spannung/Frequenz: 220-240 V / 50 Hz
- Klimaklasse: ST, 16 - 38°C
- Gewicht netto/brutto: 47,5 kg / 51,5 kg
- Transportmaß (HxBxT): 1710 x 573 x 573 mm

EAN 5906006714291

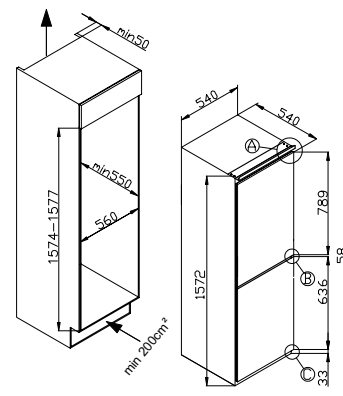
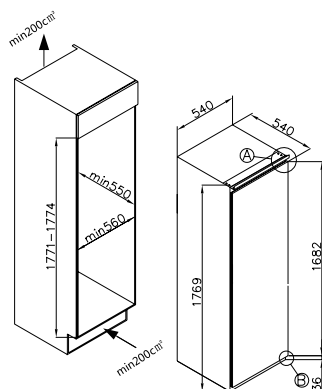
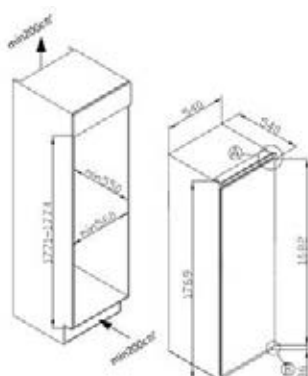



**Einbau-Kühl-/Gefrierkombination, 1440 mm**  
**EKGC 16156**

- Schlepptür-Technik
- Nutzzinhalt total: 212 l**
- Kühlen: 162 l, Gefrieren: 50 l

**Kühlen**

- Abtauung: automatisch
- 3 Glasablagen, silberne Applikationen
- 2 Gemüseschubladen
- 3 Türablagen
- LED-Beleuchtung, seitlich
- Zubehör: Eiertablett, Chrom-Flaschengitter

**Gefrieren**

- Abtauung: manuell
- 2 Gefrierschubladen
- Zubehör: Eiswürfelbehälter

**Technische Daten\***

- Energieeffizienzklasse: E
- Energieverbrauch: pro Jahr 193 kWh
- Gefrierleistung: 2,6 kg/24 h
- Temperaturanstiegszeit: 12 h
- Luftschallemission: 39 dB(A)re1pW, Klasse: C
- Nische (HxBxT): 1440-1443 x 560 x 550 mm
- Türanschlag rechts, wechselbar: Ja
- Länge Anschlusskabel: 230 cm
- höhenverstellbare Vorderfüße
- Spannung/Frequenz: 220-240 V / 50 Hz
- Klimaklasse: ST, 16 - 38°C
- Gewicht netto/brutto: 45,0 kg / 50,0 kg
- Transportmaß (HxBxT): 1490 x 573 x 573 mm

EAN 4040729161565

**Einbau-Kühl-/Gefrierkombination, 1450 mm**  
**EDTS 374 900**

- Schlepptür-Technik
- Nutzzinhalt total: 220 l**
- Kühlen: 183 l, Gefrieren: 37 l

**Kühlen**

- Abtauung: automatisch
- 3 Glasablagen, silberne Applikationen
- 1 Gemüseschublade
- 4 Türablagen
- LED-Beleuchtung, seitlich
- Zubehör: Eiertablett
- integrierte Flaschenablage

**Gefrieren**

- Abtauung: manuell
- 1 Gefrierfach-Ablage
- Zubehör: Eiswürfelbehälter

**Technische Daten\***

- Energieeffizienzklasse: E
- Energieverbrauch: pro Jahr 177 kWh
- Gefrierleistung: 2,6 kg/24 h
- Temperaturanstiegszeit: 15 h
- Luftschallemission: 39 dB(A)re1pW, Klasse: C
- Nische (HxBxT): 1443-1450 x 560 x 550 mm
- Türanschlag rechts, wechselbar: Ja
- Länge Anschlusskabel: 230 cm
- höhenverstellbare Vorderfüße
- Spannung/Frequenz: 220-240 V / 50 Hz
- Klimaklasse: ST, 16 - 38°C
- Gewicht netto/brutto: 39,5 kg / 43,5 kg
- Transportmaß (HxBxT): 1490 x 573 x 573 mm

EAN 5906006714321

**Einbau-Kühlschrank mit Gefrierfach, 1430 mm**  
**EKSS 364 200**

- Schlepptür-Technik
- elektronische Steuerung
- Tür-Offen-Alarm
- Nutzzinhalt total: 221 l**
- Kühlen: 205 l, Gefrieren: 16 l

**Kühlen**

- Abtauung: automatisch
- 3 Glasablagen, silberne Applikationen
- 1 Gemüseschublade
- 4 Türablagen, silberne Applikationen
- LED-Beleuchtung, seitlich
- Zubehör: Eiertablett

**Gefrieren**

- Abtauung: manuell
- 1 Gefrierfach mit Klappe
- Zubehör: Eiswürfelbehälter

**Technische Daten\***

- Energieeffizienzklasse: E
- Energieverbrauch: pro Jahr 148 kWh
- Gefrierleistung: 2,6 kg/24 h
- Temperaturanstiegszeit: 11 h
- Luftschallemission: 39 dB(A)re1pW, Klasse: C
- Nische (HxBxT): 1399-1402 x 560 x 550 mm
- Türanschlag rechts, wechselbar: Ja
- Länge Anschlusskabel: 230 cm
- höhenverstellbare Vorderfüße
- Spannung/Frequenz: 220-240 V / 50 Hz
- Klimaklasse: ST, 16 - 38°C
- Gewicht netto/brutto: 39,0 kg / 43,0 kg
- Transportmaß (HxBxT): 1475 x 570 x 570 mm

EAN 5906006936983

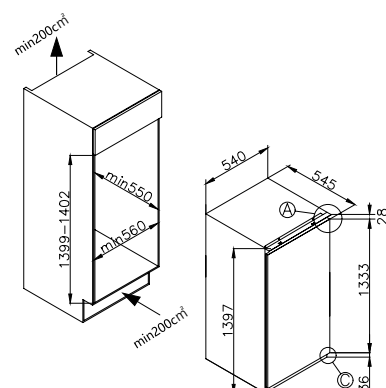
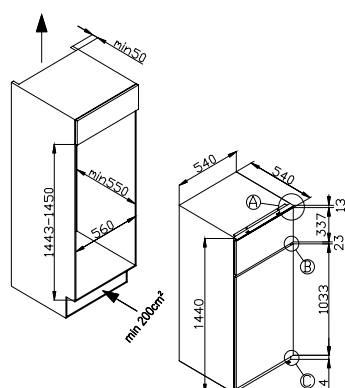
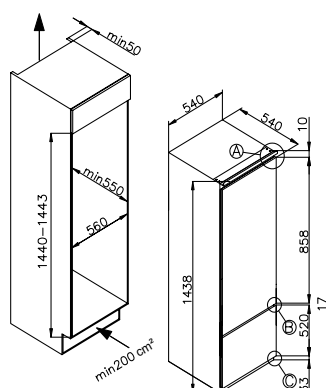

\*Nach delegierter Verordnung (EU) Nr. 2019/2016. Auf der Grundlage von Ergebnissen der Normprüfung über 24 Stunden. Der tatsächliche Verbrauch hängt von der Nutzung und vom Standort des Gerätes ab.



**Einbau-Kühl-/Gefrierkombination, 1220 mm**  
**EDTS 372 900**

- Schlepptür-Technik
- Nutzzinhalt total: 170 l**
- Kühlen: 135 l, Gefrieren: 35 l

**Kühlen**

- Abtauung: automatisch
- 3 Glasablagen, silberne Applikationen
- 1 Gemüseschublade
- 3 Türablagen
- LED-Beleuchtung, seitlich
- Zubehör: Eiertablett

**Gefrieren**

- **FrostControl, Abtauung: manuell**
- 1 Gefrierfach-Ablage
- Zubehör: Eiswürfelbehälter

**Technische Daten\***

- Energieeffizienzklasse: E
- Energieverbrauch: pro Jahr 175 kWh
- Gefrierleistung: 2,6 kg/24 h
- Temperaturanstiegszeit: 12 h
- Luftschallemission: 39 dB(A)re1pW, Klasse: C
- Nische (HxBxT): 1223-1230 x 560 x 550 mm
- Türanschlag rechts, wechselbar: Ja
- Länge Anschlusskabel: 230 cm
- höhenverstellbare Vorderfüße
- Spannung/Frequenz: 220-240 V / 50 Hz
- Klimaklasse: ST, 16 - 38°C
- Gewicht netto/brutto: 36,0 kg / 40,0 kg
- Transportmaß (HxBxT): 1270 x 573 x 573 mm

EAN 5906006714307

**Einbau-Kühlschrank mit Gefrierfach, 1220 mm**  
**EKSX 362 230**

- Festtür-Technik
- elektronische Steuerung
- Tür-Offen-Alarm
- Nutzzinhalt total: 179 l**
- Kühlen: 163 l, Gefrieren: 16 l

**Kühlen**

- Abtauung: automatisch
- 3 Glasablagen, silberne Applikationen
- 1 Gemüseschublade
- 3 Türablagen, silberne Applikationen
- LED-Beleuchtung, seitlich
- Zubehör: Eiertablett
- integrierte Flaschenablage

**Gefrieren**

- Abtauung: manuell
- 1 Gefrierfach mit Klappe
- Zubehör: Eiswürfelbehälter

**Technische Daten\***

- Energieeffizienzklasse: E
- Energieverbrauch: pro Jahr 148 kWh
- Gefrierleistung: 2,6 kg/24 h
- Temperaturanstiegszeit: 10 h
- Luftschallemission: 38 dB(A)re1pW, Klasse: C
- Nische (HxBxT): 1223-1230 x 560 x 550 mm
- Türanschlag rechts, wechselbar: Ja
- Länge Anschlusskabel: 230 cm
- höhenverstellbare Vorderfüße
- Spannung/Frequenz: 220-240 V / 50 Hz
- Klimaklasse: ST, 16 - 38°C
- Gewicht netto/brutto: 39,5 kg / 43,5 kg
- Transportmaß (HxBxT): 1270 x 573 x 573 mm

EAN 5906006912130

**Einbau-Kühlschrank mit Gefrierfach, 1220 mm**  
**EKSS 362 220**

- Schlepptür-Technik
- elektronische Steuerung
- Tür-Offen-Alarm
- Nutzzinhalt total: 179 l**
- Kühlen: 163 l, Gefrieren: 16 l

**Kühlen**

- Abtauung: automatisch
- 3 Glasablagen, silberne Applikationen
- 1 Gemüseschublade
- 3 Türablagen, silberne Applikationen
- LED-Beleuchtung, seitlich
- Zubehör: Eiertablett
- integrierte Flaschenablage

**Gefrieren**

- Abtauung: manuell
- 1 Gefrierfach mit Klappe
- Zubehör: Eiswürfelbehälter

**Technische Daten\***

- Energieeffizienzklasse: E
- Energieverbrauch: pro Jahr 148 kWh
- Gefrierleistung: 2,6 kg/24 h
- Temperaturanstiegszeit: 10 h
- Luftschallemission: 38 dB(A)re1pW, Klasse: C
- Nische (HxBxT): 1223-1230 x 560 x 550 mm
- Türanschlag rechts, wechselbar: Ja
- Länge Anschlusskabel: 230 cm
- höhenverstellbare Vorderfüße
- Spannung/Frequenz: 220-240 V / 50 Hz
- Klimaklasse: ST, 16 - 38°C
- Gewicht netto/brutto: 35,0 kg / 39,0 kg
- Transportmaß (HxBxT): 1270 x 573 x 573 mm

EAN 5906006912123

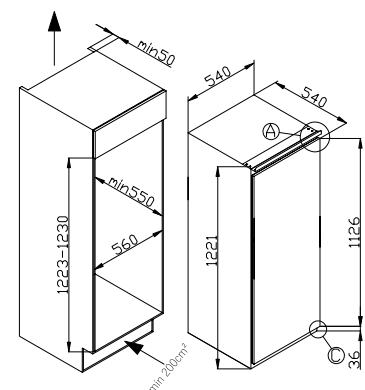
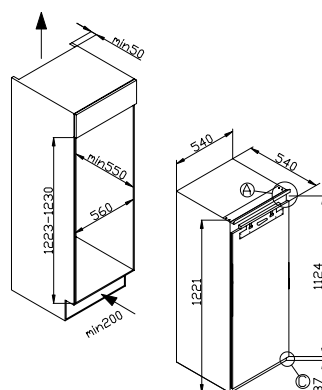
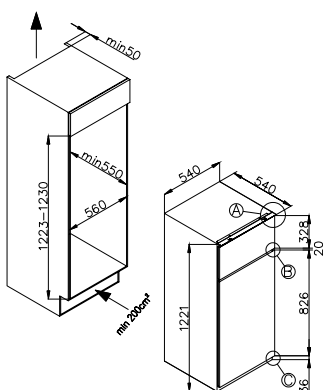





### Einbau-Vollraum-Kühlschrank, 1220 mm EVKSX 352 250

- Festtür-Technik
- elektronische Steuerung, über Display
- **Inverter Kompressor**
- Tür-Offen-Alarm

**Nutzzinhalt total: 173 l**  
• Kühlen: 173 l

#### Kühlen

- **NoFrost, Abtauung: automatisch**
- Superkühlfunktion, Temperaturalarm im Kühlfach
- 2 Glasablagen, silberne Applikationen
- FreshZone: 0°- 3°C Kaltlagerzone, 1 Gemüseschublade
- 3 Türablagen
- **AreaLight: LED-Beleuchtung, Rückwand**
- Zubehör: Eierrabatt
- flexibles Flaschenbord

#### Technische Daten\*

- Energieeffizienzklasse: D
- Energieverbrauch: pro Jahr 111 kWh
- Luftschallemission: 39 dB(A)re1pW, Klasse: C
- Nische (HxBxT): 1223-1226 x 568 x 560 mm
- Türanschlag rechts, wechselbar: Ja
- Länge Anschlusskabel: 230 cm
- höhenverstellbare Vorderfüße
- Spannung/Frequenz: 220-240 V / 50 Hz
- Klimaklasse: ST, 16 - 38°C
- Gewicht netto/brutto: 47,0 kg / 51,0 kg
- Transportmaß (HxBxT): 1270 x 573 x 573 mm

EAN 5906006942496

### Einbau-Vollraum-Kühlschrank, 1220 mm EVKSX 352 230

- Festtür-Technik
- elektronische Steuerung
- Tür-Offen-Alarm

**Nutzzinhalt total: 197 l**  
• Kühlen: 197 l

#### Kühlen

- Abtauung: automatisch
- 4 Glasablagen, silberne Applikationen
- 1 Gemüseschublade
- 3 Türablagen, silberne Applikationen
- LED-Beleuchtung, oben
- Zubehör: Eierrabatt
- integrierte Flaschenablage

#### Technische Daten\*

- Energieeffizienzklasse: E
- Energieverbrauch: pro Jahr 100 kWh
- Luftschallemission: 38 dB(A)re1pW, Klasse: C
- Nische (HxBxT): 1223-1230 x 568 x 550 mm
- Türanschlag rechts, wechselbar: Ja
- Länge Anschlusskabel: 230 cm
- höhenverstellbare Vorderfüße
- Spannung/Frequenz: 220-240 V / 50 Hz
- Klimaklasse: ST, 16 - 38°C
- Gewicht netto/brutto: 38,0 kg / 42,0 kg
- Transportmaß (HxBxT): 1270 x 573 x 573 mm

EAN 5906006912178

### Einbau-Vollraum-Kühlschrank, 1220 mm EVKSS 352 220

- Schlepptür-Technik
- elektronische Steuerung
- Tür-Offen-Alarm

**Nutzzinhalt total: 197 l**  
• Kühlen: 197 l

#### Kühlen

- Abtauung: automatisch
- 4 Glasablagen, silberne Applikationen
- 1 Gemüseschublade
- 3 Türablagen, silberne Applikationen
- LED-Beleuchtung, oben
- Zubehör: Eierrabatt
- integrierte Flaschenablage

#### Technische Daten\*

- Energieeffizienzklasse: E
- Energieverbrauch: pro Jahr 100 kWh
- Luftschallemission: 38 dB(A)re1pW, Klasse: C
- Nische (HxBxT): 1223-1230 x 560 x 550 mm
- Türanschlag rechts, wechselbar: Ja
- Länge Anschlusskabel: 230 cm
- höhenverstellbare Vorderfüße
- Spannung/Frequenz: 220-240 V / 50 Hz
- Klimaklasse: ST, 16 - 38°C
- Gewicht netto/brutto: 34,0 kg / 38,0 kg
- Transportmaß (HxBxT): 1270 x 573 x 573 mm

EAN 5906006912161

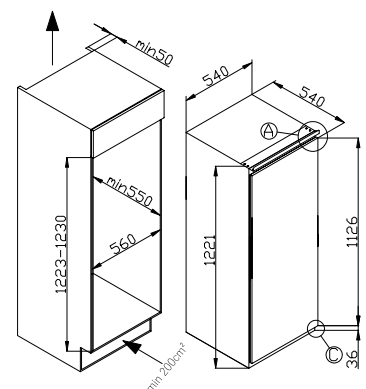
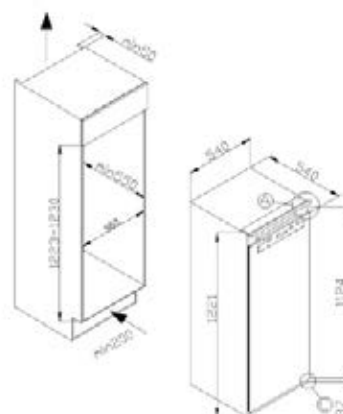
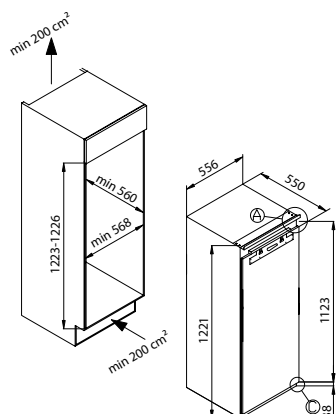

\*Nach delegierter Verordnung (EU) Nr. 2019/2016. Auf der Grundlage von Ergebnissen der Normprüfung über 24 Stunden. Der tatsächliche Verbrauch hängt von der Nutzung und vom Standort des Gerätes ab.



**Einbau-Kühlschrank mit Gefrierfach, 1020 mm  
EKSS 361 215**

- Schlepptür-Technik
- elektronische Steuerung
- Tür-Offen-Alarm

**Nutzzinhalt total: 140 l**

- Kühlen: 124 l, Gefrieren: 16 l

**Kühlen**

- Abtauung: automatisch
- 2 Glasablagen, silberne Applikationen
- 1 Gemüseschublade
- 3 Türablagen
- LED-Beleuchtung, seitlich
- Zubehör: Eiertablett

**Gefrieren**

- Abtauung: manuell
- 1 Gefrierfach mit Klappe
- Zubehör: Eiswürfelbehälter

**Technische Daten\***

- Energieeffizienzklasse: E
- Energieverbrauch: pro Jahr 146 kWh
- Gefrierleistung: 2,6 kg/24 h
- Temperaturanstiegszeit: 11 h
- Luftschallemission: 38 dB(A)re1pW, Klasse: C
- Nische (HxBxT): 1022-1025 x 560 x 550 mm
- Türanschlag rechts, wechselbar: Ja
- Länge Anschlusskabel: 230 cm
- höhenverstellbare Vorderfüße
- Spannung/Frequenz: 220-240 V / 50 Hz
- Klimaklasse: ST, 16 - 38°C
- Gewicht netto/brutto: 31,0 kg / 34,0 kg
- Transportmaß (HxBxT): 1070 x 573 x 573 mm

EAN 5906006940676

**Einbau-Vollraum-Kühlschrank, 1020 mm  
EVKSS 351 215**

- Schlepptür-Technik
- elektronische Steuerung
- Tür-Offen-Alarm

**Nutzzinhalt total: 158 l**

- Kühlen: 158 l

**Kühlen**

- Abtauung: automatisch
- 3 Glasablagen, silberne Applikationen
- 1 Gemüseschublade
- 3 Türablagen
- LED-Beleuchtung, oben
- Zubehör: Eiertablett
- integrierte Flaschenablage

**Technische Daten\***

- Energieeffizienzklasse: E
- Energieverbrauch: pro Jahr 95 kWh
- Luftschallemission: 38 dB(A)re1pW, Klasse: C
- Nische (HxBxT): 1022-1025 x 560 x 550 mm
- Türanschlag rechts, wechselbar: Ja
- Länge Anschlusskabel: 230 cm
- höhenverstellbare Vorderfüße
- Spannung/Frequenz: 220-240 V / 50 Hz
- Klimaklasse: ST, 16 - 38°C
- Gewicht netto/brutto: 31,5 kg / 35,0 kg
- Transportmaß (HxBxT): 1070 x 573 x 573 mm

EAN 5906006940683

**Einbau-Kühlschrank mit Gefrierfach, 880 mm  
EKS 16181**

- Festtür-Technik

**Nutzzinhalt total: 116 l**

- Kühlen: 100 l, Gefrieren: 16 l

**Kühlen**

- Abtauung: automatisch
- 2 Glasablagen, silberne Applikationen
- 1 Gemüseschublade
- 3 Türablagen, silberne Applikationen
- LED-Beleuchtung, seitlich
- Zubehör: Eiertablett

**Gefrieren**

- Abtauung: manuell
- 1 Gefrierfach mit Klappe
- Zubehör: Eiswürfelbehälter

**Technische Daten\***

- Energieeffizienzklasse: E
- Energieverbrauch: pro Jahr 146 kWh
- Gefrierleistung: 2,6 kg/24 h
- Temperaturanstiegszeit: 11 h
- Luftschallemission: 38 dB(A)re1pW, Klasse: C
- Nische (HxBxT): 881-884 x 560 x 550 mm
- Türanschlag rechts, wechselbar: Ja
- Länge Anschlusskabel: 230 cm
- höhenverstellbare Vorderfüße
- Spannung/Frequenz: 220-240 V / 50 Hz
- Klimaklasse: ST, 16 - 38°C
- Gewicht netto/brutto: 31,0 kg / 34,0 kg
- Transportmaß (HxBxT): 920 x 570 x 570 mm

EAN 4040729161817

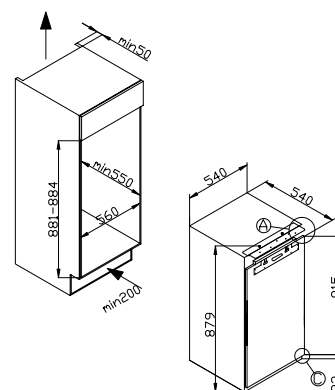
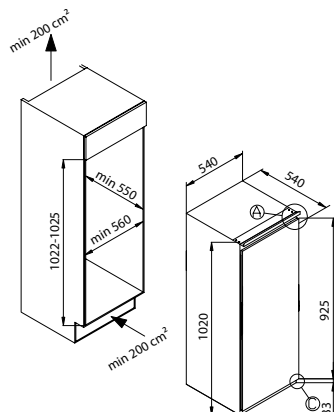
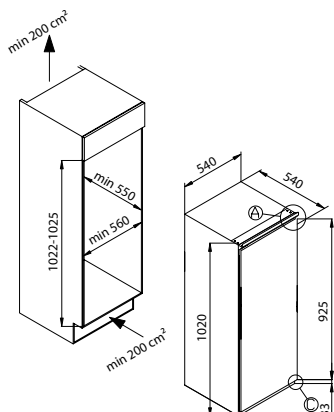



**Einbau-Kühlschrank mit Gefrierfach, 880 mm  
EKS 16171**

- Schlepptür-Technik
- Nutzzinhalt total: 116 l**
- Kühlen: 100 l, Gefrieren: 16 l

**Kühlen**

- Abtauung: automatisch
- 2 Glasablagen, silberne Applikationen
- 1 Gemüseschublade
- 3 Türablagen
- LED-Beleuchtung, seitlich
- Zubehör: Eierrablett

**Gefrieren**

- Abtauung: manuell
- 1 Gefrierfach mit Klappe
- Zubehör: Eiswürfelbehälter

**Technische Daten\***

- Energieeffizienzklasse: E
- Energieverbrauch: pro Jahr 146 kWh
- Gefrierleistung: 2,6 kg/24 h
- Temperaturanstiegszeit: 11 h
- Luftschallemission: 38 dB(A)re1pW, Klasse: C
- Nische (HxBxT): 877-884 x 560 x 550 mm
- Türanschlag rechts, wechselbar: Ja
- Länge Anschlusskabel: 230 cm
- höhenverstellbare Vorderfüße
- Spannung/Frequenz: 220-240 V / 50 Hz
- Klimaklasse: ST, 16 - 38°C
- Gewicht netto/brutto: 30,0 kg / 33,0 kg
- Transportmaß (HxBxT): 920 x 570 x 570 mm

EAN 5906006703929



**Einbau-Vollraum-Kühlschrank, 880 mm  
EVKS 16182**

- Festtür-Technik
- Nutzzinhalt total: 135 l**
- Kühlen: 135 l

**Kühlen**

- Abtauung: automatisch
- 3 Glasablagen, silberne Applikationen
- 1 Gemüseschublade
- 3 Türablagen, silberne Applikationen
- LED-Beleuchtung, seitlich
- Zubehör: Eierrablett

**Technische Daten\***

- Energieeffizienzklasse: E
- Energieverbrauch: pro Jahr 92 kWh
- Luftschallemission: 38 dB(A)re1pW, Klasse: C
- Nische (HxBxT): 881-884 x 560 x 550 mm
- Türanschlag rechts, wechselbar: Ja
- Länge Anschlusskabel: 230 cm
- höhenverstellbare Vorderfüße
- Spannung/Frequenz: 220-240 V / 50 Hz
- Klimaklasse: ST, 16 - 38°C
- Gewicht netto/brutto: 27,5 kg / 30,5 kg
- Transportmaß (HxBxT): 920 x 570 x 570 mm

EAN 4040729161824



**Einbau-Vollraum-Kühlschrank, 880 mm  
EVKS 16172**

- Schlepptür-Technik
- Nutzzinhalt total: 135 l**
- Kühlen: 135 l

**Kühlen**

- Abtauung: automatisch
- 3 Glasablagen, silberne Applikationen
- 1 Gemüseschublade
- 3 Türablagen
- LED-Beleuchtung, seitlich
- Zubehör: Eierrablett

**Technische Daten\***

- Energieeffizienzklasse: E
- Energieverbrauch: pro Jahr 92 kWh
- Luftschallemission: 38 dB(A)re1pW, Klasse: C
- Nische (HxBxT): 877-884 x 560 x 550 mm
- Türanschlag rechts, wechselbar: Ja
- Länge Anschlusskabel: 230 cm
- höhenverstellbare Vorderfüße
- Spannung/Frequenz: 220-240 V / 50 Hz
- Klimaklasse: ST, 16 - 38°C
- Gewicht netto/brutto: 27,0 kg / 29,5 kg
- Transportmaß (HxBxT): 920 x 570 x 570 mm

EAN 5906006703936

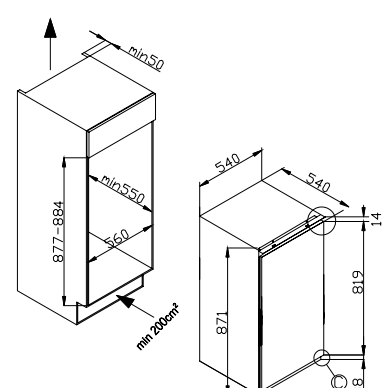
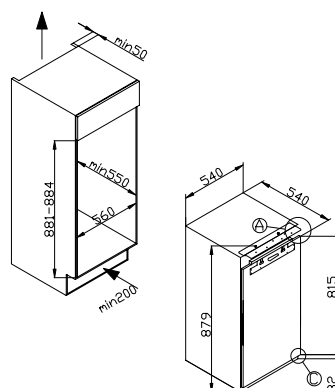
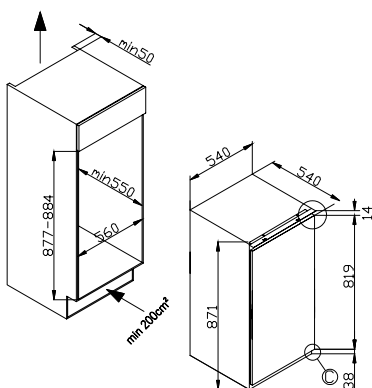

\*Nach delegierter Verordnung (EU) Nr. 2019/2016. Auf der Grundlage von Ergebnissen der Normprüfung über 24 Stunden. Der tatsächliche Verbrauch hängt von der Nutzung und vom Standort des Gerätes ab.





**Einbau-Gefrierschrank, 880 mm**  
**EGSX 321 250**

- Festtür-Technik
- elektronische Steuerung, über Display
- **Inverter Kompressor**
- Tür-Offen-Alarm

**Nutzzinhalt total: 82 l**  
• Gefrieren: 82 l

**Gefrieren**

- **NoFrost, Abtaugung: automatisch**
- Supergefrierfunktion
- Temperaturalarm im Gefrierfach
- 4 Gefrierschubladen, silberne Applikationen
- LED-Beleuchtung, Weiß
- Zubehör: Eiswürfelbehälter

**Technische Daten\***

- Energieeffizienzklasse: D
- Energieverbrauch: pro Jahr 151 kWh
- Gefrierleistung: 4,0 kg/24 h
- Temperaturanstiegszeit: 11 h
- Luftschallemission: 39 dB(A)re1pW, Klasse: C
- Nische (HxBxT): 873-876 x 568 x 560 mm
- Türanschlag rechts, wechselbar: Ja
- Länge Anschlusskabel: 230 cm
- höhenverstellbare Vorderfüße
- Spannung/Frequenz: 220-240 V / 50 Hz
- Klimaklasse: ST, 16 - 38°C
- Gewicht netto/brutto: 31,0 kg / 34,5 kg
- Transportmaß (HxBxT): 920 x 570 x 570 mm

EAN 5906006942519

**Einbau-Gefrierschrank, 880 mm**  
**EGS 16183**

- Festtür-Technik
- Nutzzinhalt total: 77 l**  
• Gefrieren: 77 l

**Gefrieren**

- Abtaugung: manuell
- 4 Gefrierschubladen
- Zubehör: Eiswürfelbehälter

**Technische Daten\***

- Energieeffizienzklasse: E
- Energieverbrauch: pro Jahr 170 kWh
- Gefrierleistung: 3,0 kg/24 h
- Temperaturanstiegszeit: 11 h
- Luftschallemission: 38 dB(A)re1pW, Klasse: C
- Nische (HxBxT): 881-884 x 560 x 550 mm
- Türanschlag rechts, wechselbar: Ja
- Länge Anschlusskabel: 230 cm
- höhenverstellbare Vorderfüße
- Spannung/Frequenz: 220-240 V / 50 Hz
- Klimaklasse: ST, 16 - 38°C
- Gewicht netto/brutto: 30,5 kg / 33,5 kg
- Transportmaß (HxBxT): 920 x 570 x 570 mm

EAN 4040729161831

**Einbau-Gefrierschrank, 880 mm**  
**EGS 16173**

- Schlepptür-Technik
- Nutzzinhalt total: 77 l**  
• Gefrieren: 77 l

**Gefrieren**

- Abtaugung: manuell
- 4 Gefrierschubladen
- Zubehör: Eiswürfelbehälter

**Technische Daten\***

- Energieeffizienzklasse: E
- Energieverbrauch: pro Jahr 170 kWh
- Gefrierleistung: 3,0 kg/24 h
- Temperaturanstiegszeit: 11 h
- Luftschallemission: 38 dB(A)re1pW, Klasse: C
- Nische (HxBxT): 877-884 x 560 x 550 mm
- Türanschlag rechts, wechselbar: Ja
- Länge Anschlusskabel: 230 cm
- höhenverstellbare Vorderfüße
- Spannung/Frequenz: 220-240 V / 50 Hz
- Klimaklasse: ST, 16 - 38°C
- Gewicht netto/brutto: 29,5 kg / 32,5 kg
- Transportmaß (HxBxT): 920 x 570 x 570 mm

EAN 5906006703943

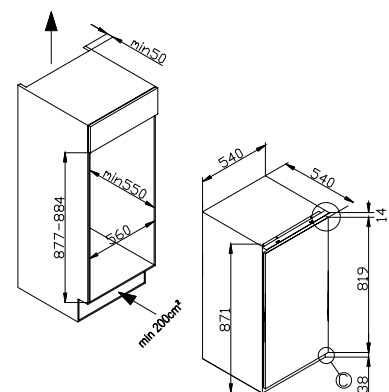
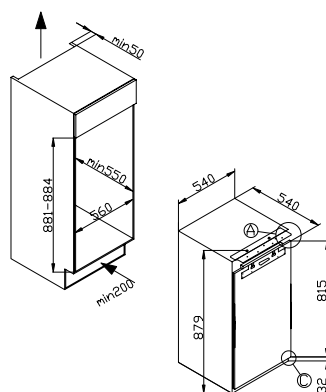
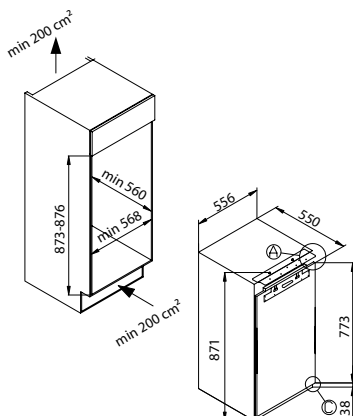



**Einbau-Gefrierschrank, 720 mm  
EGSX 321 210**

- Festtür-Technik
- elektronische Steuerung, über Display
- **Inverter Kompressor**
- Tür-Offen-Alarm

**Nutzzinhalt total: 62 l**  
• Gefrieren: 62 l

**Gefrieren**

- **NoFrost, Abtauung: automatisch**
- Supergefrierfunktion
- Temperaturalarm im Gefrierfach
- 3 Gefrierschubladen, silberne Applikationen
- LED-Beleuchtung, Weiß
- Zubehör: Eiswürfelbehälter

**Technische Daten\***

- Energieeffizienzklasse: D
- Energieverbrauch: pro Jahr 145 kWh
- Gefrierleistung: 3,0 kg/24 h
- Temperaturanstiegszeit: 11 h
- Luftschallemission: 39 dB(A)re1pW, Klasse: C
- Nische (HxBxT): 714-717 x 568 x 560 mm
- Türanschlag rechts, wechselbar: Ja
- Länge Anschlusskabel: 230 cm
- höhenverstellbare Vorderfüße
- Spannung/Frequenz: 220-240 V / 50 Hz
- Klimaklasse: ST, 16 - 38°C
- Gewicht netto/brutto: 28,0 kg / 31,0 kg
- Transportmaß (HxBxT): 770 x 570 x 570 mm

EAN 5906006942502

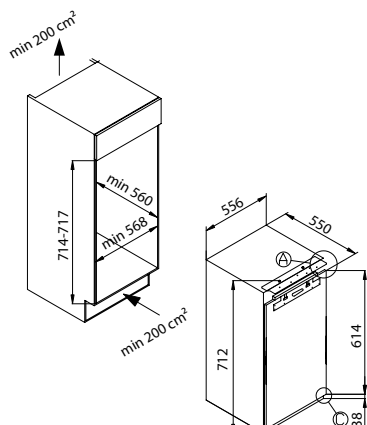

**Unterbau-Kühlschrank mit Gefrierfach, 820 mm  
UKSX 361 900**

- Festtür-Technik
- elektronische Steuerung
- Tür-Offen-Alarm
- Be- und Entlüftung im Sockel

**Nutzzinhalt total: 111 l**  
• Kühlen: 95 l, Gefrieren: 16 l

**Kühlen**

- Abtauung: automatisch
- 1 Glasablage
- 2 Gemüseschubladen
- 2 Türablagen
- LED-Beleuchtung, seitlich
- Zubehör: Eiertablett

**Gefrieren**

- Abtauung: manuell
- Supergefrierfunktion
- 1 Gefrierfach mit Klappe
- Zubehör: Eiswürfelbehälter

**Technische Daten\***

- Energieeffizienzklasse: E
- Energieverbrauch: pro Jahr 147 kWh
- Gefrierleistung: 2,6 kg/24 h
- Temperaturanstiegszeit: 11 h
- Luftschallemission: 40 dB(A)re1pW, Klasse: C
- Nische (HxBxT): 820-872 x 600 x 600 mm
- Türanschlag rechts, wechselbar: Ja
- Länge Anschlusskabel: 230 cm
- höhenverstellbare Vorderfüße
- Spannung/Frequenz: 220-240 V / 50 Hz
- Klimaklasse: ST, 16 - 38°C
- Gewicht netto/brutto: 31,5 kg / 34,5 kg
- Transportmaß (HxBxT): 880 x 640 x 600 mm

EAN 5906006917524

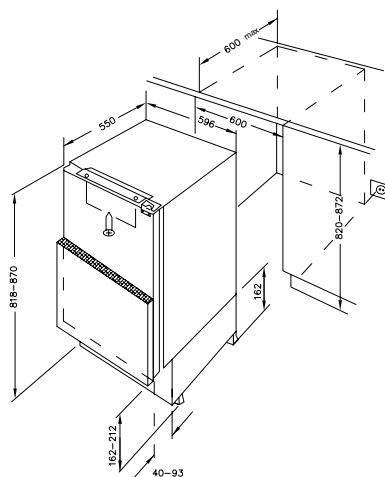

**Unterbau-Vollraum-Kühlschrank, 820 mm  
UVKSS 351 900**

- Festtür-Technik
- Be- und Entlüftung im Sockel

**Nutzzinhalt total: 135 l**  
• Kühlen: 135 l

**Kühlen**

- Abtauung: automatisch
- 2 Glasablagen
- 2 Gemüseschubladen
- 2 Türablagen
- LED-Beleuchtung, seitlich
- Zubehör: Eiertablett

**Technische Daten\***

- Energieeffizienzklasse: E
- Energieverbrauch: pro Jahr 92 kWh
- Luftschallemission: 40 dB(A)re1pW, Klasse: C
- Nische (HxBxT): 820-872 x 600 x 600 mm
- Türanschlag rechts, wechselbar: Ja
- Länge Anschlusskabel: 230 cm
- höhenverstellbare Vorderfüße
- Spannung/Frequenz: 220-240 V / 50 Hz
- Klimaklasse: ST, 16 - 38°C
- Gewicht netto/brutto: 28,0 kg / 31,0 kg
- Transportmaß (HxBxT): 880 x 640 x 600 mm

EAN 5906006714314

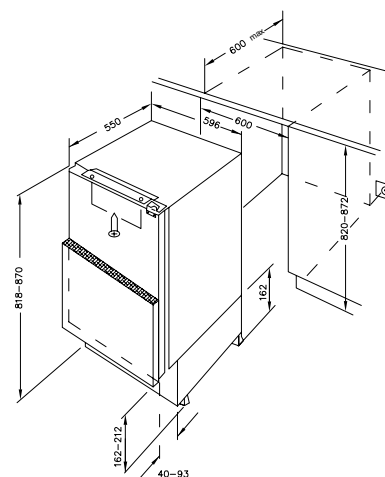

\*Nach delegierter Verordnung (EU) Nr. 2019/2016. Auf der Grundlage von Ergebnissen der Normprüfung über 24 Stunden. Der tatsächliche Verbrauch hängt von der Nutzung und vom Standort des Gerätes ab.



**Unterbau-Kühlschrank mit Gefrierfach, 820 mm**  
**UKSD 361 950**

- dekorfähig
- elektronische Steuerung
- Tür-Offen-Alarm

**Nutzzinhalten total: 82 l**

- Kühlen: 68 l, Gefrieren: 14 l

**Kühlen**

- Abtauung: automatisch
- 1 Glasablage
- 1 Gemüseschublade
- 4 Türablagen
- LED-Beleuchtung, seitlich
- Zubehör: Eiertablett

**Gefrieren**

- Abtauung: manuell
- Supergefrierfunktion
- 1 Gefrierfach mit Klappe
- Zubehör: Eiswürfelbehälter

**Technische Daten\***

- Energieeffizienzklasse: E
- Energieverbrauch: pro Jahr 146 kWh
- Gefrierleistung: 2,6 kg/24 h
- Temperaturanstiegszeit: 11 h
- Luftschallemission: 39 dB(A)re1pW, Klasse: C
- Nische (HxBxT): 820 x 500 x 570 mm
- Maße Dekorplatte: 678 x 488 mm, nicht im Lieferumfang enthalten
- Türanschlag rechts, wechselbar: Ja
- Länge Anschlusskabel: 230 cm
- höhenverstellbare Vorderfüße
- Spannung/Frequenz: 220-240 V / 50 Hz
- Klimaklasse: ST, 16 - 38°C
- Gewicht netto/brutto: 25,5 kg / 28,5 kg
- Transportmaß (HxBxT): 850 x 530 x 582 mm

EAN 5906006917531

**Unterbau-Vollraum-Kühlschrank, 820 mm**  
**UVKSD 351 950**

- dekorfähig

**Nutzzinhalten total: 103 l**

- Kühlen: 103 l

**Kühlen**

- Abtauung: automatisch
- 2 Glasablagen
- 1 Gemüseschublade
- 4 Türablagen
- LED-Beleuchtung, seitlich
- Zubehör: Eiertablett

**Technische Daten\***

- Energieeffizienzklasse: E
- Energieverbrauch: pro Jahr 89 kWh
- Luftschallemission: 39 dB(A)re1pW, Klasse: C
- Nische (HxBxT): 820 x 500 x 570 mm
- Maße Dekorplatte: 678 x 488 mm, nicht im Lieferumfang enthalten
- Türanschlag rechts, wechselbar: Ja
- Länge Anschlusskabel: 230 cm
- höhenverstellbare Vorderfüße
- Spannung/Frequenz: 220-240 V / 50 Hz
- Klimaklasse: ST, 16 - 38°C
- Gewicht netto/brutto: 24,0 kg / 27,0 kg
- Transportmaß (HxBxT): 850 x 530 x 582 mm

EAN 5906006906054

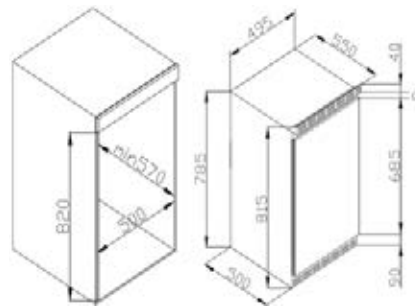
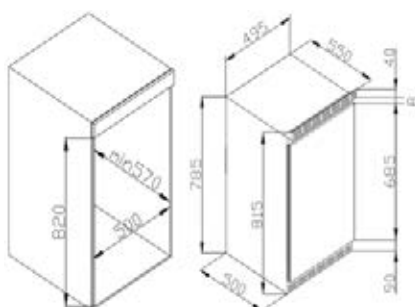





# Weinkühlschränke

Ideale Lagerung für größten Genuss

Amica VinoOptima System™



# Kontinuierlich bestes Weinklima

Das Amica VinoOptima System™ garantiert ideale Lagerbedingungen für die unterschiedlichen Arten von Weinen. Servierfertig mit der korrekten Temperatur und dem perfekten Aroma lagern sie stets griffbereit. Für optimale Bedingungen, fast identisch mit denen in traditionellen Weinkellern.

## Wahre Größe für extra viel Genuss

Beeindruckend groß und äußerst flexibel einsetzbar – integrierbar oder als Solo-Gerät – das sind die Vorzüge des 185 cm hohen Weinkühlschranks. Dank eines ausgeklügelten Beladungssystems finden stolze 118 Flaschen Platz. So steht der großen Party nichts mehr im Wege!

### Volle Flexibilität

Dank frontseitiger Be- und Entlüftung im Sockel lässt sich der WK 348 100-1 S auch in die Küche integrieren.

Für diejenigen, die ihren Weinkühlschrank aber lieber flexibel, also freistehend, platzieren möchten, verschwindet das Lüftungsgitter sauber hinter einer edlen schwarzen Glasblende (im Lieferumfang enthalten).

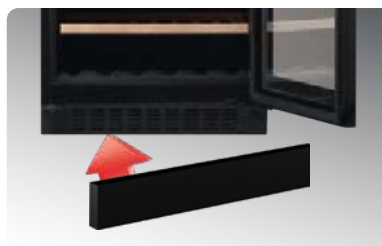

## NEU! Unterbau-Modell WK 341 118 S

Der Weinspezialist für den Unterbau unter höhere Arbeitsplatten.





## Optimale Temperatureinstellungen

Die Qualität des Weines bleibt nur bei optimaler, konstanter Temperatur erhalten, denn der volle Geschmack entfaltet sich erst mit der richtigen Trinktemperatur. Amica Weinkühler verfügen über eine präzise elektronische Temperaturregelung, leicht einstell- und kontrollierbar über das Touch-Control Display.



## Perfektes Klima für den Wein

Amica Weinkühler der X-type Serie enthalten ein Feuchtigkeitssystem, wodurch im Innenraum konstant die optimale Luftfeuchtigkeit garantiert ist. Dies ist wichtig und schützt den Wein vor Oxidation, Verdunstung, Bakterienbefall und schlechten Gerüchen vor allem bei Naturkorken. Dabei bleibt die Qualität der Weinetiketten erhalten und sie lösen sich nicht von der Flasche. Professionelle Technik für ein Weinaroma von höchster Qualität!



## Aromaschonende Ausstattung

Dauerhafter Lichteinfall schadet dem Aroma und lässt dieses verflachen. Deshalb bestehen die Türen aus Rauchglas, das vor schädlichen UV-Strahlen schützt. Klar, dass auch die effiziente LED-Beleuchtung keine ultravioletten Strahlen abgibt.



## Sichere Lagerung auf Buchenholzböden

Bereits geringe Erschütterungen können den Reifeprozess und die Qualität des Weines beeinträchtigen und das Aroma verändern. Auf den stabilen Böden aus unlackiertem Buchenholz kann der Wein in Ruhe, ohne Vibration reifen. Leicht herausziehbar ermöglichen sie einen schnellen und bequemen Zugriff.



## Blickfang für kleinste Nischen

15 und 30 cm breite Weinkühlschränke nehmen wenig Platz in Anspruch und lassen sich problemlos unter die Küchenarbeitsplatte einbauen. Ideal auch zum Nachrüsten in bestehende Küchen, um schmale Einbauschränke oder Nischen nun effektiver und geschmackvoller zu nutzen.



## Breite Auswahl mit coolen Designs

Amica setzt auf Hochgenuss. Nicht nur bei der Qualität des Weines, sondern auch beim Design. Das elegante, klassisch schwarze Finish der X-type Weinkühler passt zu vielen Küchenstilen und setzt attraktive Akzente. Acht Modelle zum Einbau oder Unterbau bzw. zur Nutzung als freistehendes Gerät bieten vielfältige Gestaltungsmöglichkeiten.





### Weinkühlschrank WK 341 220 S

#### Weintemperierschrank mit Kompressortechnik

- X-Type Design
- Bauart: Einbau
- schwarz
- Stangengriff aus Metall
- Max. Anzahl Bordeauxflaschen (0,75 l): 58
- Nutzinhalt total: 134 l

#### Steuerung und Funktionen

- Steuerung: elektronisch
- Temperaturzonen: 2
- Temperaturbereich Zone 1: 5-20°C
- Temperaturbereich Zone 2: 5-20°C
- Tür-Offen-Alarm, Alarm bei zu hoher Temperatur

#### Ausstattung

- Inverter Kompressor
- Ventilator
- Beleuchtung: LED
- Anzahl Ablageflächen: 5 Stück
- Anzahl Präsentationsdisplay: 1 Stück
- Material Ablageflächen: Holzlagerböden Buche
- Verglaste Tür (Rauchglas) mit UV-Schutz
- Luftfeuchtigkeitssystem

#### Technische Daten\*

- Energieeffizienzklasse: G
- Energieverbrauch: pro Jahr 162 kWh
- Luftschallemission: 40 dB(A)re1pW, Klasse: C
- Klimaklasse: N-ST, 16-38°C
- Spannung/Frequenz: 220-240 V / 50 Hz
- Gerätemaß inkl. Griff (HxBxT): 884 x 590 x 608 mm
- Nische (HxBxT): 880 x 550 x 550 mm
- Türanschlag rechts, wechselbar: Ja
- Gewicht netto/brutto: 46,0 kg / 51,0 kg
- Transportmaß (HxBxT): 950 x 650 x 650 mm

EAN 5906006935320

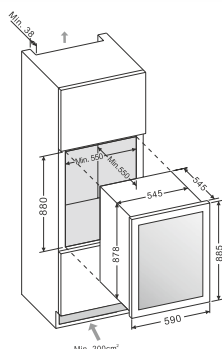

### Weinkühlschrank WK 341 210 S

#### Weintemperierschrank mit Kompressortechnik

- X-Type Design
- Bauart: Einbau
- schwarz
- Stangengriff aus Metall
- Max. Anzahl Bordeauxflaschen (0,75 l): 44
- Nutzinhalt total: 90 l

#### Steuerung und Funktionen

- Steuerung: elektronisch
- Temperaturzonen: 1
- Temperaturbereich Zone 1: 5-20°C
- Tür-Offen-Alarm, Alarm bei zu hoher Temperatur

#### Ausstattung

- Ventilator
- Beleuchtung: LED
- Anzahl Ablageflächen: 4 Stück
- Material Ablageflächen: Holzlagerböden Buche
- Verglaste Tür (Rauchglas) mit UV-Schutz
- Luftfeuchtigkeitssystem

#### Technische Daten\*

- Energieeffizienzklasse: G
- Energieverbrauch: pro Jahr 142 kWh
- Luftschallemission: 39 dB(A)re1pW, Klasse: C
- Klimaklasse: ST, 16-38°C
- Spannung/Frequenz: 220-240 V / 50 Hz
- Gerätemaß inkl. Griff (HxBxT): 595 x 590 x 608 mm
- Nische (HxBxT): 588-590 x 550 x 550 mm
- Türanschlag rechts, wechselbar: Ja
- Gewicht netto/brutto: 33,0 kg / 36,0 kg
- Transportmaß (HxBxT): 660 x 650 x 650 mm

EAN 5906006790271

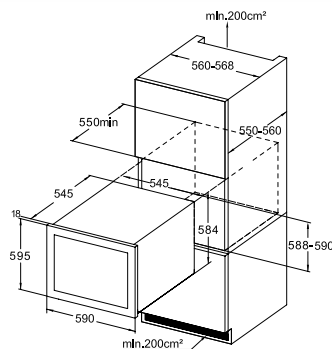

### Weinkühlschrank WK 341 200 S

#### Weintemperierschrank mit Kompressortechnik

- X-Type Design
- Bauart: Einbau
- schwarz
- Stangengriff aus Metall
- Max. Anzahl Bordeauxflaschen (0,75 l): 24
- Nutzinhalt total: 63 l

#### Steuerung und Funktionen

- Steuerung: elektronisch
- Temperaturzonen: 1
- Temperaturbereich Zone 1: 5-20°C
- Tür-Offen-Alarm, Alarm bei zu hoher Temperatur

#### Ausstattung

- Ventilator
- Beleuchtung: LED
- Anzahl Ablageflächen: 3 Stück
- Material Ablageflächen: Holzlagerböden Buche
- Verglaste Tür (Rauchglas) mit UV-Schutz
- Luftfeuchtigkeitssystem

#### Technische Daten\*

- Energieeffizienzklasse: G
- Energieverbrauch: pro Jahr 153 kWh
- Luftschallemission: 39 dB(A)re1pW, Klasse: C
- Klimaklasse: ST, 16-38°C
- Spannung/Frequenz: 220-240 V / 50 Hz
- Gerätemaß inkl. Griff (HxBxT): 455 x 590 x 608 mm
- Nische (HxBxT): 448-452 x 550 x 550 mm
- Türanschlag rechts, wechselbar: Ja
- Gewicht netto/brutto: 26,0 kg / 29,0 kg
- Transportmaß (HxBxT): 520 x 650 x 650 mm

EAN 5906006790264

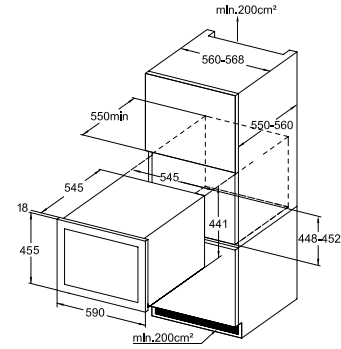

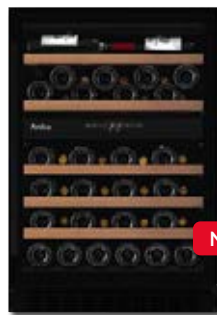

NEU



**Weinkühlschrank**  
**WK 348 100-1 S**

- Weintemperierschrank mit Kompressortechnik**
- X-Type Design
  - Bauart: Unterbau, Stand
  - schwarz
  - Stangengriff aus Metall
  - **Max. Anzahl Bordeauxflaschen (0,75 l): 118**
  - Nutzinhalt total: 338 l

- Steuerung und Funktionen**
- Steuerung: elektronisch
  - Temperaturzonen: 2
  - Temperaturbereich Zone 1: 5-20°C
  - Temperaturbereich Zone 2: 5-20°C
  - Tür-Offen-Alarm, Alarm bei zu hoher Temperatur

- Ausstattung**
- Inverter Kompressor
  - Ventilator
  - Beleuchtung: LED
  - Anzahl Ablageflächen: 14 Stück
  - Material Ablageflächen: Holzlagerböden Buche
  - Verglaste Tür (Rauchglas) mit UV-Schutz
  - Luftfeuchtigkeitssystem
  - Zubehör: Sockelblende (Glas)

- Technische Daten\***
- Energieeffizienzklasse: G
  - Energieverbrauch: pro Jahr 170 kWh
  - Luftschallemission: 41 dB(A)re1pW, Klasse: C
  - Klimaklasse: N-ST, 16-38°C
  - Spannung/Frequenz: 220-240 V / 50 Hz
  - Gerätemaß inkl. Griff (HxBxT): 1850 x 595 x 615 mm
  - Nische (HxBxT): 1855 x 600 x 575 mm
  - Türanschlag rechts, wechselbar: Ja
  - Gewicht netto/brutto: 90,0 kg / 96,0 kg
  - Transportmaß (HxBxT): 1900 x 660 x 660 mm

EAN 5906006936938

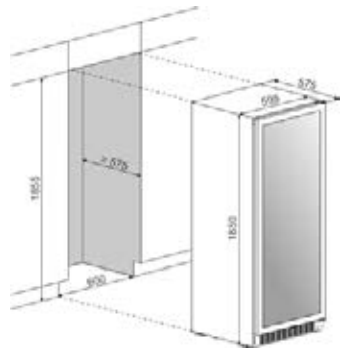

**Weinkühlschrank**  
**WK 341 118 S**

- Weintemperierschrank mit Kompressortechnik**
- X-Type Design
  - Bauart: Unterbau, Stand
  - schwarz
  - Stangengriff aus Metall
  - **Max. Anzahl Bordeauxflaschen (0,75 l): 52**
  - Nutzinhalt total: 130 l

- Steuerung und Funktionen**
- Steuerung: elektronisch
  - Temperaturzonen: 2
  - Temperaturbereich Zone 1: 5-20°C
  - Temperaturbereich Zone 2: 5-20°C
  - Tür-Offen-Alarm, Alarm bei zu hoher Temperatur

- Ausstattung**
- Inverter Kompressor
  - Ventilator
  - Beleuchtung: LED
  - Anzahl Ablageflächen: 5 Stück
  - Material Ablageflächen: Holzlagerböden Buche
  - Verglaste Tür (Rauchglas) mit UV-Schutz
  - Luftfeuchtigkeitssystem

- Technische Daten\***
- Energieeffizienzklasse: F
  - Energieverbrauch: pro Jahr 105 kWh
  - Luftschallemission: 36 dB(A)re1pW, Klasse: C
  - Klimaklasse: ST, 16-38°C
  - Spannung/Frequenz: 220-240 V / 50 Hz
  - Gerätemaß inkl. Griff (HxBxT): 880 x 595 x 615 mm
  - Nische (HxBxT): 885-952 x 600 x 575 mm
  - Türanschlag rechts, wechselbar: Ja
  - Gewicht netto/brutto: 51,0 kg / 55,0 kg
  - Transportmaß (HxBxT): 945 x 660 x 660 mm

EAN 5906006939908

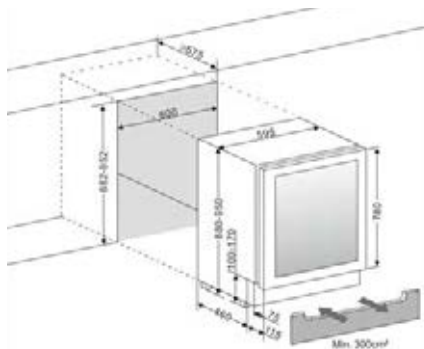

**Weinkühlschrank**  
**WK 341 110-2 S**

- Weintemperierschrank mit Kompressortechnik**
- X-Type Design
  - Bauart: Unterbau, Stand
  - schwarz
  - Stangengriff aus Metall
  - **Max. Anzahl Bordeauxflaschen (0,75 l): 45**
  - Nutzinhalt total: 125 l

- Steuerung und Funktionen**
- Steuerung: elektronisch
  - Temperaturzonen: 2
  - Temperaturbereich Zone 1: 5-20°C
  - Temperaturbereich Zone 2: 5-20°C
  - Tür-Offen-Alarm, Alarm bei zu hoher Temperatur

- Ausstattung**
- Ventilator
  - Beleuchtung: LED
  - Anzahl Ablageflächen: 5 Stück
  - Material Ablageflächen: Holzlagerböden Buche
  - Verglaste Tür (Rauchglas) mit UV-Schutz
  - Luftfeuchtigkeitssystem

- Technische Daten\***
- Energieeffizienzklasse: G
  - Energieverbrauch: pro Jahr 144 kWh
  - Luftschallemission: 40 dB(A)re1pW, Klasse: C
  - Klimaklasse: ST, 16-38°C
  - Spannung/Frequenz: 220-240 V / 50 Hz
  - Gerätemaß inkl. Griff (HxBxT): 820 x 595 x 620 mm
  - Nische (HxBxT): 822-892 x 600 x 575 mm
  - Türanschlag rechts, wechselbar: Ja
  - Gewicht netto/brutto: 44,5 kg / 48,5 kg
  - Transportmaß (HxBxT): 880 x 630 x 660 mm

EAN 5906006913380

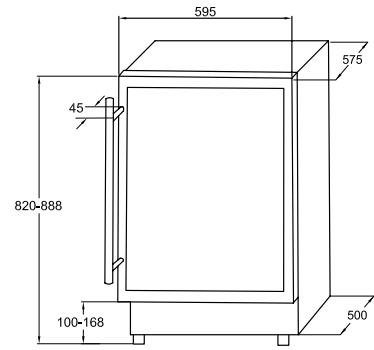

\*Nach delegierter Verordnung (EU) Nr. 2019/2016. Auf der Grundlage von Ergebnissen der Normprüfung über 24 Stunden. Der tatsächliche Verbrauch hängt von der Nutzung und vom Standort des Gerätes ab.



## Weinkühlschrank WK 341 115 S

### Weintemperierschrank mit Kompressortechnik

- X-Type Design
- Bauart: Unterbau, Stand
- schwarz
- Stangengriff aus Metall
- Max. Anzahl Bordeauxflaschen (0,75 l): 20
- Nutzinhalt total: 57 l

### Steuerung und Funktionen

- Steuerung: elektronisch
- Temperaturzonen: 1
- Temperaturbereich Zone 1: 5-20°C
- Tür-Offen-Alarm,  
Alarm bei zu hoher Temperatur

### Ausstattung

- Ventilator
- Beleuchtung: LED
- Anzahl Ablageflächen: 5 Stück
- Material Ablageflächen:  
Holzlagerböden Buche
- Verglaste Tür (Rauchglas)  
mit UV-Schutz
- Luftfeuchtigkeitssystem

### Technische Daten\*

- Energieeffizienzklasse: G
- Energieverbrauch: pro Jahr 150 kWh
- Luftschallemission: 40 dB(A)re1pW, Klasse: C
- Klimaklasse: ST, 16-38°C
- Spannung/Frequenz: 220-240 V / 50 Hz
- Gerätemaß inkl. Griff (HxBxT):  
820 x 295 x 620 mm
- Nische (HxBxT): 822-892 x 300 x 575 mm
- Türanschlag rechts, wechselbar: Ja
- Gewicht netto/brutto: 25,0 kg / 27,0 kg
- Transportmaß (HxBxT): 865 x 326 x 630 mm

EAN 5906006790301

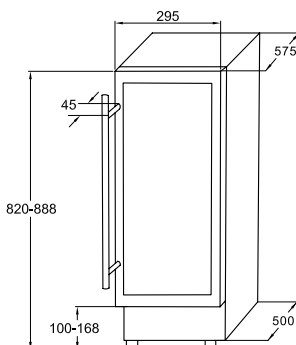

## Weinkühlschrank WK 341 100-2 S

### Weintemperierschrank mit Kompressortechnik

- X-Type Design
- Bauart: Unterbau, Stand
- schwarz
- Stangengriff aus Metall
- Max. Anzahl Bordeauxflaschen (0,75 l): 7
- Nutzinhalt total: 19 l

### Steuerung und Funktionen

- Steuerung: elektronisch
- Temperaturzonen: 1
- Temperaturbereich Zone 1: 5-20°C
- Tür-Offen-Alarm,  
Alarm bei zu hoher Temperatur

### Ausstattung

- Ventilator
- Beleuchtung: LED
- Anzahl Ablageflächen: 6 Stück
- Material Ablageflächen: Kunststoffböden
- Verglaste Tür (Rauchglas)  
mit UV-Schutz
- Luftfeuchtigkeitssystem

### Technische Daten\*

- Energieeffizienzklasse: G
- Energieverbrauch: pro Jahr 131 kWh
- Luftschallemission: 40 dB(A)re1pW, Klasse: C
- Klimaklasse: ST, 16-38°C
- Spannung/Frequenz: 220-240 V / 50 Hz
- Gerätemaß inkl. Griff (HxBxT):  
820 x 148 x 575 mm
- Nische (HxBxT): 822-892 x 150 x 575 mm
- Türanschlag rechts, wechselbar: Ja
- Gewicht netto/brutto: 18,0 kg / 19,5 kg
- Transportmaß (HxBxT): 875 x 190 x 575 mm

EAN 5906006913373

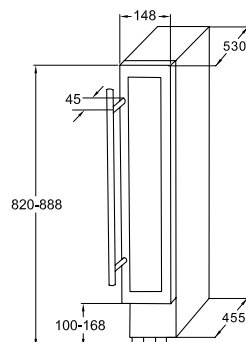





# Stand- Geschirrspüler

Glänzende Ergebnisse in der Küche

# Noch mehr Energie sparen mit 60 und 45 cm breiten Modellen

# Hilfe beim lästigen Abwasch

Die neue Generation der Amica Stand-Geschirrspüler garantiert nicht nur noch mehr Komfort, sondern überzeugt vor allem mit verbesserten Energieklassen.



## Energieeffizienzklasse C

Wer einen Beitrag zum Umwelt- und Klimaschutz leisten möchte, ist bei den Geschirrspülern von Amica genau richtig. Unsere neuen Energiesparmodelle überzeugen mit effizienten Energieeffizienzklassen C oder D.



## Unterbaufähig

Alle Stand-Geschirrspüler von Amica sind unterbaufähig, das heißt, es kann nach Bedarf gewählt werden, ob sie als Solisten frei stehen oder unter eine Arbeitsplatte montiert werden. Die Elektronik liegt bei Abnahme des Deckels geschützt unter einer Platte, so dass bei einer Unterbaumontage keinesfalls Wasser oder Verschmutzungen eindringen können.



## OpenDry – Türöffnung nach Programmende

Damit die Restfeuchtigkeit auf Geschirr und Besteck nach Spülende schnell verschwindet, öffnet sich die Tür durch die OpenDry Funktion völlig automatisch. So kann überschüssiger Wasserdampf nach der Trocknungsphase austreten und das Geschirr zeitnah in die Schränke geräumt werden.



## Super praktisch – die Flex-Besteckschublade

Sie sorgt als komfortable Vollauszugsvariante in einer angenehmen Beladungshöhe für glänzende Spülergebnisse bei Besteckteilen und schafft zusätzlichen Raum im Unterkorb. Durch die getrennte Anordnung werden Löffel, Gabeln, etc. besonders gründlich gereinigt. Zudem kann die Schublade je nach Anforderung flexibel umgebaut werden.



## Aquaspray – die 3. Sprühebene

Der 3. Sprüharm an der Decke des Spülinnenraums sorgt dafür, dass durch das zusätzliche Einsprühen von der Decke der Oberkorb intensiv von oben bis unten gereinigt wird. In den unteren Körben drehen sich die beiden Sprüharme in verschiedene Richtungen und sorgen für effektive Schmutzablösung und glänzendes Klarspülen.

Vielfältige Möglichkeiten für den Spülalltag

# Die Spülprogramme zur Übersicht

	GSP 544 911 E	GSP 544 100 E GSP 543 911 W	GSP 542 010-1 SI GSP 542 010-1 W	GSP 531 100 E
Programme	Auto 55~65°C Intensiv 65°C Universal 55°C Eco 50°C Glas 50°C 90 Min. 60°C Schnell 45°C Einweichen	Intensiv 65°C Eco 50°C Glas 50°C 90 Min. 55°C Universal 55°C Schnell 40°C	Intensiv 65°C Eco 45°C Glas 50°C 90 Min. 60°C Universal 55°C Schnell 50°C	Intensiv 65°C Eco 45°C Glas 50°C 90 Min. 55°C Universal 55°C Schnell 50°C
	GSP 530 911 W	GSP 14544-1 W	GSP 14746-1 W	
Programme	Intensiv 65°C Eco 45°C Glas 50°C 90 Min. 55°C Universal 55°C Schnell 40°C	Intensiv 65°C Eco 45°C Glas 50°C 90 Min. 55°C Universal 55°C Schnell 50°C	Intensiv 65°C Eco 45°C 90 Min. 60°C Schnell 50°C	

## Automatikprogramm

Der integrierte Schmutz-Sensor erkennt den Verschmutzungsgrad der jeweiligen Beladung automatisch und passt Temperatur, Wasser- und Zeitbedarf präzise an. Optimal abgestimmt für den effizienten Einsatz von Wasser und Energie.

## Programm Schnell

Das Express-Programm für leicht verschmutztes oder sehr empfindliches Geschirr wie Gläser oder Geschirr mit Dekor. Wenn es mal wirklich schnell gehen muss.

## Universal 55°C

Das Standardprogramm für den täglichen Abwasch, zugeschnitten auf die gründliche Reinigung für normal verschmutztes Geschirr und bei leicht eingetrockneten Speiseresten. In den Ablauf sind Vorspülen, Hauptspülen, Klarspülen und Trocknen integriert.

## Programm 90 Min.

Express für den Alltag: selbst bei voller Beladung von bis zu 14 Maßgedecken reinigt und trocknet das Programm in dem verkürzten Zeitraum. Ideal für den täglichen Abwasch normal verschmutzter Geschirrtteile.

## Intensiv 65°C

Für intensiven, hygienischen Spülbedarf zur Erfüllung besonders hoher Anforderungen, z.B. bei Babys oder empfindlichen Menschen oder auch bei extrem verschmutztem Geschirr.

## ECO-Programm

Der Begriff ist Programm, denn ECO steht für ein besonders effizientes Spülprogramm, das mit einer längeren Einwirkzeit arbeitet, um Geschirr und Besteck zu reinigen. Positiver Effekt: der Wasserverbrauch wird gesenkt.





## Praktische Features für mehr Komfort



### Praktisch mit Quickmatic

Sogar bei voller Beladung kann der Oberkorb leicht mit einem Handgriff in der Höhe verstellt werden, um im Innenraum die Zonen an verschiedene Geschirr-Formate anzupassen. Verstellbare Tassenablagen und faltbare Gitter sorgen außerdem für mehr Flexibilität bei der Beladung.

### Flexible Zeiteinteilung mit Startzeitvorwahl

Der Spülgang beginnt erst zur eingestellten Zeit, so dass man den Endzeitpunkt nach dem eigenen Bedarf definieren kann. Wählbar sind je nach Modell 1 bis 24 Stunden oder der Turnus 3, 6, 9 / 3, 6, 9, 12 oder 2, 4, 6, 8 Stunden.

### Zonenspülen für kleine Mengen

Die ideale Einstellung für kleine Geschirrmengen in nur einer Spülzone. Wählbar zwischen der Nutzung von Unter- oder Oberkorb, z. B. bei Gläsern, die am besten schonend im Oberkorb gespült werden.

### Spülmittelfach mit klugem System

Der Deckel des Spülmittelfachs klappt nicht, sondern schiebt sich seitlich bei Beginn des Spülvorganges auf. Vorteil: er öffnet sich auch dann, wenn sich ein großes Geschirrtel direkt davor befindet.

### Mehr Sicherheit mit elektronischem Aquastopp

Bei möglichen Defekten stoppt dieser die Wasserzufuhr direkt am Wasserhahn und verhindert dadurch Überschwemmungen.





NEU



NEU

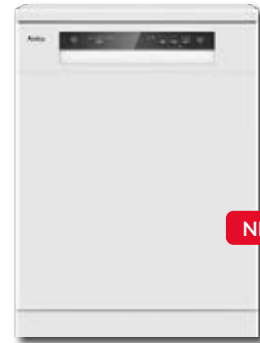

NEU



Stand-Geschirrspüler, 60 cm  
GSP 544 911 E

- unterbaufähig
- Edelstahl
- 14 Maßgedecke
- LED Innenbeleuchtung
- Aquastopp Sicherheitsschlauch, elektronisch
- LED Display Weiß
- Startzeitvorwahl, 1-24 h
- 8 Programme, mit Automatikprogramm
- 5 Spültemperaturen
- **OpenDry - Türöffnung nach Programmende**
- Zonenspülen
- StrongWash - für besonders verschmutztes Geschirr
- Klarspüler-, Salzangelanzeige
- **Flex Besteckschublade**
- Aqua Spray mit 3 Sprühharmen
- Quickmatic, beladener Oberkorb höhenverstellbar
- verstellbare Tassenablage
- Unterkorb mit faltbaren Gittern
- Innenbehälter: Edelstahl

**Technische Daten (Ref-Programm: ECO 3:40 h)\***

- Energieeffizienzklasse: C
- Energieverbrauch pro 100 Spülgänge: 75 kWh
- Wasserverbrauch pro Spülgang: 9,8 l
- Luftschallemission/Klasse: 44 dB (A) re 1 pW, B
- Gerätemaß (HxBxT): 845 x 598 x 600 mm
- von vorne verstellbare Hinterfüße
- Anschlusswert: 1,93 kW
- Spannung/Frequenz: 230 V / 50 Hz
- Kabellänge mit Schukostecker: 150 cm
- Schlauchlänge Zu-/Abfluss: 150/140 cm
- Gewicht netto/brutto: 47,0 kg / 52,5 kg
- Transportmaße (HxBxT): 890 x 645 x 645 mm

EAN 5906006941611

Stand-Geschirrspüler, 60 cm  
GSP 544 100 E

- unterbaufähig
- Silber
- 14 Maßgedecke
- Aquastopp Sicherheitsschlauch, elektronisch
- Startzeitvorwahl, 3/6/9 h
- 6 Programme
- 4 Spültemperaturen
- **OpenDry - Türöffnung nach Programmende**
- Halbbeladung
- Klarspüler-, Salzangelanzeige
- **Flex Besteckschublade**
- Besteckkorb
- Aqua Spray mit 3 Sprühharmen
- verstellbare Tassenablage
- Unterkorb mit faltbaren Gittern
- Innenbehälter: Edelstahl

**Technische Daten (Ref-Programm: ECO 3:18 h)\***

- Energieeffizienzklasse: D
- Energieverbrauch pro 100 Spülgänge: 85 kWh
- Wasserverbrauch pro Spülgang: 11,0 l
- Luftschallemission/Klasse: 47 dB (A) re 1 pW, C
- Gerätemaß (HxBxT): 845 x 598 x 600 mm
- von vorne verstellbare Hinterfüße
- Anschlusswert: 1,93 kW
- Spannung/Frequenz: 230 V / 50 Hz
- Kabellänge mit Schukostecker: 150 cm
- Schlauchlänge Zu-/Abfluss: 150/140 cm
- Gewicht netto/brutto: 43,0 kg / 48,5 kg
- Transportmaße (HxBxT): 890 x 645 x 645 mm

EAN 5906006941628

Stand-Geschirrspüler, 60 cm  
GSP 543 911 W

- unterbaufähig
- Weiß
- 13 Maßgedecke
- Aquastopp Sicherheitsschlauch, elektronisch
- Startzeitvorwahl, 3/6/9 h
- 6 Programme
- 4 Spültemperaturen
- **OpenDry - Türöffnung nach Programmende**
- Halbbeladung
- Klarspüler-, Salzangelanzeige
- Besteckkorb
- verstellbare Tassenablage
- seitliche Ablage im Oberkorb für lange Besteckteile
- Unterkorb mit faltbaren Gittern
- Innenbehälter: Edelstahl

**Technische Daten (Ref-Programm: ECO 3:18 h)\***

- Energieeffizienzklasse: D
- Energieverbrauch pro 100 Spülgänge: 84 kWh
- Wasserverbrauch pro Spülgang: 11,0 l
- Luftschallemission/Klasse: 47 dB (A) re 1 pW, C
- Gerätemaß (HxBxT): 845 x 598 x 600 mm
- von vorne verstellbare Hinterfüße
- Anschlusswert: 1,93 kW
- Spannung/Frequenz: 230 V / 50 Hz
- Kabellänge mit Schukostecker: 150 cm
- Schlauchlänge Zu-/Abfluss: 150/140 cm
- Gewicht netto/brutto: 41,0 kg / 46,5 kg
- Transportmaße (HxBxT): 890 x 645 x 645 mm

EAN 5906006941635

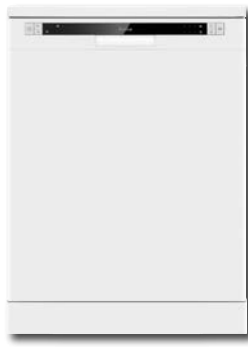

**Stand-Geschirrspüler, 60 cm**  
**GSP 542 010-1 Si**

- unterbaufähig
  - Silber
  - 12 Maßgedecke
  - LED Display Weiß
  - Startzeitvorwahl, 2/4/6/8 h
  - 6 Programme
  - 5 Spültemperaturen
  - Halbbeladung
  - Klarspüler-, Salzangelanzeige
  - Besteckkorb
  - verstellbare Tassenablage
  - Unterkorb mit faltbaren Gittern
  - Innenbehälter: Edelstahl/Kunststoffboden
- Technische Daten (Ref-Programm: ECO 3:40 h)\***
- Energieeffizienzklasse: E
  - Energieverbrauch pro 100 Spülgänge: 92 kWh
  - Wasserverbrauch pro Spülgang: 11,0 l
  - Luftschallemission/Klasse: 49 dB (A) re 1 pW, C
  - Gerätemaß (HxBxT): 845 x 598 x 600 mm
  - von vorne verstellbare Hinterfüße
  - Anschlusswert: 1,93 kW
  - Spannung/Frequenz: 230 V / 50 Hz
  - Kabellänge mit Schuko-Stecker: 150 cm
  - Schlauchlänge Zu-/Abfluss: 150/140 cm
  - Gewicht netto/brutto: 42,0 kg / 45,5 kg
  - Transportmaße (HxBxT): 890 x 645 x 645 mm

EAN 5906006905385

**Stand-Geschirrspüler, 60 cm**  
**GSP 542 010-1 W**

- unterbaufähig
  - Weiß
  - 12 Maßgedecke
  - LED Display Weiß
  - Startzeitvorwahl, 2/4/6/8 h
  - 6 Programme
  - 5 Spültemperaturen
  - Halbbeladung
  - Klarspüler-, Salzangelanzeige
  - Besteckkorb
  - verstellbare Tassenablage
  - Unterkorb mit faltbaren Gittern
  - Innenbehälter: Edelstahl/Kunststoffboden
- Technische Daten (Ref-Programm: ECO 3:40 h)\***
- Energieeffizienzklasse: E
  - Energieverbrauch pro 100 Spülgänge: 92 kWh
  - Wasserverbrauch pro Spülgang: 11,0 l
  - Luftschallemission/Klasse: 49 dB (A) re 1 pW, C
  - Gerätemaß (HxBxT): 845 x 598 x 600 mm
  - von vorne verstellbare Hinterfüße
  - Anschlusswert: 1,93 kW
  - Spannung/Frequenz: 230 V / 50 Hz
  - Kabellänge mit Schuko-Stecker: 150 cm
  - Schlauchlänge Zu-/Abfluss: 150/140 cm
  - Gewicht netto/brutto: 42,0 kg / 45,5 kg
  - Transportmaße (HxBxT): 890 x 645 x 645 mm

EAN 5906006905613

**Stand-Geschirrspüler, 45 cm**  
**GSP 531 100 E**

- unterbaufähig
  - Silber
  - 10 Maßgedecke
  - Aquastopp Sicherheitsschlauch, elektronisch
  - Startzeitvorwahl, 3/6/9 h
  - 6 Programme
  - 5 Spültemperaturen
  - **OpenDry - Türöffnung nach Programmende**
  - Halbbeladung
  - Klarspüler-, Salzangelanzeige
  - **Flex Besteckschublade**
  - Aqua Spray mit 3 Sprühharmen
  - verstellbare Tassenablage
  - Unterkorb mit faltbaren Gittern
  - Innenbehälter: Edelstahl
- Technische Daten (Ref-Programm: ECO 3:35 h)\***
- Energieeffizienzklasse: D
  - Energieverbrauch pro 100 Spülgänge: 67 kWh
  - Wasserverbrauch pro Spülgang: 9,0 l
  - Luftschallemission/Klasse: 47 dB (A) re 1 pW, C
  - Gerätemaß (HxBxT): 845 x 448 x 605 mm
  - von vorne verstellbare Hinterfüße
  - Anschlusswert: 1,93 kW
  - Spannung/Frequenz: 230 V / 50 Hz
  - Kabellänge mit Schuko-Stecker: 150 cm
  - Schlauchlänge Zu-/Abfluss: 150/140 cm
  - Gewicht netto/brutto: 40,0 kg / 45,0 kg
  - Transportmaße (HxBxT): 890 x 645 x 645 mm

EAN 5906006941642

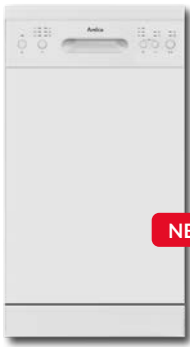

NEU



Stand-Geschirrspüler, 45 cm  
GSP 530 911 W

- unterbaufähig
- Weiß
- 10 Maßgedecke
- Aquastopp Sicherheitsschlauch, elektronisch
- Startzeitvorwahl, 3/6/9 h
- 6 Programme
- 5 Spültemperaturen
- **OpenDry - Türöffnung nach Programmende**
- Halbbeladung
- Klarspüler-, Salzmengeanzeige
- Besteckkorb
- verstellbare Tassenablage
- seitliche Ablage im Oberkorb für lange Besteckteile
- Unterkorb mit faltbaren Gittern
- Innenbehälter: Edelstahl

**Technische Daten (Ref-Programm: ECO 3:35 h)\***

- Energieeffizienzklasse: D
- Energieverbrauch pro 100 Spülgänge: 67 kWh
- Wasserverbrauch pro Spülgang: 9,0 l
- Luftschallemission/Klasse: 47 dB (A) re 1 pW, C
- Gerätemaß (HxBxT): 845 x 448 x 600 mm
- von vorne verstellbare Hinterfüße
- Anschlusswert: 1,93 kW
- Spannung/Frequenz: 230 V / 50 Hz
- Kabellänge mit Schukostecker: 150 cm
- Schlauchlänge Zu-/Ablauf: 150/140 cm
- Gewicht netto/brutto: 38,5 kg / 43,5 kg
- Transportmaße (HxBxT): 890 x 645 x 645 mm

EAN 5906006941659

Stand-Geschirrspüler, 45 cm  
GSP 14544-1 W

- unterbaufähig
- Weiß
- 9 Maßgedecke
- Aquastopp Sicherheitsschlauch, elektronisch
- Startzeitvorwahl, 3/6/9/12 h
- 6 Programme
- 5 Spültemperaturen
- Halbbeladung
- Klarspüler-, Salzmengeanzeige
- Besteckkorb, verschiebbar
- verstellbare Tassenablage
- seitliche Ablage im Oberkorb für lange Besteckteile
- Unterkorb mit faltbaren Gittern
- Innenbehälter: Edelstahl

**Technische Daten (Ref-Programm: ECO 3:55 h)\***

- Energieeffizienzklasse: E
- Energieverbrauch pro 100 Spülgänge: 70 kWh
- Wasserverbrauch pro Spülgang: 9,0 l
- Luftschallemission/Klasse: 49 dB (A) re 1 pW, C
- Gerätemaß (HxBxT): 845 x 448 x 600 mm
- von vorne verstellbare Hinterfüße
- Anschlusswert: 1,93 kW
- Spannung/Frequenz: 230 V / 50 Hz
- Kabellänge mit Schukostecker: 150 cm
- Schlauchlänge Zu-/Ablauf: 150/175 cm
- Gewicht netto/brutto: 34,0 kg / 39,5 kg
- Transportmaße (HxBxT): 884 x 495 x 645 mm

EAN 5906006002206

Stand-Geschirrspüler, 45 cm  
GSP 14746-1 W

- unterbaufähig
- Weiß
- 9 Maßgedecke
- 4 Programme
- 3 Spültemperaturen
- Halbbeladung
- Klarspüler-, Salzmengeanzeige
- Besteckkorb, verschiebbar
- verstellbare Tassenablage
- Unterkorb mit faltbaren Gittern
- Innenbehälter: Edelstahl

**Technische Daten (Ref-Programm: ECO 3:55 h)\***

- Energieeffizienzklasse: E
- Energieverbrauch pro 100 Spülgänge: 70 kWh
- Wasserverbrauch pro Spülgang: 9,0 l
- Luftschallemission/Klasse: 49 dB (A) re 1 pW, C
- Gerätemaß (HxBxT): 850 x 450 x 590 mm
- von vorne verstellbare Hinterfüße
- Anschlusswert: 1,93 kW
- Spannung/Frequenz: 230 V / 50 Hz
- Kabellänge mit Schukostecker: 150 cm
- Schlauchlänge Zu-/Ablauf: 150/175 cm
- Gewicht netto/brutto: 34,5 kg / 39,5 kg
- Transportmaße (HxBxT): 885 x 485 x 620 mm

EAN 4040729147460



# Zubehör für Geschirrspüler



Zulaufschlauch-Verlängerung  
**ZSVH 00100**

1,0 m (70°C)

EAN 4040729001007

Schlauchverlängerungsset  
**SVSK 00115**

Zulauf + Ablauf, 1,5 m (25°C)

EAN 4040729001151

Schlauchverlängerungsset  
**SVSH 00125**

Zulauf + Ablauf, 2,5 m (max. 70°C)

EAN 4040729001250

Mechanischer Aquastopp-Schlauch  
**AQS 00110**

(60°C)

EAN 4040729001106



# Geschirrspüler

Fixe Helfer für den lästigen Abwasch

# NEU! Energiesparen und noch mehr Komfort in XXL



Mit einem Gerätemaß von 860 bis 910 mm ist der XXL Spüler EGSPVX 596 900 ideal für Küchen mit Arbeitsplatzhöhen über 90 cm. Mit seiner Höhe gewinnt er zudem Inhalt. Spielend fasst er bis zu 16 Maßgedecke. Da sollte der Abwasch ohne lästiges Restgeschirr in einem erledigt sein. Der weitere Vorteil: Im Unterkorb lassen sich Teller oder auch andere Geschirrtteile mit einem Durchmesser bis zu 33 cm stabil unterbringen. Damit setzt das XXL Gerät auf die Ersparnis von Zeit und Kosten.



## XXL mit Vorteilen beim Einbau

Der neue EGSPVX 596 900 ist mit Schlepptürtechnik ausgestattet, kombiniert mit einem Flexi-Scharnier. Das Anheben der Möbeltür ermöglicht das Einfahren der Frontplatte im Sockelbereich des Geschirrspülers. Das ist von Vorteil bei niedrigen Sockelhöhen, hohen Fronttüren und starken Möbelplatten. Durch einfaches Einhängen ist zudem die Möbeltür schnell montiert.

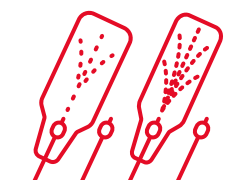

## DeepWash für die anspruchsvolle Reinigung

Schmale Flaschen oder hohe Karaffen – kein Problem im XXL Spüler! Dank der speziell entwickelten Punktdüsen im Oberkorb erreicht der Wasserstrahl auch die hintersten Ecken von hohem, enghalsigen Geschirr.

# Noch mehr Komfort und Energieersparnis bei den neuen Amica Modellen

Die Geschirrspüler von Amica sind vollgepackt mit praktischen Funktionen, die den Alltag erleichtern und mehr Zeit für anderes als den lästigen Abwasch schaffen. Zudem glänzen sie auch dieses Jahr mit weiter verbesserten Energieeffizienzen.

## Innovative Technologien für maximale Energieeffizienz



### Energieeffizienzklasse B

Wer einen Beitrag zum Umwelt- und Klimaschutz leisten möchte, ist bei den Geschirrspülern von Amica genau richtig. Denn viele Geräte überzeugen mit äußerst effizienten Energieeffizienzklassen. An der Spitze unsere Modelle EGSPVX 596 900 und EGSPV 594 400 mit der Energieeffizienz B.



### OpenDry – Türöffnung nach Programmende

Damit die Restfeuchtigkeit auf Geschirr und Besteck nach Spülende schnell verschwindet, öffnet sich die Tür durch die OpenDry Funktion völlig automatisch. So kann überschüssiger Wasserdampf nach der Trocknungsphase austreten und das Geschirr zeitnah in die Schränke geräumt werden.



### Komfortable Add+ Nachlegefunktion

Einen Teller vergessen und der Spüler läuft bereits? Kein Problem! Mit der Add+ Funktion kann der Spülvorgang unterbrochen werden. Die Wasserzufuhr stoppt sofort und macht ein Nachlegen möglich, ohne dass die Umgebung nass wird. Das blaue BlueDot-Licht am Boden signalisiert durch auffälliges Blinken genau die Phasen, wann die Tür geöffnet werden kann.



### EcoBar – übersichtliche Verbrauchsanzeige

Für diejenigen, die auf einen ressourcenschonenden Umgang Wert legen. Das informative EcoBar-Display zeigt zu jedem Programm und jeder Funktion die jeweiligen Verbrauchswerte. Werden die Spülparameter geändert, ändern sich auch die Verbrauchsdaten. So kann der Verbrauch von Strom und Wasser nach Wunsch flexibel variiert werden, z. B. durch die Funktion Zeitanpassung oder Energiesparen.





## EGSPV 590 900 mit ausgeklügeltem Hygienekonzept



### WaterSpinner 2.0 – präziser 3D-Sprüharm

Der sich drehende mittlere Sprüharm mit nach oben und unten ausgerichteten Wasserdüsen sorgt für eine effektive Spülwirkung. Der 3D-Sprüharm dreht sich in zwei Richtungen, horizontal und zusätzlich um die eigene Achse. Das erhöht den Wasserstrahl Druck. Ein umlaufender Bügel leitet die Wasserstrahlen äußerst präzise auf das Geschirr und in die Spülraumcken für garantierte Sauberkeit.



### SteamPower Pro – für absolute Sauberkeit

Für den besonders hohen Hygiene- und Glanzanspruch, denn ein integrierter Dampfgenerator erzeugt Dampf für die flächendeckende Reinigung auf den Geschirrtellen. In den Programmzyklus sind zwei Dampfphasen integriert: zu Spülbeginn, um hartnäckige Verkrustungen aufzuweichen. Und am Programmende, um perfekt sauber glänzendes und getrocknetes Geschirr sofort in den Schrank einräumen zu können.



### UV Licht und 70°C – für höchste Hygiene

Wer mit Rücksicht auf Kleinkinder oder Allergiker höchste Hygieneanforderungen stellt, dem bieten sich gleich zwei Vorteile. Zum einen die integrierte UV-Beleuchtung, die jeden Winkel durchdringt. Ultraviolettes Licht beseitigt Bakterien und Keime von Geschirr und Innenraum. Das Licht erlischt bei Türöffnung und nach Programmende. Zum anderen garantiert das spezielle Hygieneprogramm bei heißen 70°C mit dem verlängerten Hauptspülgang 99% Keimfreiheit und absolute Sauberkeit.



Maximale Flexibilität, optimaler Beladungskomfort

# Auf Knopfdruck glänzend



## Super praktisch: Flex-Besteckschublade

Sie sorgt als komfortable Vollauszugsvariante in einer angenehmen Beladungshöhe für glänzende Spülergebnisse bei Besteckteilen und schafft zusätzlichen Raum im Unterkorb. Durch die getrennte Anordnung werden Löffel, Gabeln, etc. besonders gründlich gereinigt. Zudem kann die Schublade je nach Anforderung flexibel umgebaut werden.



## Verschiebbares SmartTray für mehr Flexibilität

Das praktische SmartTray ist als variable Besteckschublade ideal zum Spülen von Besteckteilen. Da es nur halb so breit wie der Spüler und dazu verschiebbar ist, lässt sich der Platz unterhalb der Lade flexibel einteilen, auch für höheres Geschirr oder Gläser. Das sorgt für eine optimale Raumnutzung und gleichzeitig für beste Spülergebnisse.



## Weinglashalter zum Schutz wertvoller Gläser

Als praktisches Zubehör für den Unterkorb sorgt der Weinglashalter für sicheren Halt langstieliger Gläser. Damit braucht man vor Kratzern oder einem versehentlichen Umkippen der empfindlichen Gläser keine Angst zu haben. Das schonende Glasprogramm unterstützt die Pflege. Für lang anhaltenden Glanz!



## BlueDot als optisches Signal

Völlig unsichtbar und unbemerkt verstecken sich die voll integrierbaren Geschirrspüler hinter den Möbelfronten. Nur ein akustisches Signal kündigt das Programmende an. Ab jetzt gibt es auch einen optischen Hinweis. Denn so lange der Spülprozess läuft, projiziert ein blauer LED Punkt auf dem Fußboden diesen Status. Er erlischt nach Ablauf des Spülvorgangs und es ist klar, der Geschirrspüler kann geöffnet werden.



## Aquaspray: 3. Sprühebene

Der 3. Sprüharm an der Decke des Spülinnenraums sorgt dafür, dass durch das zusätzliche Einsprühen von der Decke der Oberkorb intensiv von oben bis unten gereinigt wird. In den unteren Körben drehen sich die beiden unteren Sprüharme in verschiedenen Richtungen und sorgen für effektive Schmutzablösung und glänzendes Klarspülen.



## Technische Feinessen von Amica

# Starke Ausstattungsdetails

### Unsichtbar: Vollintegrierbare Variante

Bei vollintegrierten Geschirrspülern ist die Front komplett verblendet. Schalter und Anzeigen sind innenliegend.

### Mehr Sicherheit mit elektronischem Aquastopp

Bei möglichen Defekten stoppt dieser die Wasserzufuhr direkt am Wasserhahn und verhindert dadurch Überschwemmungen.

### Teilintegriert mit Blende aus Edelstahl

Teilintegrierte Geschirrspüler von Amica besitzen hingegen eine hochwertige Blende aus gefalztem Edelstahl mit sichtbaren Bedienelementen.

### Zonenspülen für kleine Mengen

Die ideale Einstellung für kleine Geschirrmengen in nur einer Spülzone. Wählbar zwischen der Nutzung von Unter- oder Oberkorb, z. B. bei Gläsern, die am besten schonend im Oberkorb gespült werden.

### Praktisch mit Quickmatic

Sogar bei voller Beladung kann der Oberkorb leicht mit einem Handgriff in der Höhe verstellt werden, um im Innenraum die Zonen an verschiedene Geschirr-Formate anzupassen. Verstellbare Tassenablagen und faltbare Gitter sorgen außerdem für mehr Flexibilität bei der Beladung.

### Leise BLDC-Technik

Moderne bürstenlose BLDC-Motoren zeichnen sich durch Schnelligkeit, Energieeffizienz und Langlebigkeit aus. Sie haben den besonderen Vorteil, sehr leise und mit besten Spülergebnissen zu arbeiten, auch falls ein Schnell- oder Kurzprogramm gewählt wird oder die Maschine in der Nacht laufen soll.

### Edelstahl-Innenraum mit LED-Beleuchtung

Edelstahl ist langlebig, besonders hygienisch und leicht zu reinigen, deshalb die 1. Wahl bei der Ausstattung des Innenraums. Ebenfalls eine gute Wahl sind Modelle mit praktischer LED-Beleuchtung, die einen guten Überblick ermöglichen.

### Spülmittelfach mit klugem System

Der Deckel des Spülmittelfachs klappt nicht, sondern schiebt sich seitlich bei Beginn des Spülvorganges auf. Vorteil: Er öffnet sich auch dann, wenn sich ein großes Geschirrtteil direkt davor befindet.

### Flexible Zeiteinteilung mit Startzeitverzögerung

Der Spülgang beginnt erst zur eingestellten Zeit, so dass man den Endzeitpunkt nach dem eigenen Bedarf definieren kann. Wählbar sind je nach Modell 1 bis 24 Stunden oder der Turnus 3, 6, 9 oder 3, 6, 9, 12 Stunden.

Für jeden Bedarf die geeignete Wahl

# Alle Programme auf einen Blick

	<b>EGSPVX 596 900</b>	<b>EGSPV 594 400</b>	<b>EGSPV 590 900</b>	<b>EGSPV 594 900</b>	<b>EGSPV 597 916</b>
<b>Programme</b>	Auto 55-65°C Hygiene 72°C Eco 49°C 90 min 60°C Nachtprogramm 60°C Normal 60°C Schnell 55°C Einweichen kalt AutoClean 70°	Auto 55-65°C Hygiene 70°C Eco 50°C 58 min 60°C AutoClean 60°C Einweichen Nachtprogramm 60°C	Auto 50-55°C Hygiene 70°C Eco 50°C 58 min 55°C AutoClean 70°C Glas 50°C Kurz 45°C Einweichen Nachtprogramm 60°C	Auto 55-65°C Hygiene 70°C Eco 50°C 60 min 55°C AutoClean 60°C Einweichen kalt Nachtprogramm 60°C	Auto 55-65°C Hygiene 70°C Eco 50°C 60 min 55°C AutoClean 70°C
	<b>EGSPV 593 911</b> <b>EGSP 14797-1 E</b> <b>EGSP 569 900 E</b>	<b>EGSPV 586 901</b>	<b>EGSPV 597 910</b> <b>EGSPV 587 921</b> <b>EGSPV 587 915</b>	<b>EGSP 566 101 E</b>	<b>EGSP 574 100 E</b>
<b>Programme</b>	Intensiv 65°C Eco 50/45°C 90 min 55/60°C Schnell 45/50°C	Auto 45-55°C Hygiene 70°C Eco 50°C 60 min 55°C AutoClean 70°C Nachtprogramm 60°C	Hygiene 70°C Eco 45/50°C 60 min 60/55°C AutoClean 70°C Schnell 40/45/50°C	Auto 55-65°C Hygiene 72°C Intensiv 65°C Eco 50°C 60 min 60°C Glas 50°C Schnell 45°C	Intensiv 65°C Eco 50°C Glas 50°C 90 Min. 55°C Universal 55°C Kurz 40°C
	<b>EGSP 573 911 E</b> <b>EGSP 561 000 E</b> <b>EGSP 560 911 E</b> <b>EGSPU 513 911 E</b> <b>EGSPU 500 911 E</b>	<b>EGSPU 514 931 E</b>			
<b>Programme</b>	Intensiv 65°C Eco 50/45°C Universal 55°C 90 min 55°C Glas 50°C Schnell 40°C	Auto 55-65°C Intensiv 65°C Universal 55°C Eco 50°C Glas 50°C 90 Min. 60°C Kurz 45°C Einweichen			

## Praktische Programme und Funktionen

### Programm AutoClean

100 % Spülhygiene und Sauberkeit fängt in der Maschine an. Das Programm Selbstreinigung reinigt mit heißen 70°C effektiv den gesamten Spülinnenraum bis in die letzte Ecke, einschließlich Filter. Das garantiert nicht nur die perfekte Reinheit des Geschirrs, sondern sorgt auch für eine lange Lebensdauer der Maschine. Nach 20 Spülgängen wird automatisch an das Programm erinnert.

### Programm 60 oder 58 Minuten

Perfekt gespültes und getrocknetes Geschirr in nur einer Stunde. Wenn es mal schneller gehen muss, sichert dieses Programm die volle Spüleleistung in nur 60 Minuten, inklusive Vorspülen und Trocknen. Das spart Zeit, mindert aber nicht das Spülergebnis, denn auch hier sind exzellent sauberes Geschirr und glänzendes Glas direkt aus der Maschine garantiert.

### Automatikprogramm

Kein langes Suchen nach der richtigen Einstellung. Der integrierte Schmutz-Sensor erkennt den Verschmutzungsgrad der jeweiligen Beladung automatisch und passt Temperatur, Wasser- und Zeitbedarf präzise an. Optimal abgestimmt für den effizienten Einsatz von Wasser und Energie.

### Nachtprogramm 60°C

Psst, jetzt muss leise gespült werden! Das richtige Programm für Familien mit Kleinkindern, offene Wohnküchen oder für diejenigen, die die Spülmaschine gerne auch mal nachts starten. Das Programm läuft gezielt leise, ohne aber auf zuverlässige Spülergebnisse zu verzichten.

### Funktion Extra Trocknen

Für extragründliche Trocknungsergebnisse, insbesondere für Kunststoffgeschirr, ist die Zusatzoption „Extra Trocknen“ bei bestimmten Programmen zuwählbar. Dabei wird mehr Wärme abgegeben, um den Trocknungszyklus der Beladung zu verlängern. So kommt sogar schwierig zu trocknendes Geschirr gründlich getrocknet aus dem Geschirrspüler.



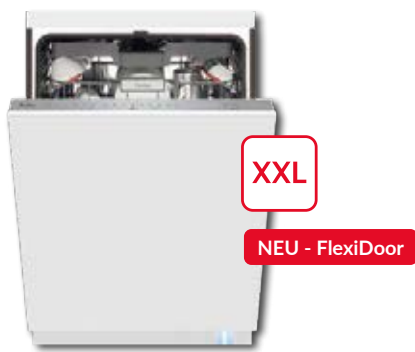

**Einbau-Geschirrspüler, vollintegriert, 60 cm, XXL  
EGSPVX 596 900**

**Voll integriertes Bedienfeld**

- 16 Maßgedecke
- BLDC-Motor: brushless, wartungsarm
- Aquastopp Sicherheitsschlauch, elektronisch
- LED Display Weiß
- **FlexiDoor - Schlepptür**
- Startzeitvorwahl, 1-24 h, Restzeitanzeige
- 9 Programme, mit Automatikprogramm
- 6 Spültemperaturen, Extra trocknen
- EcoBar Verbrauchsanzeige
- **BlueDot - Spot auf dem Boden**
- **OpenDry - Türöffnung nach Programmende**
- Zonenspülen
- Klarspüler-, Salzangelanzeige
- **Flex Besteckschublade**
- **Aqua Spray mit 3 Sprüharmen**
- DeepWash - Flaschenreinigungsdüsen im Oberkorb
- Quickmatic, beladener Oberkorb höhenverstellbar
- verstellbare Tassenablage
- Oberkorb mit faltbaren Gittern
- Unterkorb mit faltbaren Gittern
- seitliche Messerauflage Unterkorb
- Innenbehälter: Edelstahl

**Technische Daten (Ref-Programm: ECO 3:35 h)\***

- Energieeffizienzklasse: B
- Energieverbrauch pro 100 Spülgänge: 66 kWh
- Wasserverbrauch pro Spülgang: 9,3 l
- Luftschallemission: 42 dB (A) re 1 pW, Klasse: B
- Nische (HxBxT): 860-910 x 600 x min. 580 mm
- hocheinbaubar
- Frontjustierung: 4,0-11,0 kg Möbelfrontgewicht
- von vorne verstellbare Hinterfüße
- Anschlusswert: 1,99 kW
- Spannung/Frequenz: 230 V / 50 Hz
- Kabellänge mit Schuko-stecker: 180 cm, Position Rückseite: rechts
- Schlauchlänge Zu-/Ab-lauf: 203 / 180 cm, Position Rückseite: rechts / rechts
- Gewicht netto/brutto: 37,0 / 42,5 kg
- Transportmaße (HxBxT): 890 x 665 x 670 mm

EAN 5906006938154

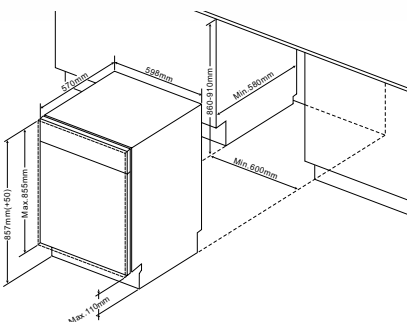

Zubehör siehe Seite 168.

\*Nach delegierter Verordnung (EU) Nr. 2019/2017.



**Einbau-Geschirrspüler, vollintegriert, 60 cm  
EGSPV 594 400**

**Voll integriertes Bedienfeld**

- 14 Maßgedecke
- BLDC-Motor: brushless, wartungsarm
- Aquastopp Sicherheitsschlauch, elektronisch
- LED Display Weiß
- Startzeitvorwahl, 1-24 h
- 7 Programme, mit Automatikprogramm
- 5 Spültemperaturen, Extra trocknen
- EcoBar Verbrauchsanzeige
- **BlueDot - Spot auf dem Boden**
- **OpenDry - Türöffnung nach Programmende**
- Zonenspülen
- Klarspüler-, Salzangelanzeige
- Add+ Nachlegefunktion
- **Flex Besteckschublade**
- Aqua Spray mit 3 Sprüharmen
- verstellbare Tassenablage
- Oberkorb mit faltbaren Gittern
- Unterkorb mit faltbaren Gittern
- Antibacteria-Filter
- Innenbehälter: Edelstahl

**Technische Daten (Ref-Programm: ECO 3:40 h)\***

- Energieeffizienzklasse: B
- Energieverbrauch pro 100 Spülgänge: 65 kWh
- Wasserverbrauch pro Spülgang: 10,5 l
- Luftschallemission: 40 dB (A) re 1 pW, Klasse: B
- Nische (HxBxT): 820-870 x 600 x min. 580 mm
- hocheinbaubar
- Frontjustierung: 5,0-7,0 kg Möbelfrontgewicht
- von vorne verstellbare Hinterfüße
- Anschlusswert: 1,93 kW
- Spannung/Frequenz: 230 V / 50 Hz
- Kabellänge mit Schuko-stecker: 150 cm, Position Rückseite: rechts
- Schlauchlänge Zu-/Ab-lauf: 150 / 140 cm, Position Rückseite: rechts / rechts
- Gewicht netto/brutto: 45,5 / 52,5 kg
- Transportmaße (HxBxT): 890 x 645 x 645 mm

EAN 5906006938109

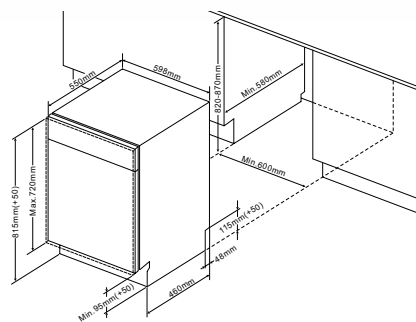

**Einbau-Geschirrspüler, vollintegriert, 60 cm  
EGSPV 590 900**

**Voll integriertes Bedienfeld**

- 14 Maßgedecke
- **LED Innenbeleuchtung, mit Hygiene UV-Licht**
- BLDC-Motor: brushless, wartungsarm
- Aquastopp Sicherheitsschlauch, elektronisch
- LED Display Weiß
- Startzeitvorwahl, 1-24 h
- 9 Programme, mit Automatikprogramm
- 4 Spültemperaturen, Extra trocknen
- **SteamPower Pro**
- **WaterSpinner 2.0 - präziser 3D-Sprüharm**
- EcoBar Verbrauchsanzeige
- **BlueDot - Spot auf dem Boden**
- **OpenDry - Türöffnung nach Programmende**
- Zonenspülen
- Klarspüler-, Salzangelanzeige
- Add+ Nachlegefunktion
- **Flex Besteckschublade**
- Aqua Spray mit 3 Sprüharmen
- Quickmatic, beladener Oberkorb höhenverstellbar
- verstellbare Tassenablage
- Unterkorb mit faltbaren Gittern
- hintere Zusatzablage am Unterkorb, Backblechhalter am Unterkorb
- Weinglaskorb
- Antibacteria-Filter
- Innenbehälter: Edelstahl

**Technische Daten (Ref-Programm: ECO 3:50 h)\***

- Energieeffizienzklasse: C
- Energieverbrauch pro 100 Spülgänge: 75 kWh
- Wasserverbrauch pro Spülgang: 9,8 l
- Luftschallemission: 42 dB (A) re 1 pW, Klasse: B
- Nische (HxBxT): 820-870 x 600 x min. 580 mm
- hocheinbaubar
- Frontjustierung: 3,2-7,0 kg Möbelfrontgewicht
- von vorne verstellbare Hinterfüße
- Anschlusswert: 1,93 kW
- Spannung/Frequenz: 230 V / 50 Hz
- Kabellänge mit Schuko-stecker: 150 cm, Position Rückseite: rechts
- Schlauchlänge Zu-/Ab-lauf: 150 / 140 cm, Position Rückseite: rechts / rechts
- Gewicht netto/brutto: 45,0 / 52,0 kg
- Transportmaße (HxBxT): 890 x 645 x 645 mm

EAN 5906006914516

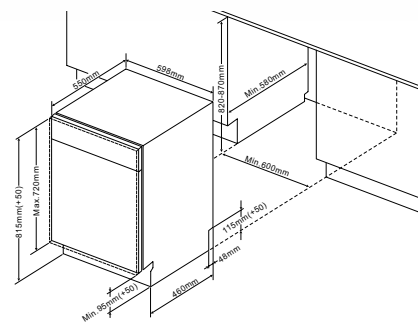



NEU



NEU



NEU



**Einbau-Geschirrspüler, vollintegriert, 60 cm  
EGSPV 594 900**

**Voll integriertes Bedienfeld**

- 14 Maßgedecke
- Aquastopp Sicherheitsschlauch, elektronisch
- LED Display Weiß
- Startzeitvorwahl, 1-24 h
- 7 Programme, mit Automatikprogramm
- 5 Spültemperaturen, Extra trocknen
- EcoBar Verbrauchsanzeige
- **BlueDot - Spot auf dem Boden**
- **OpenDry - Türöffnung nach Programmende**
- Zonenspülen
- Klarspüler-, Salzangelanzeige
- Add+ Nachlegefunktion
- **SmartTray 1/2 Besteckschublade**
- Besteckkorb
- Aqua Spray mit 3 Sprüharmen
- verstellbare Tassenablage
- Oberkorb mit faltbaren Gittern
- Unterkorb mit faltbaren Gittern
- Innenbehälter: Edelstahl

**Technische Daten (Ref-Programm: ECO 3:40 h)\***

- Energieeffizienzklasse: C
- Energieverbrauch pro 100 Spülgänge: 75 kWh
- Wasserverbrauch pro Spülgang: 9,8 l
- Luftschallemission: 44 dB (A) re 1 pW, Klasse: B
- Nische (HxBxT): 820-870 x 600 x min. 580 mm
- hocheinbaubar
- Frontjustierung: 5,0-7,0 kg Möbelfrontgewicht
- von vorne verstellbare Hinterfüße
- Anschlusswert: 1,93 kW
- Spannung/Frequenz: 230 V / 50 Hz
- Kabellänge mit Schukostecker: 150 cm, Position Rückseite: mittig
- Schlauchlänge Zu-/Abfluss: 150 / 140 cm, Position Rückseite: rechts / rechts
- Gewicht netto/brutto: 35,0 / 42,0 kg
- Transportmaße (HxBxT): 890 x 645 x 645 mm

EAN 5906006941468

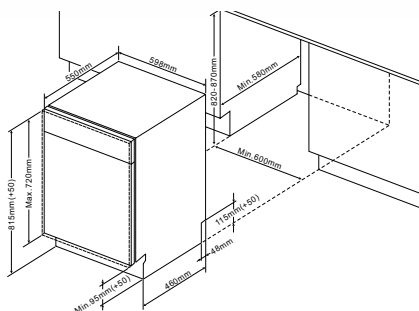

**Einbau-Geschirrspüler, vollintegriert, 60 cm  
EGSPV 597 916**

**Voll integriertes Bedienfeld**

- 13 Maßgedecke
- Aquastopp Sicherheitsschlauch, elektronisch
- Startzeitvorwahl, 3/6/9 h
- 5 Programme, mit Automatikprogramm
- 5 Spültemperaturen, Extra trocknen
- EcoBar Verbrauchsanzeige
- **OpenDry - Türöffnung nach Programmende**
- Halbbeladung
- Klarspüler-, Salzangelanzeige
- Besteckkorb
- verstellbare Tassenablage
- seitliche Ablage im Oberkorb für lange Besteckteile
- Oberkorb mit faltbaren Gittern
- Unterkorb mit faltbaren Gittern
- Antibacteria-Filter
- Innenbehälter: Edelstahl

**Technische Daten (Ref-Programm: ECO 3:18 h)\***

- Energieeffizienzklasse: D
- Energieverbrauch pro 100 Spülgänge: 84 kWh
- Wasserverbrauch pro Spülgang: 11,0 l
- Luftschallemission: 47 dB (A) re 1 pW, Klasse: C
- Nische (HxBxT): 820-870 x 600 x min. 580 mm
- hocheinbaubar
- Frontjustierung: 5,0-7,0 kg Möbelfrontgewicht
- von vorne verstellbare Hinterfüße
- Anschlusswert: 1,93 kW
- Spannung/Frequenz: 230 V / 50 Hz
- Kabellänge mit Schukostecker: 150 cm, Position Rückseite: mittig
- Schlauchlänge Zu-/Abfluss: 150 / 140 cm, Position Rückseite: rechts / rechts
- Gewicht netto/brutto: 32,5 / 39,5 kg
- Transportmaße (HxBxT): 890 x 645 x 645 mm

EAN 5906006941475

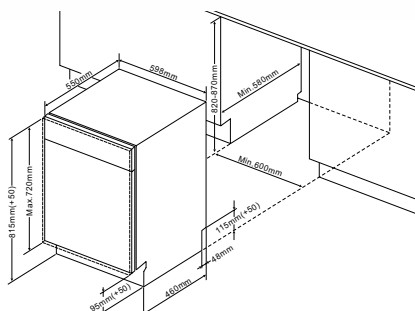

**Einbau-Geschirrspüler, vollintegriert, 60 cm  
EGSPV 593 911**

**Voll integriertes Bedienfeld**

- 13 Maßgedecke
- Aquastopp Sicherheitsschlauch, elektronisch
- Startzeitvorwahl, 3/6/9 h
- 4 Programme
- 3 Spültemperaturen
- **OpenDry - Türöffnung nach Programmende**
- Halbbeladung
- Klarspüler-, Salzangelanzeige
- Besteckkorb
- verstellbare Tassenablage
- seitliche Ablage im Oberkorb für lange Besteckteile
- Oberkorb mit faltbaren Gittern
- Unterkorb mit faltbaren Gittern
- Innenbehälter: Edelstahl

**Technische Daten (Ref-Programm: ECO 3:18 h)\***

- Energieeffizienzklasse: D
- Energieverbrauch pro 100 Spülgänge: 84 kWh
- Wasserverbrauch pro Spülgang: 11,0 l
- Luftschallemission: 47 dB (A) re 1 pW, Klasse: C
- Nische (HxBxT): 820-870 x 600 x min. 580 mm
- hocheinbaubar
- Frontjustierung: 5,0-7,0 kg Möbelfrontgewicht
- von vorne verstellbare Hinterfüße
- Anschlusswert: 1,93 kW
- Spannung/Frequenz: 230 V / 50 Hz
- Kabellänge mit Schukostecker: 150 cm, Position Rückseite: rechts
- Schlauchlänge Zu-/Abfluss: 150 / 140 cm, Position Rückseite: rechts / rechts
- Gewicht netto/brutto: 32,5 / 39,0 kg
- Transportmaße (HxBxT): 890 x 645 x 645 mm

EAN 5906006941482

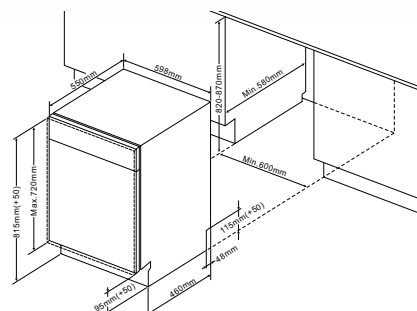

Zubehör siehe Seite 168.

\*Nach delegierter Verordnung (EU) Nr. 2019/2017.



**Einbau-Geschirrspüler, vollintegriert, 60 cm  
EGSPV 597 910**

**Voll integriertes Bedienfeld**

- 12 Maßgedecke
- Startzeitvorwahl, 3/6/9 h
- 5 Programme
- 4 Spültemperaturen, Extra trocknen
- Halbbeladung
- **Klarspüler-, Salzangelanzeige**
- Besteckkorb
- verstellbare Tassenablage
- seitliche Ablage im Oberkorb für lange Besteckteile
- Innenbehälter: Edelstahl / Kunststoffboden

**Technische Daten (Ref-Programm: ECO 3:50 h)\***

- Energieeffizienzklasse: E
- Energieverbrauch pro 100 Spülgänge: 92 kWh
- Wasserverbrauch pro Spülgang: 11,0 l
- Luftschallemission: 49 dB (A) re 1 pW, Klasse: C
- Nische (HxBxT): 820-870 x 600 x min. 580 mm
- hocheinbaubar
- Frontjustierung: 3,2-7,0 kg Möbelfrontgewicht
- von vorne verstellbare Hinterfüße
- Anschlusswert: 1,93 kW
- Spannung/Frequenz: 230 V / 50 Hz
- Kabellänge mit Schuko-stecker: 150 cm, Position Rückseite: mittig
- Schlauchlänge Zu-/Ablauf: 150 / 140 cm, Position Rückseite: rechts / rechts
- Gewicht netto/brutto: 28,5 / 34,5 kg
- Transportmaße (HxBxT): 890 x 645 x 645 mm

EAN 5906006914615

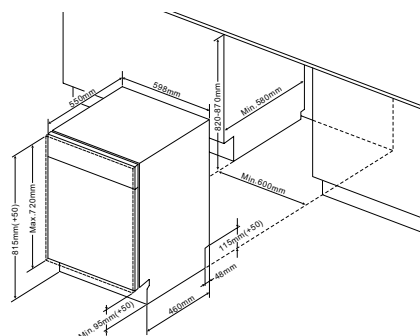

NEU



**Einbau-Geschirrspüler, vollintegriert, 45 cm  
EGSPV 586 901**

**Voll integriertes Bedienfeld**

- 10 Maßgedecke
- Aquastopp Sicherheitsschlauch, elektronisch
- LED Display Weiß

- Startzeitvorwahl, 1-24 h
- 6 Programme, mit Automatikprogramm
- 5 Spültemperaturen, Extra trocknen
- EcoBar Verbrauchsanzeige
- **BlueDot - Spot auf dem Boden**
- **OpenDry - Türöffnung nach Programmende**
- Zonenspülen
- Klarspüler-, Salzangelanzeige
- Add+ Nachlegefunktion
- **SmartTray 1/2 Besteckschublad**
- Besteckkorb
- Aqua Spray mit 3 Sprüharmen
- verstellbare Tassenablage
- Unterkorb mit faltbaren Gittern
- Antibacteria-Filter
- Innenbehälter: Edelstahl

**Technische Daten (Ref-Programm: ECO 3:35 h)\***

- Energieeffizienzklasse: C
- Energieverbrauch pro 100 Spülgänge: 59 kWh
- Wasserverbrauch pro Spülgang: 8,5 l
- Luftschallemission: 42 dB (A) re 1 pW, Klasse: B
- Nische (HxBxT): 820-870 x 450 x min. 580 mm
- hocheinbaubar
- Frontjustierung: 3,5-5,0 kg Möbelfrontgewicht
- von vorne verstellbare Hinterfüße
- Anschlusswert: 1,93 kW
- Spannung/Frequenz: 230 V / 50 Hz
- Kabellänge mit Schuko-stecker: 150 cm, Position Rückseite: mittig
- Schlauchlänge Zu-/Ablauf: 150 / 140 cm, Position Rückseite: rechts / rechts
- Gewicht netto/brutto: 31,0 / 35,5 kg
- Transportmaße (HxBxT): 890 x 495 x 645 mm

EAN 5906006941505

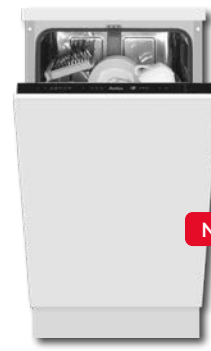
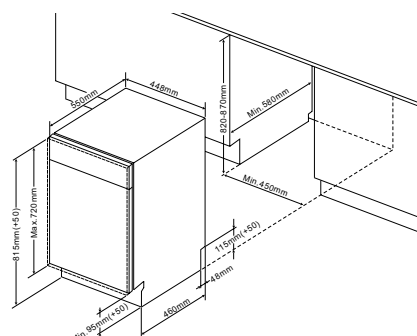

NEU



**Einbau-Geschirrspüler, vollintegriert, 45 cm  
EGSPV 587 921**

**Voll integriertes Bedienfeld**

- 10 Maßgedecke
- Aquastopp Sicherheitsschlauch, elektronisch

- Startzeitvorwahl, 3/6/9 h
- 5 Programme
- 4 Spültemperaturen, Extra trocknen
- EcoBar Verbrauchsanzeige
- **OpenDry - Türöffnung nach Programmende**
- Halbbeladung
- Klarspüler-, Salzangelanzeige
- Besteckkorb
- verstellbare Tassenablage
- seitliche Ablage im Oberkorb für lange Besteckteile
- Unterkorb mit faltbaren Gittern
- Antibacteria-Filter
- Innenbehälter: Edelstahl

**Technische Daten (Ref-Programm: ECO 3:35 h)\***

- Energieeffizienzklasse: D
- Energieverbrauch pro 100 Spülgänge: 67 kWh
- Wasserverbrauch pro Spülgang: 9,0 l
- Luftschallemission: 44 dB (A) re 1 pW, Klasse: B
- Nische (HxBxT): 820-870 x 450 x min. 580 mm
- hocheinbaubar
- Frontjustierung: 3,5-5,0 Kg Möbelfrontgewicht
- von vorne verstellbare Hinterfüße
- Anschlusswert: 1,93 kW
- Spannung/Frequenz: 230 V / 50 Hz
- Kabellänge mit Schuko-stecker: 150 cm, Position Rückseite: rechts
- Schlauchlänge Zu-/Ablauf: 150 / 140 cm, Position Rückseite: rechts / rechts
- Gewicht netto/brutto: 31,0 / 35,5 kg
- Transportmaße (HxBxT): 890 x 495 x 645 mm

EAN 5906006941512

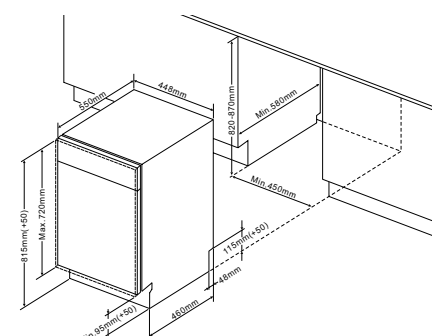





NEU

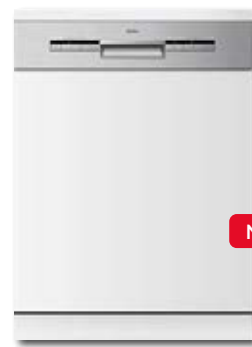

NEU



**Einbau-Geschirrspüler, vollintegriert, 45 cm  
EGSPV 587 915**

**Voll integriertes Bedienfeld**

- 9 Maßgedecke
- Aquastopp Sicherheitsschlauch, elektronisch
- Startzeitvorwahl, 3/6/9 h
- 5 Programme
- 4 Spültemperaturen, Extra trocknen
- Halbbeladung
- Klarspüler-, Salzangelanzeige
- Besteckkorb
- verstellbare Tassenablage
- seitliche Ablage im Oberkorb für lange Besteckteile
- Unterkorb mit faltbaren Gittern
- Innenbehälter: Edelstahl

**Technische Daten (Ref-Programm: ECO 3:55 h)\***

- Energieeffizienzklasse: E
- Energieverbrauch pro 100 Spülgänge: 70 kWh
- Wasserverbrauch pro Spülgang: 9,0 l
- Luftschallemission: 49 dB (A) re 1 pW, Klasse: C
- Nische (HxBxT): 820-870 x 450 x min. 580 mm
- hocheinbaubar
- Frontjustierung: 3,2-6,0 Kg Möbelfrontgewicht
- von vorne verstellbare Hinterfüße
- Anschlusswert: 1,93 kW
- Spannung/Frequenz: 230 V / 50 Hz
- Kabellänge mit SchukoStecker: 150 cm, Position Rückseite: mittig
- Schlauchlänge Zu-/Abfluss: 150 / 140 cm, Position Rückseite: rechts / rechts
- Gewicht netto/brutto: 30,5 / 36,5 kg
- Transportmaße (HxBxT): 890 x 495 x 645 mm

EAN 5906006915025

**Einbau-Geschirrspüler, integriert, 60 cm  
EGSP 566 101 E**

**Edelstahlblende**

- 14 Maßgedecke
- Aquastopp Sicherheitsschlauch, elektronisch
- LED Display Weiß
- Startzeitvorwahl, 1-24 h
- 7 Programme, mit Automatikprogramm
- 6 Spültemperaturen, Extra trocknen
- **OpenDry - Türöffnung nach Programmende**
- Zonenspülen
- Klarspüler-, Salzangelanzeige
- **SmartTray 1/2 Besteckschublade**
- Besteckkorb
- verstellbare Tassenablage
- Oberkorb mit faltbaren Gittern
- Unterkorb mit faltbaren Gittern
- Antibacteria-Filter
- Innenbehälter: Edelstahl

**Technische Daten (Ref-Programm: ECO 3:40 h)\***

- Energieeffizienzklasse: C
- Energieverbrauch pro 100 Spülgänge: 75 kWh
- Wasserverbrauch pro Spülgang: 9,8 l
- Luftschallemission: 44 dB (A) re 1 pW, Klasse: B
- Nische (HxBxT): 820-870 x 600 x min. 580 mm
- hocheinbaubar
- Frontjustierung: 4,0-6,0 kg Möbelfrontgewicht
- von vorne verstellbare Hinterfüße
- Anschlusswert: 1,93 kW
- Spannung/Frequenz: 230 V / 50 Hz
- Kabellänge mit SchukoStecker: 150 cm, Position Rückseite: mittig
- Schlauchlänge Zu-/Abfluss: 150 / 140 cm, Position Rückseite: rechts / rechts
- Gewicht netto/brutto: 37,0 / 44,0 kg
- Transportmaße (HxBxT): 890 x 645 x 645 mm

EAN 5906006941529

**Einbau-Geschirrspüler, integriert, 60 cm  
EGSP 574 100 E**

**Edelstahlblende**

- 14 Maßgedecke
- Aquastopp Sicherheitsschlauch, elektronisch
- Startzeitvorwahl, 3/6/9/12 h
- 6 Programme
- 4 Spültemperaturen
- **OpenDry - Türöffnung nach Programmende**
- Halbbeladung
- Klarspüler-, Salzangelanzeige
- **Flex Besteckschublade**
- Aqua Spray mit 3 Sprüharmen
- Quickmatic, beladener Oberkorb höhenverstellbar
- verstellbare Tassenablage
- Unterkorb mit faltbaren Gittern
- Innenbehälter: Edelstahl

**Technische Daten (Ref-Programm: ECO 3:18 h)\***

- Energieeffizienzklasse: D
- Energieverbrauch pro 100 Spülgänge: 85 kWh
- Wasserverbrauch pro Spülgang: 11,0 l
- Luftschallemission: 49 dB (A) re 1 pW, Klasse: C
- Nische (HxBxT): 820-870 x 600 x min. 580 mm
- hocheinbaubar
- Frontjustierung: 4,0-6,0 kg Möbelfrontgewicht
- von vorne verstellbare Hinterfüße
- Anschlusswert: 1,93 kW
- Spannung/Frequenz: 230 V / 50 Hz
- Kabellänge mit SchukoStecker: 150 cm, Position Rückseite: mittig
- Schlauchlänge Zu-/Abfluss: 150 / 140 cm, Position Rückseite: rechts / rechts
- Gewicht netto/brutto: 34,5 / 41,5 kg
- Transportmaße (HxBxT): 890 x 645 x 645 mm

EAN 5906006941536

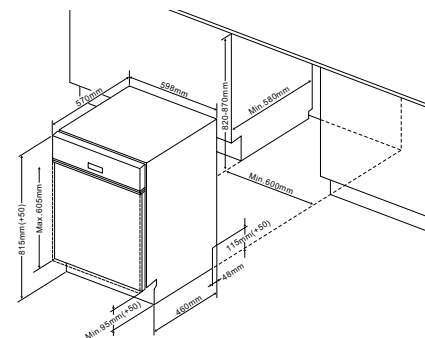
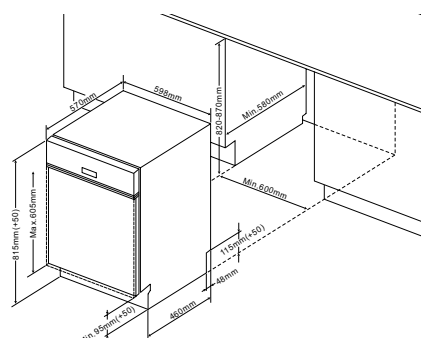
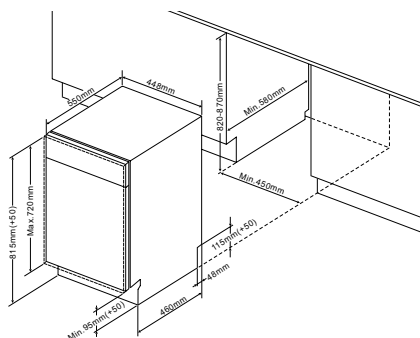

Zubehör siehe Seite 168.

\*Nach delegierter Verordnung (EU) Nr. 2019/2017.



NEU



NEU



**Einbau-Geschirrspüler, integriert, 60 cm  
EGSP 573 911 E**

**Edelstahlblende**

- 13 Maßgedecke
- Aquastopp Sicherheitsschlauch, elektronisch
- Startzeitvorwahl, 3/6/9/12 h
- 6 Programme
- 4 Spültemperaturen
- **OpenDry - Türöffnung nach Programmende**
- Halbbeladung
- Klarspüler-, Salzmengeanzeige
- Besteckkorb
- verstellbare Tassenablage
- seitliche Ablage im Oberkorb für lange Besteckteile
- Oberkorb mit faltbaren Gittern
- Unterkorb mit faltbaren Gittern
- Innenbehälter: Edelstahl

**Technische Daten (Ref-Programm: ECO 3:18 h)\***

- Energieeffizienzklasse: D
- Energieverbrauch pro 100 Spülgänge: 84 kWh
- Wasserverbrauch pro Spülgang: 11,0 l
- Luftschallemission: 47 dB (A) re 1 pW, Klasse: C
- Nische (HxBxT): 820-870 x 600 x min. 580 mm
- hocheinbaubar
- Frontjustierung: 3,2-6,0 kg Möbelfrontgewicht
- von vorne verstellbare Hinterfüße
- Anschlusswert: 1,93 kW
- Spannung/Frequenz: 230 V / 50 Hz
- Kabellänge mit Schuko-stecker: 150 cm, Position Rückseite: rechts
- Schlauchlänge Zu-/Ablauf: 150 / 140 cm, Position Rückseite: rechts / rechts
- Gewicht netto/brutto: 34,5 / 41,5 kg
- Transportmaße (HxBxT): 890 x 645 x 645 mm

EAN 5906006941543

**Einbau-Geschirrspüler, integriert, 60 cm  
EGSP 14797-1 E**

**Edelstahlblende**

- 12 Maßgedecke
- Aquastopp Sicherheitsschlauch, elektronisch
- Startzeitvorwahl, 3/6/9 h
- 4 Programme
- 4 Spültemperaturen
- Halbbeladung
- Klarspüler-, Salzmengeanzeige
- Besteckkorb, verschiebbar
- verstellbare Tassenablage
- seitliche Ablage im Oberkorb für lange Besteckteile
- Unterkorb mit faltbaren Gittern
- Innenbehälter: Edelstahl

**Technische Daten (Ref-Programm: ECO 3:40 h)\***

- Energieeffizienzklasse: E
- Energieverbrauch pro 100 Spülgänge: 92 kWh
- Wasserverbrauch pro Spülgang: 11,0 l
- Luftschallemission: 49 dB (A) re 1 pW, Klasse: C
- Nische (HxBxT): 820-870 x 600 x min. 580 mm
- hocheinbaubar
- Frontjustierung: 3,2-6,0 kg Möbelfrontgewicht
- von vorne verstellbare Hinterfüße
- Anschlusswert: 1,93 kW
- Spannung/Frequenz: 230 V / 50 Hz
- Kabellänge mit Schuko-stecker: 150 cm, Position Rückseite: mittig
- Schlauchlänge Zu-/Ablauf: 150 / 140 cm, Position Rückseite: rechts / rechts
- Gewicht netto/brutto: 33,0 / 39,5 kg
- Transportmaße (HxBxT): 884 x 630 x 635 mm

EAN 4040729147972

**Einbau-Geschirrspüler, integriert, 45 cm  
EGSP 560 911 E**

**Edelstahlblende**

- 10 Maßgedecke
- Aquastopp Sicherheitsschlauch, elektronisch
- Startzeitvorwahl, 3/6/9/12 h
- 6 Programme
- 5 Spültemperaturen
- **OpenDry - Türöffnung nach Programmende**
- Halbbeladung
- Klarspüler-, Salzmengeanzeige
- **SmartTray 1/2 Besteckschublade**
- Besteckkorb
- Aqua Spray mit 3 Sprühharmen
- verstellbare Tassenablage
- seitliche Ablage im Oberkorb für lange Besteckteile
- Unterkorb mit faltbaren Gittern
- Innenbehälter: Edelstahl

**Technische Daten (Ref-Programm: ECO 3:35 h)\***

- Energieeffizienzklasse: D
- Energieverbrauch pro 100 Spülgänge: 67 kWh
- Wasserverbrauch pro Spülgang: 9,0 l
- Luftschallemission: 47 dB (A) re 1 pW, Klasse: C
- Nische (HxBxT): 820-870 x 450 x min. 580 mm
- hocheinbaubar
- Frontjustierung: 2,5-4,0 kg Möbelfrontgewicht
- von vorne verstellbare Hinterfüße
- Anschlusswert: 1,93 kW
- Spannung/Frequenz: 230 V / 50 Hz
- Kabellänge mit Schuko-stecker: 150 cm, Position Rückseite: rechts
- Schlauchlänge Zu-/Ablauf: 150 / 140 cm, Position Rückseite: rechts / rechts
- Gewicht netto/brutto: 33,5 / 39,0 kg
- Transportmaße (HxBxT): 890 x 495 x 645 mm

EAN 5906006941550

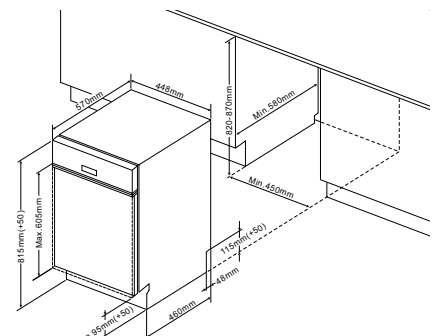
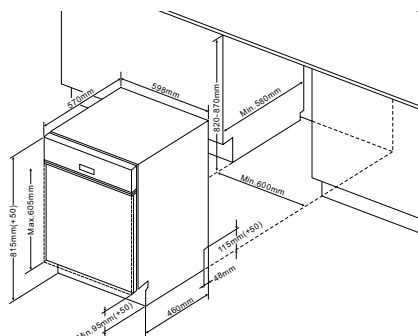
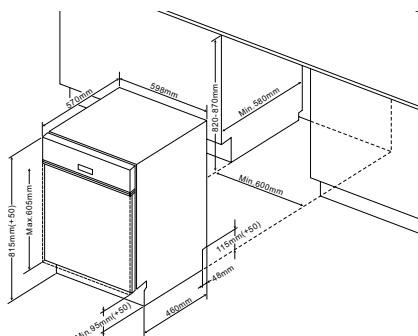

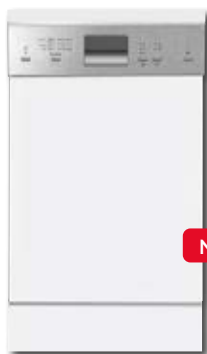

NEU



NEU



NEU



**Einbau-Geschirrspüler, integriert, 45 cm  
EGSP 561 000 E**

**Edelstahlblende**

- 10 Maßgedecke
- Aquastopp Sicherheitsschlauch, elektronisch
- Startzeitvorwahl, 3/6/9/12 h
- 6 Programme
- 4 Spültemperaturen
- **OpenDry - Türöffnung nach Programmende**
- Halbbeladung
- Klarspüler-, Salzangelanzeige
- **Flex Besteckschublade**
- Aqua Spray mit 3 Sprüharmen
- verstellbare Tassenablage
- Innenbehälter: Edelstahl

**Technische Daten (Ref-Programm: ECO 3:35 h)\***

- Energieeffizienzklasse: D
- Energieverbrauch pro 100 Spülgänge: 67 kWh
- Wasserverbrauch pro Spülgang: 9,0 l
- Luftschallemission: 47 dB (A) re 1 pW, Klasse: C
- Nische (HxBxT): 820-870 x 450 x min. 580 mm
- hocheinbaubar
- Frontjustierung: 3,2-5,0 kg Möbelfrontgewicht
- von vorne verstellbare Hinterfüße
- Anschlusswert: 1,93 kW
- Spannung/Frequenz: 230 V / 50 Hz
- Kabellänge mit Schukostecker: 150 cm, Position Rückseite: links
- Schlauchlänge Zu-/Abfluss: 150 / 140 cm, Position Rückseite: rechts / rechts
- Gewicht netto/brutto: 35,0 / 40,5 kg
- Transportmaße (HxBxT): 890 x 495 x 645 mm

EAN 5906006941567

**Einbau-Geschirrspüler, integriert, 45 cm  
EGSP 569 900 E**

**Edelstahlblende**

- 9 Maßgedecke
- Aquastopp Sicherheitsschlauch, elektronisch
- Startzeitvorwahl, 3/6/9/12 h
- 4 Programme
- 4 Spültemperaturen, Extra trocknen
- **Halbbeladung**
- Klarspüler-, Salzangelanzeige
- Besteckkorb
- verstellbare Tassenablage
- seitliche Ablage im Oberkorb für lange Besteckteile
- Unterkorb mit faltbaren Gittern
- Innenbehälter: Edelstahl

**Technische Daten (Ref-Programm: ECO 3:55 h)\***

- Energieeffizienzklasse: E
- Energieverbrauch pro 100 Spülgänge: 70 kWh
- Wasserverbrauch pro Spülgang: 9,0 l
- Luftschallemission: 47 dB (A) re 1 pW, Klasse: C
- Nische (HxBxT): 820-870 x 450 x min. 580 mm
- hocheinbaubar
- Frontjustierung: 2,5-4,0 kg Möbelfrontgewicht
- von vorne verstellbare Hinterfüße
- Anschlusswert: 1,93 kW
- Spannung/Frequenz: 230 V / 50 Hz
- Kabellänge mit Schukostecker: 150 cm, Position Rückseite: mittig
- Schlauchlänge Zu-/Abfluss: 150 / 140 cm, Position Rückseite: rechts / rechts
- Gewicht netto/brutto: 30,5 / 36,0 kg
- Transportmaße (HxBxT): 890 x 495 x 645 mm

EAN 5906006941574

**Einbau-Geschirrspüler, unterbaubar, 60 cm  
EGSPU 514 931 E**

**Edelstahlbedienblende und Edelstahlfront**

- 14 Maßgedecke
- Aquastopp Sicherheitsschlauch, elektronisch
- LED Display White
- Startzeitvorwahl, 1-24 h
- 8 Programme, mit Automatikprogramm
- 5 Spültemperaturen
- **OpenDry - Türöffnung nach Programmende**
- Zonenspülen
- StrongWash - für besonders verschmutztes Geschirr
- Klarspüler-, Salzangelanzeige
- **Flex Besteckschublade**
- Aqua Spray mit 3 Sprüharmen
- Quickmatic, beladener Oberkorb höhenverstellbar
- verstellbare Tassenablage
- Oberkorb mit faltbaren Gittern
- Unterkorb mit faltbaren Gittern
- Innenbehälter: Edelstahl

**Technische Daten (Ref-Programm: ECO 3:40 h)\***

- Energieeffizienzklasse: C
- Energieverbrauch pro 100 Spülgänge: 75 kWh
- Wasserverbrauch pro Spülgang: 9,8 l
- Luftschallemission: 44 dB (A) re 1 pW, Klasse: B
- Nische (HxBxT): 820-870 x 600 x min. 580 mm
- hocheinbaubar
- von vorne verstellbare Hinterfüße
- Anschlusswert: 1,93 kW
- Spannung/Frequenz: 230 V / 50 Hz
- Kabellänge mit Schukostecker: 150 cm, Position Rückseite: rechts
- Schlauchlänge Zu-/Abfluss: 150 / 140 cm, Position Rückseite: rechts / rechts
- Gewicht netto/brutto: 39,0 / 46,0 kg
- Transportmaße (HxBxT): 890 x 645 x 645 mm

EAN 5906006941581

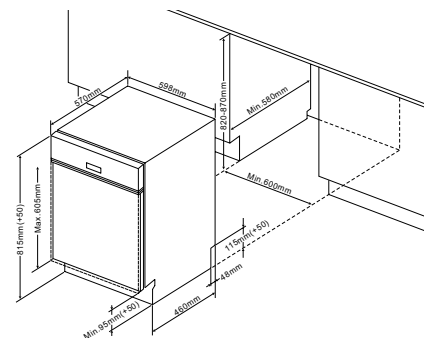
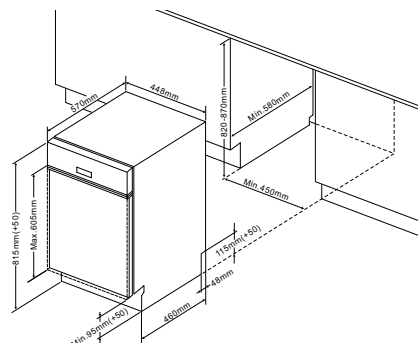
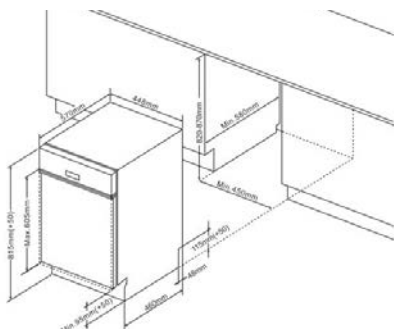







Waschmaschinen  
Intelligente Technik. Mehr Komfort.

Für Reinheit und sichere Hygiene

# Waschen mit Konzeptstärke

Die neuen Waschwunder von Amica verfügen über ein ausgeklügeltes Hygienekonzept, das sichere Reinheit von Wäsche und Maschine garantiert. Daneben sorgen vielfältige Programme und Funktionen für mehr Komfort mit Fokus auf einen schonenden Einsatz von Energie und Wasser.



## SteamTouch – mehr als nur sauber!

Ideal für Allergiker und empfindliche Hauttypen! Die schonende Dampffunktion ist nach Bedarf bei sieben Programmen zuschaltbar. Sie sorgt nicht nur für besonders frische, weiche Wäsche mit weniger Falten. Vor allem garantiert der heiße Dampf zusammen mit dem verlängerten Waschprozess Tiefenreinheit der Wäsche, sowie absolute Hygiene in der Maschine, da 99,9 % der Viren und 97 % der Bakterien abgetötet werden.



## Programm Selbstreinigung

100 % Hygiene und Sauberkeit fängt in der Maschine an. Das Programm Selbstreinigung reinigt mit heißen 90°C effektiv den gesamten Trommelbereich innen und außen bis in die letzte Ecke. Das sorgt auch für eine lange Lebensdauer der Maschine. Nach 25 Waschgängen wird der Benutzer automatisch an dieses Programm erinnert. Die antibakterielle Türdichtung unterstützt den hohen Hygienestandard.

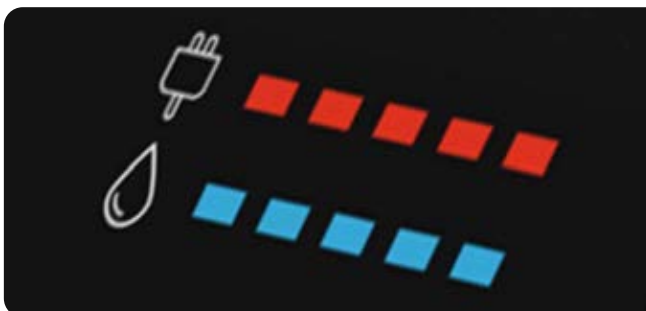

## ECOBar – übersichtliche Verbrauchsanzeige

Wem es um die ressourcenschonende Nutzung beim Waschen geht, dem zeigt die informative ECOBar Anzeige zu jedem Programm und jeder gewählten Funktion die jeweiligen Verbrauchswerte von Strom und Wasser. Werden die Waschparameter geändert, ändern sich auch die Verbrauchsdaten. Die zuschaltbare **OptiTime Funktion** zielt auf einen energiesparenden Waschprozess, indem entweder das Programm verkürzt oder eine ECO-Einstellung genutzt wird.





### Kindersicherung

Sicherheit gegen neugierige Kinderhände. Die Kindersicherung sperrt die Tasten des Bedienpaneels und verhindert so eine versehentliche Programmierung.



### AquaStopp – denn sicher ist sicher!

Der AquaStopp Schlauch ist mit einem Sicherheitsmechanismus ausgestattet, der die Wasserzufuhr bei Defekten unmittelbar am Wasserhahn stoppt. Das verhindert den unbeabsichtigten Wasseraustritt aus der Maschine.







Neuzugänge mit Fokus auf Nachhaltigkeit

# Gutes tun für Wäsche und Umwelt



Ein sparsamer und effizienter Umgang mit Ressourcen ist wichtiger denn je. Es ziehen neue Modelle in das Amica Waschmaschinen-Sortiment ein, die sich mit Energieeffizienzklasse A auf dieses Ziel konzentrieren.



## Energieeffizienzklasse A

Beste Ergebnisse erzielen einige neue Modelle. Mit Energieeffizienzklasse A gehören sie zu den derzeit sparsamsten am Markt. Ohne Leistung und Komfort zu reduzieren, denn die praktische SteamTouch Funktion sorgt für intensivste Reinheit parallel mit weniger Bügelaufwand.



## Ressourcen schonen dank Mengenautomatik

Der integrierte AutoSensor sorgt für ressourcenschonende Verbrauchswerte. Er passt automatisch den Energie- und Wasserbedarf den Erfordernissen des jeweiligen Programms und der Wäschemenge an.



## Leiser und langlebiger bürstenloser Motor

Aufgrund der fehlenden Bürsten benötigt der Motor zur Erzeugung der Drehbewegung weniger Strom und verursacht auch weniger Wärme. Die geringere Wärmeentwicklung macht das Gerät ausdauernder und durch fehlende Reibung entsteht kaum Verschleiß. Dadurch ist der Motor besonders leise und langlebig.



## Zusatzfunktion OneTouch

Dank der wählbaren OneTouch Funktion erkennen einige Waschmaschinen das Gewicht der Wäsche und entscheiden selbstständig über Wasserlevel, Zeit und Spülprozess. (WA 494 080, WAT 404 050)



## Bequem und funktional: Die XXL-Tür

Eine extragroße Türöffnung von 520 mm erleichtert beim 9-kg-Modell WA 494 080 das Einlegen und Entnehmen der Wäsche. Praktisch im Alltag vor allem bei großen Wäschestücken wie Decken, Bettwäsche und Handtüchern.

## Waschprogramme und Funktionen

# Alles auf einen Blick

### Startzeitvorwahl nach eigenem Bedarf

Mit der Startzeitvorwahl kann der Waschprozess dann gestartet werden, wenn es in den Tagesablauf passt. Mit einem programmierbaren Zeitrahmen innerhalb von 24 Stunden ist die Wäsche dann fertig, wenn es gewünscht wird.

### Funktion Nachtwaschprogramm

Das lautstarke Schleudern wird vermieden, da die Maschine nach dem Spülen unterbricht und die Wäsche im Wasser verbleibt. Erst nach einem erneuten Starten wird geschleudert.

### Für Eilige: Kurzwäsche in nur einer Stunde

Wenn es mal schnell gehen muss, bietet dieses Programm einen vollen Waschgang für verschmutzte Baumwollkleidung oder Buntwäsche bei 60°C und das in nur 60 Minuten.

### Anti-Allergie

Das schonende 60°C Programm ist für Allergiker oder Menschen mit sensibler Haut geeignet. Es entfernt praktisch alle Allergene, Hausstaubmilben und Bakterien. Durch einen zusätzlichen Spülgang nach dem Waschprozess sorgt es für ein gründliches Ausspülen der Waschlauge. Das schafft mehr Reinheit und Sicherheit bei Hautproblemen.

### Jeans

Das Programm für robuste schwarze und dunkle Kleidung aus Baumwolle, Mischfasern oder Denim, die am besten auf links gewaschen werden sollten.

### Feinwäsche

Das Schon-Programm eignet sich für locker eingefüllte, empfindliche Stoffe oder für Textilien, für die Handwäsche empfohlen ist.

	WA 494 080	WA 484 082 WA 474 082	WA 462 010 WA 461 020	WAT 404 050	EWA 34660 W
<b>Anzahl Programme</b>	15	15	23	15	16
<b>Programme</b>	Eco 40-60 Baumwolle Baumwolle 20°C Express Feinwäsche Daunen Bettwäsche Hemden Mix Baby Comfort Anti-Allergie Wolle Selbstreinigung Spülen+Schleudern Schleudern	Eco 40-60 Baumwolle Baumwolle 20°C Express 15 Min. Hygiene+ Feinwäsche Bettwäsche Hemden Sport Buntwäsche Anti-Allergie Synthetik Wolle Spülen Schleudern	Eco 40-60 Baumwolle Baumwolle Extra 40°C Baumwolle Extra 60°C Baumwolle 20°C Baumwolle 30°C Express 30 Min. Express 15 Min. Hygiene+ 90°C Feinwäsche Feinwäsche 30°C SteamWash Pflegeleicht Baby 60°C Mix 40°C Jeans 40°C Sport 45 Min. Selbstreinigung Spülen Schleudern Endet in 9h Endet in 6h Endet in 3h	Eco 40-60 Baumwolle Baumwolle 20°C Express Trocknen Daunen Bettwäsche Hemden Mixwäsche Baby Comfort Anti-Allergie Wolle Selbstreinigung Spülen+Schleudern Schleudern	Eco 40-60 Baumwolle Individuell Express 15 Min. Kurzwäsche 45 Min. Feinwäsche Jeans 20°C Steam Wash Pflegeleicht Sportwäsche Mixwäsche Baby Comfort Wolle Spülen & Schleudern Schleudern
<b>Zusatz-funktionen</b>	Auto OneTouch Fertig in 0-24 h Temperaturwahl Schleuderwahl Extra Spülen SteamPower	Fertig in 0-24 h Temperaturwahl Schleuderwahl Funktionswahl Schmutzgrad Extra Spülen OptiTime	Vorwäsche Extra Spülen Schleudern aus	Auto OneTouch Fertig in 0-24 h Temperaturwahl Schleuderwahl SteamPower Trocknen	Startzeitvorwahl Temperaturwahl Schleuderwahl Extra Spülen + Vorwäsche



**Waschmaschine  
WA 494 080**

- 9,0 kg Fassungsvermögen
- max. 1400 U/min
- Drehwähler für Programme
- 15 Programme
- Selbstreinigung inkl. Erinnerungsfunktion
- **SteamTouch**
- LED Display Weiß
- Restzeitanzeige
- Türverriegelungsanzeige, Kindersicherung
- AutoSensor Mengenautomatik
- Schaumerkennung
- automatisches Unwuchtsystem, Überlaufschutz
- **bürstenloser Motor (BLDC)**
- Aquastopp Sicherheitsschlauch

**Technische Daten\***

(Referenzprogramm: ECO 40-60°C)

- Temperaturregulierung: kalt/20/40/60/80/90°C
- Schleuderregulierung: 500/700/900/1200/1400 U/min
- Energieeffizienzklasse: A
- Schleudereffizienzklasse: C
- Luftschallemissionsklasse: B
- Energieverbrauch pro 100 Waschzyklen: 49,0 kWh
- Gewichteter Wasserverbrauch (pro Betriebszyklus): 49 l
- Programmdauer Vollbelastung: 03:48 (h:min)
- Luftschallemission: Schleudern 76 dB (A) re 1 pW
- Gerätemaß (HxBxT): 847 x 600 x 516 mm
- Einfüllöffnung (Ø): 330 mm
- Türöffnungswinkel: 135 °
- Türdurchmesser: 520 mm
- Türanschlag: links
- Anschlusswert/Absicherung: 2,00 kW / 10 A
- Spannung/Frequenz: 220-240 V / 50 Hz
- Kabellänge: 190 cm
- Schlauchlänge Zu-/Ablauf: 150 / 230 cm
- Gewicht netto/brutto: 65,0 / 70,0 kg
- Transportmaße (HxBxT): 888 x 670 x 630 mm

**EAN 5906006942526**

WT 483 710	WT 483 700 WT 472 720 WT 461 710	WT 473 710 WT 472 700 WT 461 700
16	15	16
Eco 40-60 Baumwolle Baumwolle 20°C Express 15 Min. Hygiene+ Feinwäsche Bettwäsche Hemden Sportwäsche Dunkle Wäsche Anti-Allergie Synthetik Wolle Selbstreinigung Spülen Schleudern	Eco 40-60 Baumwolle Baumwolle 30°C Baumwolle 40°C Baumwolle 60°C Express 15 Min. Kurzwäsche 45 Min. Hygiene+ Feinwäsche Jeans Mix 20°C Mix 40°C Mix 60°C Spülen + Schleudern Schleudern	ECO 40-60 Baumwolle Baumwolle 20°C Express 15 Min. Hygiene+ Feinwäsche Bettwäsche Hemden Sportwäsche Dunkle Wäsche Anti-Allergie Synthetik Wolle Selbstreinigung Spülen Schleudern
Fertig in 0-24 h Temperaturwahl Schleuderwahl Schmutzgrad Funktionswahl Extra Spülen OptiTime	Startzeitvorwahl Schleuderwahl Extra Spülen + Vorwäsche	Fertig in 0-24 h Temperaturwahl Schleuderwahl Schmutzgrad Funktionswahl Extra Spülen OptiTime

Zubehör siehe Seite 168.  
\*Nach delegierter Verordnung (EU) Nr. 2019/2014.





### Waschmaschine WA 484 082

- 8,0 kg Fassungsvermögen
- max. 1400 U/min
- Drehwähler für Programme
- 16 Programme
- Auswahl Verschmutzungsgrad, Nachtwaschprogramm, Selbstreinigung inkl. Erinnerungsfunktion
- **SteamTouch**
- LED Display Weiß
- Restzeitanzeige
- Türverriegelungsanzeige, Kindersicherung
- ECOBar Verbrauchsanzeige
- OptiTime
- AutoSensor Mengenautomatik
- Schaumerkennung
- automatisches Unwuchtsystem, Überlaufschutz
- **bürstenloser Motor (BLDC)**
- Aquastopp Sicherheitsschlauch
- Soft Drum - schonende Waschtrommel

#### Technische Daten\* (Referenzprogramm: ECO 40-60°C)

- Temperaturregulierung: kalt/20/30/40/60/90°C
- Schleuderregulierung: --400/600/800/1000/1200/1400 U/min
- Energieeffizienzklasse: A
- Schleudereffizienzklasse: B
- Luftschallemissionsklasse: A
- Energieverbrauch pro 100 Waschzyklen: 47,0 kWh
- Gewichteter Wasserverbrauch (pro Betriebszyklus): 48 l
- Programmdauer Vollbeladung: 03:38 (h:min)
- Luftschallemission: Schleudern 72 dB (A) re 1 pW
- Gerätemaß (HxBxT): 850 x 595 x 475 mm
- Einfüllöffnung (Ø): 290 mm
- Türöffnungswinkel: 145 °
- Türdurchmesser: 480 mm
- Türanschlag: links
- Anschlusswert/Absicherung: 2,00 kW / 10 A
- Spannung/Frequenz: 220-240 V / 50 Hz
- Kabellänge: 150 cm
- Schlauchlänge Zu-/Abfluss: 100 / 160 cm
- Gewicht netto/brutto: 60,0 / 63,0 kg
- Transportmaße (HxBxT): 885 x 650 x 555 mm

EAN 5906006942632

### Waschmaschine WA 474 082

- 7,0 kg Fassungsvermögen
- max. 1400 U/min
- Drehwähler für Programme
- 16 Programme
- Auswahl Verschmutzungsgrad, Nachtwaschprogramm, Selbstreinigung inkl. Erinnerungsfunktion
- **SteamTouch**
- LED Display Weiß
- Restzeitanzeige
- Türverriegelungsanzeige, Kindersicherung
- ECOBar Verbrauchsanzeige
- OptiTime
- AutoSensor Mengenautomatik
- Schaumerkennung
- automatisches Unwuchtsystem, Überlaufschutz
- **bürstenloser Motor (BLDC)**
- Aquastopp Sicherheitsschlauch
- Soft Drum - schonende Waschtrommel

#### Technische Daten\* (Referenzprogramm: ECO 40-60°C)

- Temperaturregulierung: kalt/20/30/40/60/90°C
- Schleuderregulierung: --400/600/800/1000/1200/1400 U/min
- Energieeffizienzklasse: A
- Schleudereffizienzklasse: B
- Luftschallemissionsklasse: A
- Energieverbrauch pro 100 Waschzyklen: 44,0 kWh
- Gewichteter Wasserverbrauch (pro Betriebszyklus): 45 l
- Programmdauer Vollbeladung: 03:28 (h:min)
- Luftschallemission: Schleudern 72 dB (A) re 1 pW
- Gerätemaß (HxBxT): 850 x 595 x 475 mm
- Einfüllöffnung (Ø): 290 mm
- Türöffnungswinkel: 145 °
- Türdurchmesser: 480 mm
- Türanschlag: links
- Anschlusswert/Absicherung: 2,00 kW / 10 A
- Spannung/Frequenz: 220-240 V / 50 Hz
- Kabellänge: 150 cm
- Schlauchlänge Zu-/Abfluss: 100 / 160 cm
- Gewicht netto/brutto: 60,0 / 63,0 kg
- Transportmaße (HxBxT): 885 x 650 x 555 mm

EAN 5906006942595

### Waschmaschine WA 462 010

- 6,0 kg Fassungsvermögen
- max. 1200 U/min
- Drehwähler für Programme
- 23 Programme
- Kindersicherung
- AutoSensor Mengenautomatik
- Schaumerkennung
- automatisches Unwuchtsystem, Überlaufschutz
- 3 Programme mit einstellbarem Programmende 3/6/9 h

#### Technische Daten\* (Referenzprogramm: ECO 40-60°C)

- Energieeffizienzklasse: D
- Schleudereffizienzklasse: C
- Luftschallemissionsklasse: C
- Energieverbrauch pro 100 Waschzyklen: 64,0 kWh
- Gewichteter Wasserverbrauch (pro Betriebszyklus): 43 l
- Programmdauer Vollbeladung: 03:18 (h:min)
- Luftschallemission: Schleudern 80 dB (A) re 1 pW
- Gerätemaß (HxBxT): 850 x 595 x 400 mm
- Einfüllöffnung (Ø): 300 mm
- Türöffnungswinkel: 180 °
- Türdurchmesser: 480 mm
- Türanschlag: links
- Anschlusswert/Absicherung: 2,05 kW / 10 A
- Spannung/Frequenz: 220-240 V / 50 Hz
- Kabellänge: 150 cm
- Schlauchlänge Zu-/Abfluss: 100 / 160 cm
- Gewicht netto/brutto: 55,0 / 58,0 kg
- Transportmaße (HxBxT): 885 x 655 x 500 mm

EAN 5906006912215



EXKLUSIV



### Waschmaschine WA 461 020

- 6,0 kg Fassungsvermögen
- max. 1000 U/min
- Drehwähler für Programme
- 23 Programme
- Kindersicherung
- AutoSensor Mengenautomatik
- Schaumerkennung
- automatisches Unwuchtsystem, Überlaufschutz
- 3 Programme mit einstellbarem Programmende 3/6/9 h

#### Technische Daten\*

(Referenzprogramm: ECO 40-60°C)

- Energieeffizienzklasse: D
- Schleudereffizienzklasse: C
- Luftschallemissionsklasse: C
- Energieverbrauch pro 100 Waschzyklen: 64,0 kWh
- Gewichteter Wasserverbrauch (pro Betriebszyklus): 43 l
- Programmdauer Vollbeladung: 03:18 (h:min)
- Luftschallemission: Schleudern 79 dB (A) re 1 pW
- Gerätemaß (HxBxT): 850 x 595 x 400 mm
- Einfüllöffnung (Ø): 300 mm
- Türöffnungswinkel: 145 °
- Türdurchmesser: 480 mm
- Türanschlag: links
- Anschlusswert/Absicherung: 2,05 kW / 10 A
- Spannung/Frequenz: 220-240 V / 50 Hz
- Kabellänge: 150 cm
- Schlauchlänge Zu-/Abfluss: 100 / 160 cm
- Gewicht netto/brutto: 52,0 / 55,0 kg
- Transportmaße (HxBxT): 885 x 650 x 500 mm

EAN 5906006944704



NEU



### Waschtrockner WAT 404 050

# Waschtrockner WAT 404 050 2in1- Lösung für mehr Komfort

Full Service für kleine Wohnungen – der Waschtrockner kombiniert platzsparend Waschmaschine und Kondens-Wäschetrockner in einem Gerät. 5 kg Wäsche bequem in einem Rutsch waschen und trocknen, das lästige Umladen entfällt.

- max. 8,0 kg Fassungsvermögen Waschen, max. 5 kg Kondensationstrocknung
- max. 1400 U/min
- Drehwähler für Programme
- 15 Programme
- Trocknungsgrad-Programme einstellbar
- **SteamTouch**
- Display weiß
- Restzeitanzeige
- Türverriegelungsanzeige, Kindersicherung
- AutoSensor Mengenautomatik
- Schaumerkennung
- automatisches Unwuchtsystem, Überlaufschutz
- **bürstenloser Motor (BLDC)**
- Aquastopp Sicherheitsschlauch
- Programmende Vorwahl

#### Technische Daten\*

- Temperaturregulierung: 20/40/60/80/90°C
- Schleuderregulierung: --/500/700/900/1200/1400 U/min
- Energieeffizienzklasse: Waschen B, Waschen u. Trocknen E
- Schleudereffizienzklasse: C
- Luftschallemissionsklasse: B
- Energieverbrauch pro 100 Waschzyklen: 55,0 kWh
- Energieverbrauch pro 100 Zyklen Waschen u. Trocknen: 326 kWh
- Gewichteter Wasserverbrauch Waschen: 47 l
- Gewichteter Wasserverbrauch Waschen u. Trocknen: 79 l
- Programmdauer Vollbeladung Waschen: 03:35 (h:min)
- Programmdauer Vollbeladung Waschen u. Trocknen: 07:00 (h:min)
- Luftschallemission: Schleudern 76 dB(A) re 1 pW
- Gerätemaß (HxBxT): 847 x 600 x 457 mm
- Einfüllöffnung (Ø): 330 mm
- Türöffnungswinkel: 135 °
- Türdurchmesser: 480 mm
- Türanschlag: links
- Anschlusswert/Absicherung: 2,00 kW / 10 A
- Spannung/Frequenz: 220-240 V / 50 Hz
- Kabellänge: 150 cm
- Schlauchlänge Zu-/Abfluss: 150 / 230 cm
- Gewicht netto/brutto: 60,0 / 65,0 kg
- Transportmaße (HxBxT): 888 x 670 x 573 mm

EAN 5906006942601

Nachkaufbares Zubehör,  
passend auch für Amica  
Waschmaschinen,  
finden Sie auf Seite 168.



NEU ab Juni



### Einbauwaschmaschine EWA 34660 W

- 8,0 kg Fassungsvermögen
- max. 1400 U/min
- Drehwähler für Programme
- 16 Programme
- Zusatzfunktionen: Startzeitvorwahl, 1-24 h
- LED Display Weiß
- Türverriegelungsanzeige, Kindersicherung
- AutoSensor Mengenautomatik
- Schaumerkennung
- automatisches Unwuchtsystem, Überlaufschutz
- **bürstenloser Motor (BLDC)**
- Aquastopp Sicherheitsschlauch

#### Technische Daten\*

(Referenzprogramm: ECO 40-60°C)

- Temperaturregulierung: --/20/30/40/60/90°C
- Schleuderregulierung: --/400/600/800/1000/1200/1400 U/min
- Energieeffizienzklasse: A
- Schleudereffizienzklasse: B
- Luftschallemissionsklasse: A
- Energieverbrauch pro 100 Waschzyklen: 47,0 kWh
- Gewichteter Wasserverbrauch (pro Betriebszyklus): 48 l
- Programmdauer Vollbeladung: 03:38 (h:min)
- Luftschallemission: Schleudern 72 dB (A) re 1 pW
- Gerätemaß (HxBxT): 825 x 595 x 540 mm
- Einfüllöffnung (Ø): 310 mm
- Türöffnungswinkel: 165 °
- Türdurchmesser: 445 mm
- Türanschlag: wechselbar
- Anschlusswert/Absicherung: 2,00 kW / 10 A
- Spannung/Frequenz: 230 V / 50 Hz
- Kabellänge: 150 cm
- Schlauchlänge Zu-/Ablauf: 100 / 160 cm
- Nischenmaß (HxBxT): 825 x 600 x min. 580 mm
- Frontjustierung: < 8 kg Möbelfrontgewicht
- Gewicht netto/brutto: 60,0 / 64,0 kg
- Transportmaße (HxBxT): 875 x 680 x 605 mm

EAN 5906006945503

Nachkaufbares Zubehör,  
passend auch für Amica  
Waschmaschinen,  
finden Sie auf Seite 168.

## Einbau-Waschmaschine EWA 34660 W Unsichtbar und stilvoll integriert

Die Einbauwaschmaschine von Amica kommt da zum Einsatz, wo das Raum-Design im Vordergrund steht. Sie passt sich perfekt in das Gesamtbild der Küche oder des Bades ein, denn sie verschwindet komplett in einer Nische und wird mit einer passenden Sockelleiste und Möbeltür verkleidet.

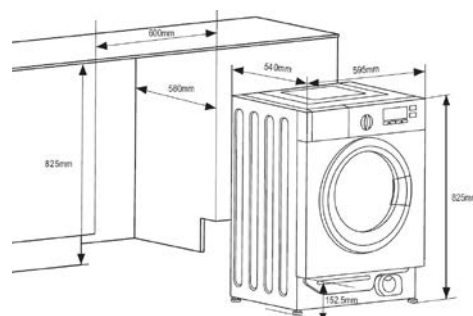





# Toplader- Waschmaschinen

Passend für kleinste Nischen



## Schmal. Ergonomisch. Tiefenrein. Starke Platzsparer

Toplader gehören zu den kleinen Raumwundern unter den Waschmaschinen. Durch ihre kompakte Größe passen sie fast überall hin, so dass sie sich besonders für kleinere Wohnungen oder Räume eignen. Sie stehen den Großen jedoch in Sachen Waschleistung, Schleudertouren und Anzahl der Programme in nichts nach.



### Sanfte Öffnung, komfortable Beladung

Der ergonomische Vorteil der Toplader, bequem von oben befüllt zu werden, wird durch die große Trommelöffnung unterstützt. Die Abdeckung schließt sanft und eben, das schützt die Wäsche. Dank der automatischen Trommelpositionierung zeigt die Waschtrommel nach Programmende mit der Einfüllöffnung stets nach oben (SoftOpening).



### Ein sicheres Gefühl mit dem Hygieneprogramm

Das richtige Programm für Haushalte, in denen auf hohe Hygienestandards geachtet werden muss, insbesondere für Familien mit Kleinkindern, Allergikern oder pflegebedürftigen Menschen. Wo Hygiene im Vordergrund steht, garantiert dieses Programm effektive Keimfreiheit durch die lange Hauptwaschphase bei 70°C. Bei dieser hohen Temperatur haben Bakterien und Viren keine Chance.



### AquaStopp – denn sicher ist sicher!

Der AquaStopp Schlauch ist mit einem Sicherheitsmechanismus ausgestattet, der die Wasserzufuhr bei Defekten unmittelbar am Wasserhahn stoppt. Das verhindert den unbeabsichtigten Wasseraustritt aus der Maschine.



## Topmodell WT 483 710 punktet mit besonderen Features



### SteamTouch schont Fasern und reduziert Falten

Auf Wunsch wird der Waschprozess durch Wasserdampf unterstützt. Die Faltenbildung wird dadurch effektiv reduziert und gleichzeitig werden die Fasern geschont. Bedeutet weniger Aufwand beim Bügeln und daher Zeitersparnis. Weitere Vorteile sind eine intensive Fleckentfernung sowie eine antibakterielle Wirkung für ein langanhaltendes, samtig weiches Wäschegefühl.

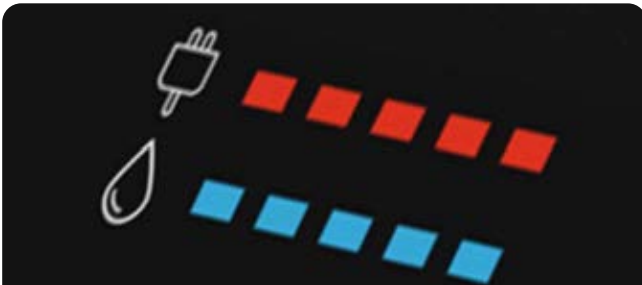

### ECOBar – übersichtliche Verbrauchsanzeige

Wem es um die ressourcenschonende Nutzung beim Waschen geht, dem zeigt die informative ECOBar Anzeige zu jedem Programm und jeder gewählten Funktion die jeweiligen Verbrauchswerte von Strom und Wasser. Werden die Waschparameter geändert, ändern sich auch die Verbrauchsdaten.



### Programm Selbstreinigung

100 % Hygiene und Sauberkeit fängt in der Maschine an. Das Programm Selbstreinigung reinigt mit heißen 90°C effektiv den gesamten Trommelbereich innen und außen bis in die letzte Ecke. Das sorgt auch für eine lange Lebensdauer der Maschine. Nach 25 Waschgängen wird der Benutzer automatisch an dieses Programm erinnert.



### Topladerwaschmaschine WT 483 710

- 8,0 kg Fassungsvermögen
- max. 1300 U/min
- Drehwähler für Programme
- 16 Programme
- Auswahl Verschmutzungsgrad, Nachtwaschprogramm, Selbstreinigung inkl. Erinnerungsfunktion
- **SteamTouch**
- LED Display Weiß
- Restzeitanzeige
- Türverriegelungsanzeige, Kindersicherung
- ECOBar Verbrauchsanzeige
- Schaumerkennung
- automatisches Unwuchtsystem, Überlaufschutz
- **bürstenloser Motor (BLDC)**
- SoftOpening
- Automatische Trommelpositionierung
- Aquastopp Sicherheitsschlauch

#### Technische Daten\*

(Referenzprogramm: ECO 40-60°C)

- Temperaturregulierung: kalt/20/30/40/60/90°C
- Schleuderregulierung: --/400/600/800/1000/1200/1300 U/min
- Energieeffizienzklasse: A
- Schleudereffizienzklasse: B
- Luftschallemissionsklasse: C
- Energieverbrauch pro 100 Waschzyklen: 47,0 kWh
- Gewichteter Wasserverbrauch: 48 l
- Programmdauer Vollbeladung: 03:38 (h:min)
- Luftschallemission: Waschen, Schleudern 78 dB(A) re1pW
- Gerätemaß (HxBxT): 875 x 400 x 610 mm
- Türöffnungswinkel: 90 °
- Anschlusswert/Absicherung: 2,00 kW / 10 A
- Spannung/Frequenz: 220-240 V / 50 Hz
- Kabellänge: 150 cm
- Schlauchlänge Zu-/Ablauf: 100 / 160 cm
- Gewicht netto/brutto: 56,0 / 60,0 kg
- Transportmaße (HxBxT): 895 x 490 x 690 mm

EAN 5906006942069





NEU ab Mai



### Topladerwaschmaschine WT 483 700

- 8,0 kg Fassungsvermögen
- max. 1300 U/min
- Drehwähler für Programme
- 15 Programme
- Zusatzfunktionen: Startzeitvorwahl 3/6/9/12 h
- Türverriegelungsanzeige, Kindersicherung
- Schaumerkennung
- automatisches Unwuchtsystem, Überlaufschutz
- **bürstenloser Motor (BLDC)**
- SoftOpening
- Automatische Trommelpositionierung
- Aquastopp Sicherheitsschlauch

#### Technische Daten\*

##### (Referenzprogramm: ECO 40-60°C)

- Schleuderregulierung: --/600/800/1000/1300 U/min
- Energieeffizienzklasse: A
- Schleudereffizienzklasse: B
- Luftschallemissionsklasse: C
- Energieverbrauch pro 100 Waschzyklen: 47,0 kWh
- Gewichteter Wasserverbrauch: 48 l
- Programmdauer Vollbeladung: 03:38 (h:min)
- Luftschallemission: Waschen, Schleudern 78 dB(A) re1pW
- Gerätemaß (HxBxT): 875 x 400 x 610 mm
- Türöffnungswinkel: 95 °
- Anschlusswert/Absicherung: 2,00 kW / 10 A
- Spannung/Frequenz: 220-240 V / 50 Hz
- Kabellänge: 150 cm
- Schlauchlänge Zu-/Abfluss: 100 / 160 cm
- Gewicht netto/brutto: 56,0 / 60,0 kg
- Transportmaße (HxBxT): 895 x 490 x 690 mm

EAN 5906006942533

### Topladerwaschmaschine WT 473 710

- 7,5 kg Fassungsvermögen
- max. 1300 U/min
- Drehwähler für Programme
- 16 Programme
- Auswahl Verschmutzungsgrad, Nachtwaschprogramm, Selbstreinigung inkl. Erinnerungsfunktion
- **SteamTouch**
- LED Display Weiß
- Restzeitanzeige
- Türverriegelungsanzeige, Kindersicherung
- ECOBar Verbrauchsanzeige
- Schaumerkennung
- automatisches Unwuchtsystem, Überlaufschutz
- **bürstenloser Motor (BLDC)**
- SoftOpening
- Automatische Trommelpositionierung
- Aquastopp Sicherheitsschlauch

#### Technische Daten\*

##### (Referenzprogramm: ECO 40-60°C)

- Temperaturregulierung: kalt/20/30/40/60/90°C
- Schleuderregulierung: --/400/600/800/1000/1200/1300 U/min
- Energieeffizienzklasse: C
- Schleudereffizienzklasse: B
- Luftschallemissionsklasse: C
- Energieverbrauch pro 100 Waschzyklen: 61,0 kWh
- Gewichteter Wasserverbrauch: 46 l
- Programmdauer Vollbeladung: 03:33 (h:min)
- Luftschallemission: Waschen 64, Schleudern 80 dB(A) re1pW
- Gerätemaß (HxBxT): 880 x 400 x 610 mm
- Türöffnungswinkel: 90 °
- Anschlusswert/Absicherung: 2,00 kW / 10 A
- Spannung/Frequenz: 220-240 V / 50 Hz
- Kabellänge: 150 cm
- Schlauchlänge Zu-/Abfluss: 100 / 150 cm
- Gewicht netto/brutto: 56,0 / 60,0 kg
- Transportmaße (HxBxT): 895 x 490 x 690 mm

EAN 5906006913250

### Topladerwaschmaschine WT 472 700

- 7,0 kg Fassungsvermögen
- max. 1200 U/min
- Drehwähler für Programme
- 16 Programme
- Auswahl Verschmutzungsgrad, Nachtwaschprogramm, Selbstreinigung inkl. Erinnerungsfunktion
- **SteamTouch**
- LED Display Weiß
- Restzeitanzeige
- Türverriegelungsanzeige, Kindersicherung
- ECOBar Verbrauchsanzeige
- Schaumerkennung
- automatisches Unwuchtsystem, Überlaufschutz
- SoftOpening
- Automatische Trommelpositionierung
- Aquastopp Sicherheitsschlauch

#### Technische Daten\*

##### (Referenzprogramm: ECO 40-60°C)

- Temperaturregulierung: kalt/20/30/40/60/90°C
- Schleuderregulierung: --/400/600/800/1000/1200 U/min
- Energieeffizienzklasse: D
- Schleudereffizienzklasse: C
- Luftschallemissionsklasse: C
- Energieverbrauch pro 100 Waschzyklen: 69,0 kWh
- Gewichteter Wasserverbrauch: 45 l
- Programmdauer Vollbeladung: 03:28 (h:min)
- Luftschallemission: Waschen 64, Schleudern 80 dB(A) re1pW
- Gerätemaß (HxBxT): 880 x 400 x 610 mm
- Türöffnungswinkel: 90 °
- Anschlusswert/Absicherung: 2,10 kW / 10 A
- Spannung/Frequenz: 220-240 V / 50 Hz
- Kabellänge: 150 cm
- Schlauchlänge Zu-/Abfluss: 100 / 150 cm
- Gewicht netto/brutto: 56,0 / 60,0 kg
- Transportmaße (HxBxT): 895 x 490 x 690 mm

EAN 5906006913243



NEU ab Mai



NEU ab Mai



### Topladerwaschmaschine

#### WT 472 720

- 7,0 kg Fassungsvermögen
- max. 1200 U/min
- Drehwähler für Programme
- 15 Programme
- Zusatzfunktionen: Startzeitvorwahl 3/6/9/12 h
- Türverriegelungsanzeige, Kindersicherung
- Schaumerkennung
- automatisches Unwuchtsystem, Überlaufschutz
- SoftOpening
- Automatische Trommelpositionierung
- Aquastopp Sicherheitsschlauch

#### Technische Daten\*

(Referenzprogramm: ECO 40-60°C)

- Schleuderregulierung: --/600/800/1000/1200 U/min
- Energieeffizienzklasse: A
- Schleudereffizienzklasse: B
- Luftschallemissionsklasse: C
- Energieverbrauch pro 100 Waschzyklen: 44,0 kWh
- Gewichteter Wasserverbrauch: 45 l
- Programmdauer Vollbeladung: 03:28 (h:min)
- Luftschallemission: Waschen, Schleudern 78 dB(A) re1pW
- Gerätemaß (HxBxT): 875 x 400 x 610 mm
- Türöffnungswinkel: 95 °
- Anschlusswert/Absicherung: 2,10 kW / 10 A
- Spannung/Frequenz: 220-240 V / 50 Hz
- Kabellänge: 150 cm
- Schlauchlänge Zu-/Ablauf: 100 / 150 cm
- Gewicht netto/brutto: 56,0 / 60,0 kg
- Transportmaße (HxBxT): 895 x 490 x 690 mm

EAN 5906006942540

### Topladerwaschmaschine

#### WT 461 700

- 6,0 kg Fassungsvermögen
- max. 1000 U/min
- Drehwähler für Programme
- 16 Programme
- Auswahl Verschmutzungsgrad, Nachtwaschprogramm, Selbstreinigung inkl. Erinnerungsfunktion
- **SteamTouch**
- LED Display Weiß
- Restzeitanzeige
- Türverriegelungsanzeige, Kindersicherung
- ECOBar Verbrauchsanzeige
- Schaumerkennung
- automatisches Unwuchtsystem, Überlaufschutz
- SoftOpening
- Automatische Trommelpositionierung

#### Technische Daten\*

(Referenzprogramm: ECO 40-60°C)

- Temperaturregulierung: kalt/20/30/40/60/90°C
- Schleuderregulierung: --/400/600/800/1000 U/min
- Energieeffizienzklasse: D
- Schleudereffizienzklasse: C
- Luftschallemissionsklasse: C
- Energieverbrauch pro 100 Waschzyklen: 64,0 kWh
- Gewichteter Wasserverbrauch: 43 l
- Programmdauer Vollbeladung: 03:18 (h:min)
- Luftschallemission: Waschen 64, Schleudern 80 dB(A) re1pW
- Gerätemaß (HxBxT): 880 x 400 x 610 mm
- Türöffnungswinkel: 90 °
- Anschlusswert/Absicherung: 2,10 kW / 10 A
- Spannung/Frequenz: 220-240 V / 50 Hz
- Kabellänge: 150 cm
- Schlauchlänge Zu-/Ablauf: 100 / 150 cm
- Gewicht netto/brutto: 56,0 / 60,0 kg
- Transportmaße (HxBxT): 895 x 490 x 690 mm

EAN 5906006913229

### Topladerwaschmaschine

#### WT 461 710

- 6,0 kg Fassungsvermögen
- max. 1000 U/min
- Drehwähler für Programme
- 15 Programme
- Zusatzfunktionen: Startzeitvorwahl 3/6/9/12 h
- Türverriegelungsanzeige, Kindersicherung
- Schaumerkennung
- automatisches Unwuchtsystem, Überlaufschutz
- SoftOpening
- Automatische Trommelpositionierung

#### Technische Daten\*

(Referenzprogramm: ECO 40-60°C)

- Schleuderregulierung: --/400/600/800/1000 U/min
- Energieeffizienzklasse: C
- Schleudereffizienzklasse: C
- Luftschallemissionsklasse: C
- Energieverbrauch pro 100 Waschzyklen: 56,0 kWh
- Gewichteter Wasserverbrauch: 43 l
- Programmdauer Vollbeladung: 03:18 (h:min)
- Luftschallemission: Waschen, Schleudern 78 dB(A) re1pW
- Gerätemaß (HxBxT): 875 x 400 x 610 mm
- Türöffnungswinkel: 95 °
- Anschlusswert/Absicherung: 2,10 kW / 10 A
- Spannung/Frequenz: 220-240 V / 50 Hz
- Kabellänge: 150 cm
- Schlauchlänge Zu-/Ablauf: 100 / 150 cm
- Gewicht netto/brutto: 56,0 / 60,0 kg
- Transportmaße (HxBxT): 895 x 490 x 690 mm

EAN 5906006942557



# Wäschetrockner

Wellness für die Wäsche





Schonende Pflege für Wäsche und Umwelt

# Ökologisch wertvolle Wärmepumpentechnologie

Amica Wäschetrockner ersparen das lästige Wäscheaufhängen, machen die Wäsche angenehm weich, reduzieren Falten und sind gleichzeitig schonend zur Faser. Die drei Wärmepumpentrockner glänzen zudem mit erstklassigen Energiewerten und komfortablen Features wie der praktischen Knitterschutzfunktion oder der Innenbeleuchtung.



## Sparsame Wärmepumpentechnologie

Die Wärme wird bei diesen Trocknern nicht aus dem Gerät geleitet, sondern immer wieder genutzt. Da außerdem kein energieintensiver Heizstab Verwendung findet, erreichen die Wärmepumpentrockner die ausgezeichneten Energieeffizienzklassen A+++ oder A++. Schonend zur Wäsche, schonend zur Umwelt, schonend zum Geldbeutel!



## Klimafreundliches Kältemittel

Die entscheidende Neuerung bei den Wärmepumpentrocknern ist der Einsatz des natürlichen Kältemittels R290. Da es komplett frei von schädlichen Fluorkohlenwasserstoffen (FKW) ist, nimmt es daher keinen negativen Einfluss auf Klima und Umwelt. Auch gut, dass bei gleicher Leistung generell weniger Kältemittel gebraucht wird.



## Praktisch: Ablaufschlauch beigelegt

Wenn gewünscht, kann mit dem beiliegenden Ablaufschlauch das beim Trocknen anfallende Kondenswasser direkt in ein Spülbecken oder einen Wasserablauf abgepumpt werden. Damit entfällt das lästige manuelle Entleeren des Kondenswasserbehälters.



## Wertvolle Helfer im Haushalt mit einfacher Handhabung



### Features gegen Falten

Nach Programmende folgt eine 30-minütige Knitterschutzphase. In kurzen Abständen dreht sich die Trommel weiter und lockert die Wäsche erneut auf. Aber auch schon während des Trocknungsvorgangs wird eine Faltenbildung durch die clevere Reversierfunktion vermieden, indem die Trommelrotationsrichtung ständig wechselt.



### LED-Display

Die Wärmepumpen- und Kondensationstrockner von Amica verfügen über große LED-Displays, über die für die 15 Trockenprogramme Zusatzfunktionen und weitere Einstellungen vorgenommen und überblickt werden können. Die Funktion Startzeitvorwahl lässt persönliches Zeitmanagement zu. Filter und Kondenswasserbehälter melden sich optisch, wenn sie geleert werden müssen.



Programme für jeden Bedarf

# Passend für alle Textilien

## Zeitprogramme Trocknen

Zeitprogramme mit fest definierter Trockendauer trocknen feuchte Wäsche bei niedriger Temperatur entweder an oder komplett durch. Durch Festlegung von Zeitdauer und Trockengrad der Wäsche stoppt das Programm nach der programmierten Zeit.

## Programm Hemden

Ideal bei knitterfreier Wäsche wie Hemden und Blusen aus bügelleichten Stoffen. Für perfekte Ergebnisse wird die Wäsche locker in den Wäschetrockner gelegt und nach dem Trockenvorgang direkt auf einen Bügel aufgehangen.

## Programm Feinwäsche

Das richtige Programm zum sanften Trocknen feiner Gewebe wie Hemden, Blusen oder Seidenkleidung bei niedriger Temperatur, so dass sie schnell wieder einsatzbereit sind.

## Programm Auffrischen

Ist Wäsche nicht schmutzig, sondern hat vielleicht einfach nur länger verschlossen gelegen, so muss diese nicht gewaschen werden. Mit diesem Programm wird die Kleidung für 10 Minuten ohne Wärme nur gelüftet, um sie für den nächsten Einsatz aufzufrischen.

## Mix für Verschiedenes

Wenn man nicht feststellen kann, aus welchem Stoff die Wäsche hergestellt wurde, oder verschiedene Textilarten zusammen getrocknet werden sollen, eignet sich das Spezialprogramm Mix.

## Schonendes Wollprogramm

Empfindliche Wollkleidung wird bei diesem Programm bei reduzierter Temperatur nur ganz langsam in der Trommel gedreht, um die Form zu erhalten und die Faser nicht zu beschädigen.

	WTP 489 031	WTP 488 031 WTP 477 031	WTK 487 030	WTA 14305 W
<b>Anzahl Programme</b>	15	15	15	4
<b>Programme</b>	Baumwolle Extratrocken Baumwolle Schranktrocken Baumwolle Bügeltrocken Synthetik Schranktrocken Synthetik Bügeltrocken Feinwäsche Mix Zeit trocknen Baby Bettwäsche Sport Auffrischen Wolle Auffrischen Express 34 Min. Hemden 30 Min.	Baumwolle Extratrocken Baumwolle Schranktrocken Baumwolle Bügeltrocken Synthetik Schranktrocken Synthetik Bügeltrocken Feinwäsche Mix Baby Jeans Trocken 60 Min. Trocken 40 Min. Trocken 20 Min. Auffrischen Express 34 Min. Hemden 20 Min.	Baumwolle Extratrocken Baumwolle Schranktrocken Baumwolle Bügeltrocken Synthetik Schranktrocken Synthetik Bügeltrocken Feinwäsche Mix Baby Jeans Trocken 60 Min. Trocken 30 Min. Trocken 10 Min. Auffrischen Express 29 Min. Hemden 12 Min.	Baumwolle Synthetik Mix Trocknen 60 Min.





**Wärmepumpentrockner  
WTP 489 031**

- 8,0 kg Fassungsvermögen
- Drehwähler für Programme
- 15 Programme
- Trommelreversierfunktion
- Zusatzfunktionen: Startzeitvorwahl, 1-23 h, Knitterschutzphase nach Programmende, Kindersicherung
- LED Display, Orange
- Programmablaufanzeige
- Restzeitanzeige
- Filtersättigungsanzeige
- Anzeige: Kondenswasser voll
- **bürstenloser Motor (BLDC)**
- Innenbeleuchtung LED
- inkl. Ablaufschlauch
- Trommel verzinkt
- **umweltschonendes Kältemittel R290**

**Technische Daten\***

**(Referenzprogramm: Standard Baumwolle)**

- Energieeffizienzklasse: A+++
- Kondensationseffizienzklasse: B
- Energieverbrauch: pro Jahr 176,0 kWh
- Energieverbrauch: pro Trocknungszyklus bei voller Befüllung 1,39 kWh, bei Teilbefüllung 0,81 kWh
- Lautstärke: 65 dB(A) re1pW
- Gerätemaß (HxBxT): 845 x 596 x 609 mm
- Türanschlag: rechts
- Anschlusswert: 1,00 kW
- Spannung/Frequenz: 220-240 V / 50 Hz
- Kabellänge: 150 cm
- Gewicht netto/brutto: 49,0 kg / 50,7 kg
- Transportmaße (HxBxT): 881 x 641 x 638 mm

EAN 5906006938406

**Wärmepumpentrockner  
WTP 488 031**

- 8,0 kg Fassungsvermögen
- Drehwähler für Programme
- 15 Programme
- Trommelreversierfunktion
- Zusatzfunktionen: Startzeitvorwahl, 1-23 h, Knitterschutzphase nach Programmende, Kindersicherung
- LED Display, Orange
- Programmablaufanzeige
- Filtersättigungsanzeige
- Anzeige: Kondenswasser voll
- Innenbeleuchtung LED
- inkl. Ablaufschlauch
- Trommel verzinkt
- **umweltschonendes Kältemittel R290**

**Technische Daten\***

**(Referenzprogramm: Standard Baumwolle)**

- Energieeffizienzklasse: A++
- Kondensationseffizienzklasse: B
- Energieverbrauch: pro Jahr 235,0 kWh
- Energieverbrauch: pro Trocknungszyklus bei voller Befüllung 1,88 kWh, bei Teilbefüllung 1,10 kWh
- Lautstärke: 65 dB(A) re1pW
- Gerätemaß (HxBxT): 845 x 596 x 609 mm
- Türanschlag: rechts
- Anschlusswert: 1,00 kW
- Spannung/Frequenz: 220-240 V / 50 Hz
- Kabellänge: 150 cm
- Gewicht netto/brutto: 46,8 kg / 48,5 kg
- Transportmaße (HxBxT): 881 x 641 x 638 mm

EAN 5906006938413

**Wärmepumpentrockner  
WTP 477 031**

- 7,0 kg Fassungsvermögen
- Drehwähler für Programme
- 15 Programme
- Trommelreversierfunktion
- Zusatzfunktionen: Startzeitvorwahl, 1-23 h, Knitterschutzphase nach Programmende, Kindersicherung
- LED Display, Orange
- Programmablaufanzeige
- Filtersättigungsanzeige
- Anzeige: Kondenswasser voll
- Innenbeleuchtung LED
- inkl. Ablaufschlauch
- Trommel verzinkt
- **umweltschonendes Kältemittel R290**

**Technische Daten\***

**(Referenzprogramm: Standard Baumwolle)**

- Energieeffizienzklasse: A++
- Kondensationseffizienzklasse: B
- Energieverbrauch: pro Jahr 211,0 kWh
- Energieverbrauch: pro Trocknungszyklus bei voller Befüllung 1,70 kWh, bei Teilbefüllung 0,96 kWh
- Lautstärke: 65 dB(A) re1pW
- Gerätemaß (HxBxT): 845 x 596 x 563 mm
- Türanschlag: rechts
- Anschlusswert: 1,00 kW
- Spannung/Frequenz: 220-240 V / 50 Hz
- Kabellänge: 150 cm
- Gewicht netto/brutto: 44,8 kg / 46,5 kg
- Transportmaße (HxBxT): 881 x 641 x 592 mm

EAN 5906006938390



### Kondensationstrockner WTK 487 030

- 8,0 kg Fassungsvermögen
- Drehwähler für Programme
- 15 Programme
- Trommelreversierfunktion
- Zusatzfunktionen: Startzeitvorwahl, 1-23 h, Knitterschutzphase nach Programmende, Kindersicherung
- LED Display, Orange
- Programmablaufanzeige
- Filtersättigungsanzeige
- Anzeige: Kondenswasser voll
- Innenbeleuchtung LED
- Trommel verzinkt

#### Technische Daten\* (Referenzprogramm: Standard Baumwolle)

- Energieeffizienzklasse: B
- Kondensationseffizienzklasse: B
- Energieverbrauch: pro Jahr 561,0 kWh
- Energieverbrauch: pro Trocknungszyklus bei voller Befüllung 4,68 kWh, bei Teilbefüllung 2,56 kWh
- Lautstärke: 65 dB(A) re1pW
- Gerätemaß (HxBxT): 845 x 596 x 609 mm
- Türanschlag: rechts
- Anschlusswert: 2,70 kW
- Spannung/Frequenz: 220-240 V / 50 Hz
- Kabellänge: 150 cm
- Gewicht netto/brutto: 36,5 kg / 38,0 kg
- Transportmaße (HxBxT): 881 x 641 x 638 mm

EAN 5906006909949

### Ablufttrockner WTA 14305 W

- unterbaufähig
- 7,0 kg Fassungsvermögen
- Drucktasten für Programme
- 4 Programme
- Zusatzfunktionen: Startzeitvorwahl, 3-9 h, Knitterschutzphase nach Programmende, Kindersicherung
- Filtersättigungsanzeige

#### Technische Daten\* (Referenzprogramm: Standard Baumwolle)

- Energieeffizienzklasse: C
- Energieverbrauch: pro Jahr 520,0 kWh
- Energieverbrauch: pro Trocknungszyklus bei voller Befüllung 4,44 kWh, bei Teilbefüllung 2,31 kWh
- Lautstärke: 69 dB(A) re1pW
- Gerätemaß (HxBxT): 840 x 595 x 550 mm
- Türanschlag: links
- Anschlusswert: 2,00 kW
- Spannung/Frequenz: 220-240 V / 50 Hz
- Kabellänge: 150 cm
- Gewicht netto/brutto: 33,0 kg / 36,0 kg
- Transportmaße (HxBxT): 890 x 665 x 575 mm

EAN 5906006402266

Amica Außendienst

# Ihr Ansprechpartner vor Ort

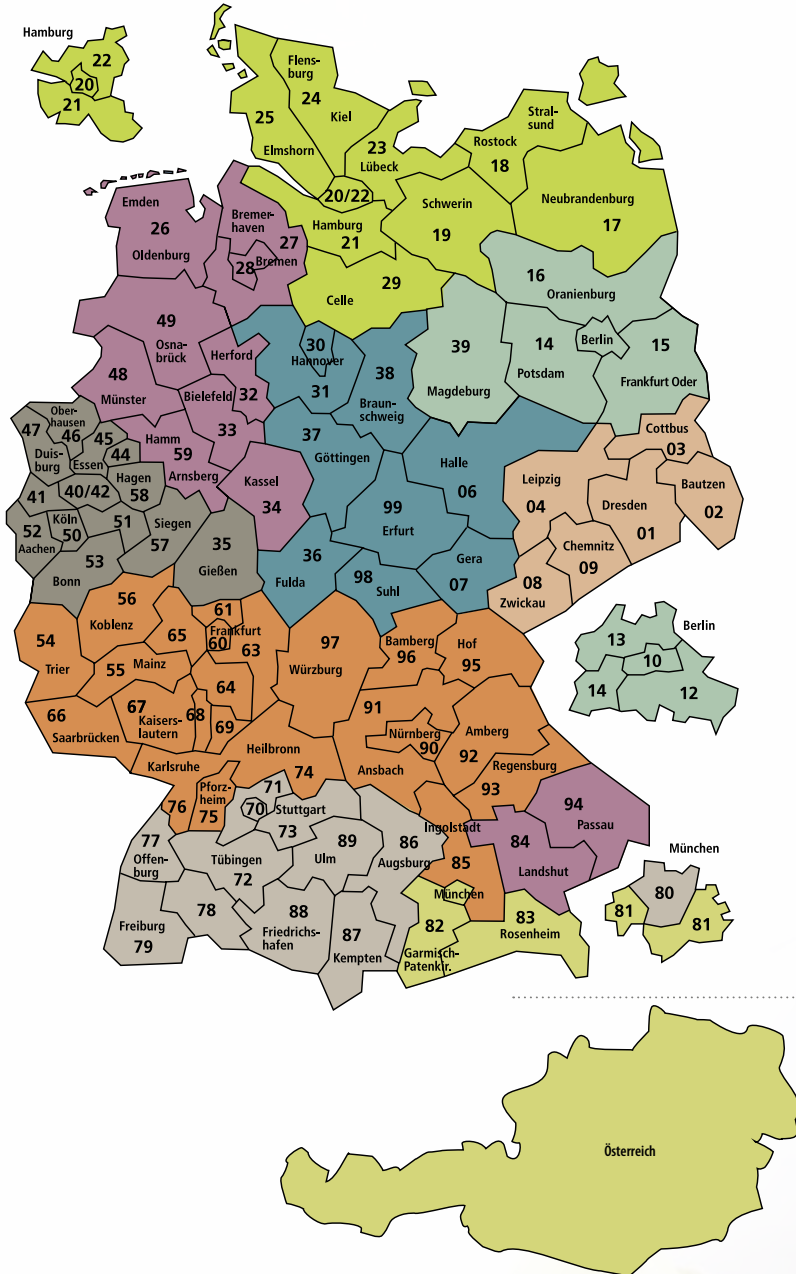

**Gebietsverkaufsleiter Nord**  
**Sandro Tees**  
Mobil 0171/2865510  
Fax 02593/956729170  
E-Mail sandro.tees@amica-group.de

**Gebietsverkaufsleiter Nord**  
**Andreas Weidt**  
Mobil 0151/46110917  
Fax 02593/956729268  
E-Mail andreas.weidt@amica-group.de

**Gebietsverkaufsleiter Ost**  
**Uwe Hutschenreuter**  
Mobil 0170/7616376  
Fax 02593/956729283  
E-Mail uwe.hutschenreuter@amica-group.de

**Gebietsverkaufsleiter Ost**  
**Henrik Schwarze**  
Mobil 0171/1903401  
Fax 02593/956729201  
E-Mail henrik.schwarze@amica-group.de

**Gebietsverkaufsleiterin West**  
**Sandra Tewes**  
Mobil 0170/9710759  
Fax 02593/956729193  
E-Mail sandra.tewes@amica-group.de

**Gebietsverkaufsleiter Mitte**  
**Mario Kolbe**  
Mobil 0160/6054990  
Fax 02593/956729176  
E-Mail mario.kolbe@amica-group.de

**Gebietsverkaufsleiter Mitte/Süd**  
**N.N.**  
Mobil 0151/26686581  
E-Mail admregional@amica-group.de

**Gebietsverkaufsleiterin**  
**Deutschland Süd/Österreich**  
**Melanie Scherer**  
Mobil +49 (0)175/3587945  
Fax +49 (0)2593/956729177  
E-Mail melanie.scherer@amica-group.de

**Gebietsverkaufsleiter Süd**  
**Clemens Dubberke**  
Mobil 0151/61374167  
Fax 02593/956729194  
E-Mail clemens.dubberke@amica-group.de



Amica Service

# Qualität ist unser Rezept

 Amica Service-Center Deutschland

Bei technischen Anfragen oder Kundendienstanforderungen bieten wir schnelle und kompetente Hilfe durch freundliche Mitarbeiter in unserem Amica Service-Center:

**Telefon +49 2593/9567200\*** (Mo.-Do. 8.00 - 17.00 Uhr, Fr. 8.00 - 15.45 Uhr)  
**Fax +49 2593/956729666\***

Sie können den **Amica Kundendienst** oder eine **Ersatzteilbestellung** auch online anfordern. Bitte verwenden Sie dazu unser Formular auf [www.amica-group.de](http://www.amica-group.de). Wir setzen uns dann schnellstmöglich mit Ihnen in Verbindung.

**Kundendienstanforderungen**  
[serviceanfragen@amica-group.de](mailto:serviceanfragen@amica-group.de)  
[www.amica-group.de](http://www.amica-group.de)

**Technische Anfragen**  
[service@amica-group.de](mailto:service@amica-group.de)

**Ersatzteilanforderung**  
[ersatzteile@amica-group.de](mailto:ersatzteile@amica-group.de)

Unser Service außerhalb der Garantie

## Reparatur

### GoTec Service GmbH

Telefon +49 2171/7769095\* (Mo.-Do. 8.00 - 17.00 Uhr, Fr. 8.00 - 15.00 Uhr)  
[www.gotecservice.de](http://www.gotecservice.de)

### Operatec Service GmbH

Telefon +49 355/4938843\* (Mo.-Fr. 8.00 - 20.00 Uhr, Sa. 9.00 - 13.00 Uhr)  
Fax +49 055/4938899\*  
[amica@operatec.de](mailto:amica@operatec.de)  
[www.operatec.de](http://www.operatec.de)

## Ersatzteilverkauf

### GoTec Service GmbH

Telefon +49 2171/7769099\*  
(Mo.-Do. 8.00 - 17.00 Uhr,  
Fr. 8.00 - 15.00 Uhr)  
[www.gotecservice.de](http://www.gotecservice.de)

ALLE kostenpflichtigen Ersatzteilanfragen werden von GoTec und dem Händler bzw. Endkunden abgewickelt.

 Unser Service-Partner für die Niederlande, Belgien und Luxemburg

### Van Vugt Service Centrale

Werkmansbeemd 41, NL-4907 EW Oosterhout NB  
Telefon +31 (0) 162/435847 (Mo.-Fr. 9.00 - 17.00 Uhr)  
Fax +31 (0) 162/434133  
[info@servicecentrale.com](mailto:info@servicecentrale.com)

 Unser Service-Partner in Österreich

### ESECO GmbH

Für alle Kundendienstanforderungen, Reparaturen und Ersatzteile:  
Telefon +43 (0) 820/320208 (Mo.-Fr. 8.00 - 17.00 Uhr aus ganz Österreich zum Ortstarif)  
[amica@eseco.at](mailto:amica@eseco.at)

\* Zum Ortstarif der dt. Telekom innerhalb Deutschlands, Mobilfunkkosten können abweichen.

# Amica

*for living*

## Amica International GmbH

Lüdinghauser Straße 52  
59387 Ascheberg

Telefon +49 2593 9567-0

Fax +49 2593 9567-11

E-Mail [info@amica-group.de](mailto:info@amica-group.de)

Web [www.amica-group.de](http://www.amica-group.de)

